

ЛИТЕРАТУРОВЕДЕНИЕ

Пахомова И.В. Образ Орфея в переписке М.И. Цветаевой и Р.М. Рильке	88
Царёва Е.В. Традиции философской прозы Д. Дидро в романе М. Брэдбери «В Эрмитаж!»	95

ЮРИСПРУДЕНЦИЯ. ПРАВО

Артемьев Н.С., Полищук Е.Г. К вопросу о некоторых направлениях общей виктимологической профилактики преступлений, совершаемых в сфере семейно-бытовых отношений	103
Тарарышкина И.С. Прекращение права общей долевой собственности	113

ЭКОНОМИКА

Калашников С.А., Жукова Е.В. Современные розничные торговые форматы и их конкурентные преимущества	122
Новиков Д.Т., Новиков Ф.Д. Характер использования стратегической логистики в сервисной экономике	126
Сосунова Л.А., Креймер Г.М. Развитие концепции логистики	137

АННОТАЦИЯ И КЛЮЧЕВЫЕ СЛОВА

НА АНГЛИЙСКОМ ЯЗЫКЕ	142
----------------------------------	-----

СВЕДЕНИЯ ОБ АВТОРАХ	147
----------------------------------	-----

ИНФОРМАЦИЯ АВТОРАМ	149
---------------------------------	-----



Б.С. Кирьяков

СЕМЕЙСТВО АРИФМЕТИЧЕСКИХ ТРЕУГОЛЬНИКОВ: СВОЙСТВА И ПРИМЕНЕНИЕ

Исследовано семейство арифметических треугольников, определяющее размещение тождественных неразличимых частиц по квантовым состояниям при запрете на нахождение в одном состоянии двух, трех, четырех и более частиц. Предложен геометрический аналог этого семейства. Рассмотрены некоторые свойства выделенных арифметических треугольников и их возможное применение. Возможности предлагаемого метода продемонстрированы на примере спектральных характеристик контрольных работ, используемых при оценке результатов обучения.

арифметические треугольники, геометрический аналог, свойства, применение, результаты обучения, контрольные задания, спектральные характеристики.

Арифметический треугольник (табл. 1а), является, как известно ¹, удобным способом представления биномиальных коэффициентов. Данный треугольник обладает рядом характерных свойств, например:

- каждый элемент этого треугольника равен сумме двух других элементов, расположенных левее и выше рассматриваемого;
- число элементов в диагонали с номером $n = 0, 1, 2, \dots$ равно $n + 1$;
- сумма элементов в диагонали с номером n равна 2^n .

Первое из выделенных свойств позволяет построить арифметический треугольник любого размера. По таблице 1а также видно, что, следуя стрелке, арифметический треугольник нетрудно привести к другому виду (табл. 1б), расположив элементы, принадлежащие диагоналям, вертикально в виде соответствующих столбцов. Поскольку элементы арифметических треугольников в таблицах 1а и 1б одни и те же, то треугольник в таблице 1б сохраняет все свойства треугольника из таблицы 1а, но с учетом нового расположения элементов:

¹ Митропольский А.К. Техника статистических вычислений. М. : ГИФМЛ, 1961. 480 с.

- 1) каждый элемент треугольника в таблице 1б равен сумме двух других, стоящих в предыдущем столбце левее и выше рассматриваемого;
- 2) число элементов в столбце с номером $n = 0, 1, 2, \dots$ равно $n + 1$;
- 3) сумма элементов в столбце с номером n равна 2^n ;

Таблица 1

Классический арифметический треугольник
при разных способах построения

а)		б)															
Номер диагонали n								Номер столбца n									
	0	1	2	3	4	5	6	7	x	0	1	2	3	4	5	6	7
	↙	↙	↙	↙	↙	↙	↙	↙									
1	1	1	1	1	1	1	1	1	0	1	1	1	1	1	1	1	1
1	2	3	4	5	6	7	7	7	1	1	2	3	4	5	6	7	7
1	3	6	10	15	21	28	35	42	2	1	3	6	10	15	21	28	35
1	4	10	20	35	56	84	119	168	3	1	4	10	20	35	56	84	119
1	5	15	35	70	126	210	336	504	4	1	5	15	35	70	126	210	336
1	6	21	56	126	252	462	840	1386	5	1	6	21	56	126	252	462	840
1	7	28	84	210	462	924	1764	3234	6	1	7	28	84	210	462	924	1764
1	8	36	120	336	756	1512	2940	5472	7	1	8	36	120	336	756	1512	2940
1	9	45	165	495	1155	2310	4536	8820	8	1	9	45	165	495	1155	2310	4536
1	10	55	210	630	1512	3024	5796	10920	9	1	10	55	210	630	1512	3024	5796
1	11	66	264	858	2184	4368	8400	15480	10	1	11	66	264	858	2184	4368	8400
1	12	78	330	1100	2856	5712	10920	20160	11	1	12	78	330	1100	2856	5712	10920
1	13	91	408	1365	3696	7392	14112	27072	12	1	13	91	408	1365	3696	7392	14112
1	14	105	504	1716	4620	9240	17640	32760	13	1	14	105	504	1716	4620	9240	17640
1	15	120	615	2142	5712	11424	22848	43776	14	1	15	120	615	2142	5712	11424	22848
1	16	136	742	2668	7168	14336	28672	56344	15	1	16	136	742	2668	7168	14336	28672
1	17	153	888	3300	8910	17820	35640	71280	16	1	17	153	888	3300	8910	17820	35640
1	18	171	1050	4080	11088	22176	44352	88704	17	1	18	171	1050	4080	11088	22176	44352
1	19	190	1239	5016	13728	27456	54912	109824	18	1	19	190	1239	5016	13728	27456	54912
1	20	210	1456	6160	16728	33456	66912	133824	19	1	20	210	1456	6160	16728	33456	66912
1	21	231	1713	7560	20448	40896	81792	163584	20	1	21	231	1713	7560	20448	40896	81792
1	22	253	2016	9240	24912	49824	99648	199296	21	1	22	253	2016	9240	24912	49824	99648
1	23	276	2367	11340	30528	61056	122112	244224	22	1	23	276	2367	11340	30528	61056	122112
1	24	300	2772	13920	37632	75264	150528	301056	23	1	24	300	2772	13920	37632	75264	150528
1	25	325	3240	17160	46560	93120	186240	372480	24	1	25	325	3240	17160	46560	93120	186240
1	26	351	3780	21420	57648	115296	230592	461184	25	1	26	351	3780	21420	57648	115296	230592
1	27	378	4395	26880	70848	141696	283392	566784	26	1	27	378	4395	26880	70848	141696	283392
1	28	406	5088	33600	88224	176448	352896	705792	27	1	28	406	5088	33600	88224	176448	352896
1	29	435	5868	41820	109296	218592	437184	874368	28	1	29	435	5868	41820	109296	218592	437184
1	30	465	6744	51540	134400	268800	537600	1075200	29	1	30	465	6744	51540	134400	268800	537600
1	31	496	7728	62910	164448	328896	657792	1315584	30	1	31	496	7728	62910	164448	328896	657792
1	32	528	8832	76080	200064	400128	800256	1600512	31	1	32	528	8832	76080	200064	400128	800256
1	33	561	10068	91140	242016	484032	968064	1936128	32	1	33	561	10068	91140	242016	484032	968064
1	34	595	11448	109200	292320	584640	1169280	2338560	33	1	34	595	11448	109200	292320	584640	1169280
1	35	630	13000	130800	352800	705600	1411200	2822400	34	1	35	630	13000	130800	352800	705600	1411200
1	36	666	14736	157080	425184	850368	1700736	3401472	35	1	36	666	14736	157080	425184	850368	1700736
1	37	703	16668	186420	496320	992640	1985280	3970560	36	1	37	703	16668	186420	496320	992640	1985280
1	38	741	18816	220080	582240	1164480	2328960	4657920	37	1	38	741	18816	220080	582240	1164480	2328960
1	39	780	21216	260640	684000	1368000	2736000	5472000	38	1	39	780	21216	260640	684000	1368000	2736000
1	40	820	23880	309600	824640	1649280	3298560	6597120	39	1	40	820	23880	309600	824640	1649280	3298560
1	41	861	26832	367680	990720												

Что касается диаграммного представления, то в этом случае в качестве квантовых состояний целесообразно рассматривать тестовые задания, а в качестве тождественных и неразличимых частиц – баллы. При таком подходе диаграммы, описывающие случаи успешного решения x однобалльных заданий, будут соответствовать пакету диаграмм, определяющих в статистике Ферми – Дирака возможные способы размещения x тождественных неразличимых частиц по n состояниям. При этом однобалльная стоимость заданий обеспечивает характерный запрет на размещение в одном состоянии двух и более частиц, в силу которого в квантовом состоянии, отображающем отдельное задание, может находиться или один балл (задание решено), или ни одного (задание не решено).



Рис. 1. Итоги тестирования учащихся набравших два балла за тест из трех заданий стоимостью один балл, в диаграммном и координатном представлениях

Особенности рассмотренных представлений иллюстрирует рисунок 1 из нашей работы «Простейшие решетчатые объекты: статистические свойства, связь с квантовыми статистиками, проектирование контрольных заданий»¹. На рисунке 1а изображены три диаграммы, представляющие возможные случаи размещения двух частиц, подчиняющихся статистике Ферми – Дирака, по трем состояниям. При другом прочтении рисунка 1а можно рассматривать как диаграммное представление трех возможных случаев решения теста из трех однобалльных заданий, когда школьник набирает два балла из трех.

В координатном представлении (рис. 1б) случаи, когда школьник за тест из трех однобалльных заданий набирает два балла, определяются координатами трех вершин 3-мерного ($n = 3$) решетчатого куба с ребром $m = 1$. На рисунке 1б эти вершины (выделены темным цветом) принадлежат плоскости, которая нормальна к оси $0x$ и пересекает ее в точке с координатой $x = 2$.

Сопоставляя эти два представления, нетрудно понять, что и в общем случае, когда $n \neq 3$, выражение для статистического веса

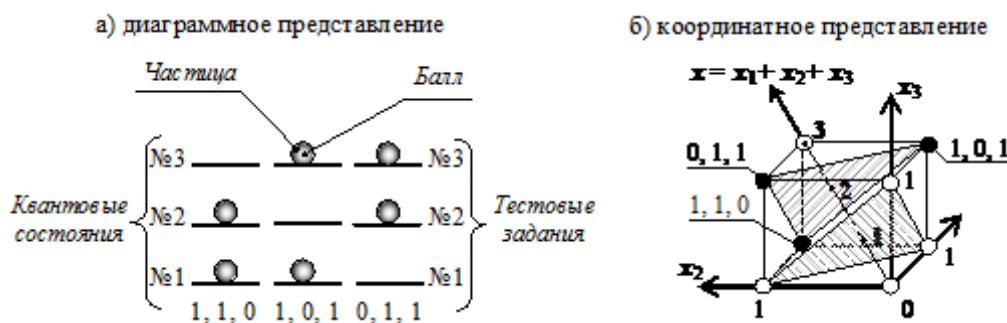
$$G = C_n^x = \frac{n!}{x!(n-x)!}, \quad (2)$$

¹ Кирьяков Б.С. Простейшие решетчатые объекты: статистические свойства, связь с квантовыми статистиками, проектирование контрольных заданий // Вестник РГУ имени С.А. Есенина. 2007. № 1/14. С. 3–26.

характерное для статистики Ферми – Дирака, будет определять распределение вершин в n -мерном решетчатом кубе с ребром $m = 1$ вдоль его главной диагонали (оси $0x$). Совпадение выражений (1) и (2) говорит о том, что столбцам арифметического треугольника в таблице 1б можно поставить в соответствие семейство n -мерных решетчатых кубов с ребром $m = 1$, в которых столбцы треугольника описывают распределение вершин вдоль диагонали (оси $0x$). При этом столбец с номером n задает это распределение для куба с размерностью n . О возможности подобного описания свидетельствуют и другие свойства арифметического треугольника из таблицы 1б. Например, сумма элементов в столбце с номером n , равная 2^n , соответствует числу вершин в n -мерном решетчатом кубе с ребром $m = 1$. В дополнение к этому общее число элементов в этом столбце, равное $n + 1$, определяет число сечений, по которым можно распределить вершины n -мерного решетчатого куба с ребром $m = 1$, руководствуясь значениями $x = x_1 + x_2 + x_3 + \dots + x_n = 0, 1, 2, \dots, n$.

Взаимное соответствие столбцов арифметического треугольника и решетчатых кубов с ребром $m = 1$ нетрудно проследить непосредственно, рассмотрев, например, столбец с номером $n = 3$. Из таблицы 1б и рисунка 1б видно, что элементы данного столбца (1, 3, 3, 1) действительно описывают распределение вершин в трехмерном ($n = 3$) кубе с ребром $m = 1$ вдоль диагонали (оси $0x$).

Геометрические представления обеспечивают наглядную интерпретацию и свойству, выделенному в пункте 1. Согласно данному свойству каждый элемент треугольника в таблице 1б равен сумме двух других элементов, стоящих в предыдущем столбце левее и выше рассматриваемого. Это означает, что каждый столбец в таблице 1б можно построить с помощью предыдущего по схеме, представленной в таблицах 2а – 2в. Согласно, например, таблице 2а элементы столбца с номером $n = 2$ можно найти, сложив элементы столбца с номером $n = 1$ с элементами этого же столбца при сдвиге последнего на одну строку вниз. Таблица 2б при этом демонстрирует возможность нахождения элементов столбца с номером $n = 3$ с помощью столбца с номером $n = 2$, а таблица 2в – возможность нахождения элементов столбца с номером $n = 7$ по элементам столбца с номером $n = 6$.

Таблица 2

Возможная схема построения столбцов арифметического треугольника

а)				б)				в)										
x				Σ	x				Σ	x				Σ				
0	1			1	0	1				1	0	1				1		
1	1	1			2	1	2	1			3	1	6	1			7	
2			1			1	1	2			3	2	15	6			21	
Σ	2	2			4	Σ	4	4			8	3	20	15			35	
												4	15	20			35	
												5	6	15			21	
												6	1	6			7	
												7			1			1
												Σ	64	64			128	

Геометрическая интерпретация рассмотренной схемы построения столбцов представлена на рисунках 2а и 2б для квадрата ($n = 2$) и куба ($n = 3$). Согласно этим рисункам распределение точек вдоль диагонали (оси $0x$) можно найти, проектируя и суммируя вершины решетчатого квадрата и решетчатого куба с ребром $m = 1$ на ось $0x$. А поскольку сложение подчиняется сочетательному закону, то указанное суммирование можно проводить, предварительно группируя вершины по срезам.

С этой точки зрения таблица 2а демонстрирует возможность нахождения распределения вершин вдоль диагонали квадрата при группировке этих вершин по двум сторонам (рис. 2а), а таблица 2б – построение распределения вершин вдоль диагонали в кубе при их предварительной группировке по двум граням (рис. 2б). В этом случае вершины сначала проектируют на диагонали нижней и верхней граней куба, и лишь затем – на его главную диагональ (ось $0x$).



Рис. 2. Геометрическая интерпретация расчета распределения точек вдоль диагонали (вдоль оси $0x$) в решетчатом квадрате и решетчатом кубе при $m = 1$ (а,б) и $m = 2$ (в,г)

Значимость приведенной интерпретации заключается в том, что она дает основания для распространения рассмотренной схемы на решетчатые кубы с произвольной целочисленной длиной ребра m . Подобную возможность иллюстрируют рис. 2в и 2г на примере решетчатого квадрата и решетчатого куба

с ребром $m = 2$. Видно, что порядок построения распределения точек вдоль диагонали будет тем же самым. Увеличится лишь число проектируемых на ось Ox срезов, определяемое значением $m + 1 = 3$.

В численном виде возможность расчета распределения точек вдоль диагонали демонстрируют таблицы 6 и 7 на примере решетчатого квадрата ($n = 2$) и решетчатого куба ($n = 3$) с ребром $m = 2$. По рис. 2в, 2г и таблицам 6, 7 также видно, что суммировать разные срезы при проектировании точек на ось Ox совсем не обязательно, поскольку срезы одинаковые и их проекции на ось Ox смещены относительно друг друга на $\Delta x = 1$. По этой причине распределение точек вдоль диагонали при $m = 2$ можно найти с помощью числового треугольника, аналогичного треугольнику в таблице 2. Особенность такого треугольника заключается в том, что каждый элемент a_{xn} в столбце с номером n должен равняться сумме уже не *двух* (как в таблице 2), а *трех* элементов, стоящих в предыдущем столбце левее и выше a_{xn} . Подобный треугольник приведен в таблице 3в. В нем, как нетрудно видеть, каждый элемент столбца равен сумме трех элементов, стоящих в предыдущем столбце левее и выше рассматриваемого. В этом нетрудно убедиться, например, по выделенным элементам $a_{53} = 3$ и $a_{86} = 90$. В соответствии со сказанным, данный треугольник определяет распределение точек вдоль диагонали в решетчатых кубах с размерностью $n = 0, 1, 2, \dots$ и ребром $m = 2$. При этом столбец с номером $n = 2$ задает это распределение для точек решетчатого квадрата (рис. 2в и табл. 3а), а столбец с номером $n = 3$ – для точек решетчатого куба (рис. 2г и табл. 3б).

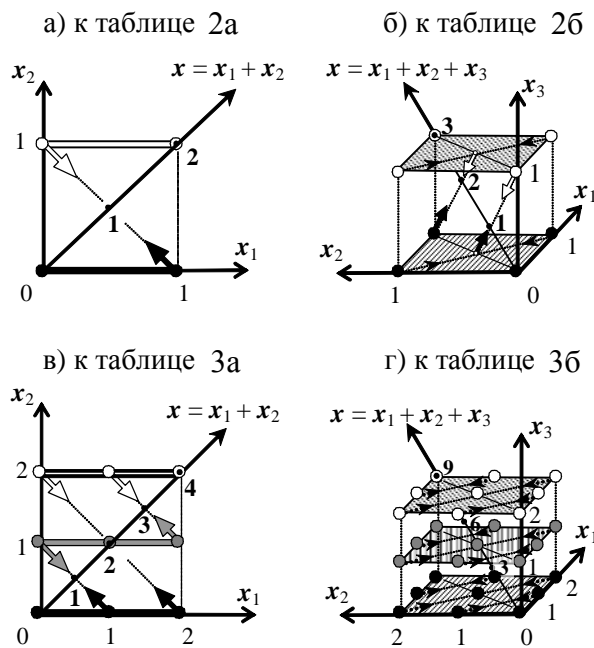
Таблица 3

Возможная схема построения столбцов арифметического треугольника

а)		б)		в)										
x		Σ	x		Σ	x	Номер столбца n							
							0	1	2	3	4	5	6	7
0	1	1	0	1	1	0	1	1	1	1	1	1	1	1
1	1	2	1	2	3	1	1	2	3	4	5	6	7	7
2	1	3	2	3	6	2	1	3	6	10	15	21	28	28
3	1	2	3	2	7	3	2	7	16	30	50	77	77	77
4	1	1	4	1	6	4	1	6	19	45	90	161	161	161
□	3	9	5	1	3	5	1	3	16	51	126	266	266	266
6	3	9	6	1	1	6	1	10	45	141	357	357	357	357
□	9	27	7	4	30	7	4	30	126	393	393	393	393	393
8	1	15	8	1	90	8	1	15	90	357	357	357	357	357
9	5	266	9	5	50	9	5	50	266	266	266	266	266	266
10	1	161	10	1	161	10	1	21	161	161	161	161	161	161
11	6	77	11	6	77	11	6	77	77	77	77	77	77	77
12	1	28	12	1	28	12	1	28	28	28	28	28	28	28
13	7	7	13	7	7	13	7	7	7	7	7	7	7	7
14	1	1	14	1	1	14	1	1	1	1	1	1	1	1

Очевидно, что треугольник, представленный в таблице 3в, не является единственным. Задавшись значениями $m = 1, 2, 3, \dots$, можно построить целое семейство арифметических треугольников, в которых каждый элемент равен сумме $m + 1$ элемента, стоящего в предыдущем столбце левее и выше рассматриваемого. К данному семейству будет относиться и треугольник классического вида, представленный в таблице 1б. Для него $m = 1$.

Выделенное семейство арифметических треугольников интересно тем, что описывает распределение точек вдоль диагонали в решетчатых кубах с произвольной размерностью n и произвольной целочисленной длиной ребра m . Свойства этих треугольников соответствуют свойствам решетчатых кубов:

I. Каждый элемент в арифметическом треугольнике из рассматриваемого семейства равен сумме $m + 1$ элемента, стоящего в предыдущем столбце левее и выше рассматриваемого.

II. Число элементов в столбце с номером n равно $mn + 1$.

III. Сумма элементов в столбце с номером n равна $(m + 1)^n$.

IV. При заданных значениях m и n элементы столбца описывают распределение точек вдоль диагонали (оси Ox) в соответствующем решетчатом кубе, причем статистические характеристики этого распределения (среднее значение \bar{x} , выборочная дисперсия σ_x^2 , коэффициенты асимметрии α и эксцесса τ) однозначно определяются размерностью куба n и целочисленной длиной его ребра m ¹:

$$\bar{x} = 0,5 mn, \quad (3)$$

$$\sigma_x^2 = \frac{mn}{12} (m + 2), \quad (4)$$

$$\alpha = 0, \quad (5)$$

$$\tau = -\frac{3}{5n} \left(\frac{m+2}{m} + \frac{m}{m+2} \right). \quad (6)$$

V. Задавая распределение точек в численном виде, столбцы арифметических треугольников могут описываться аналитическими выражениями:

а) при $m = 1$ эти распределения, записанные в нормированном виде, соответствуют биномиальному распределению $b(x, n, p)$ при $p = 0,5$:

$$f(x) = b(x, n, p) = C_n^x p^x (1-p)^{n-x} = \frac{1}{2^n} C_n^x; \quad (7)$$

¹ Кирьяков Б.С. Простейшие решетчатые объекты: статистические свойства, связь с квантовыми статистиками, проектирование контрольных заданий.

б) с ростом значения n распределения, задаваемые столбцами арифметических треугольников, приближаются к нормальному распределению:

$$f(x) = \frac{1}{\sqrt{2\pi\sigma_x}} e^{-\frac{(x-\bar{x})^2}{2\sigma_x^2}}, \quad (8)$$

параметры которого \bar{x} и σ_x^2 определяются выражениями (3) и (4).

VI. При заданном значении m столбцы арифметического треугольника с номерами $n_1 = k$ и $n_2 = n - k$ определяют в решетчатом кубе с ребром m и размерностью $n = n_1 + n_2$ свойства сечений, для которых координаты точек $x_1, x_2, x_3, \dots, x_k, \dots, x_n$ удовлетворяют условиям:

$$\begin{cases} m \geq x_i \geq 0, \\ x_1 + x_2 + x_3 + \dots + x_k = x' = \text{const}, \end{cases} \quad (9)$$

где $k < n$, а $i = 1, 2, 3, \dots, n$.

Число точек $\Delta G_{x'}$ в сечении с заданным значением x' равно произведению элемента k -го столбца $a_{x'k}$ и суммы элементов в столбце с номером $n - k$:

$$\Delta G_{x'} = a_{x'k} (m + 1)^{n-k}. \quad (10)$$

В дополнение к этому, столбец с номером $n - k$ определяет распределение точек рассматриваемого сечения вдоль главной диагонали n -мерного решетчатого куба с ребром m при сдвиге, зависящем от x' . Положение этого распределения на главной диагонали (на оси $0x$) для отдельных сечений, соответствующих значениям $x' = 0, 1, 2, \dots, mk$, характеризуется величиной

$$\bar{x} = x' + 0,5m(n - k). \quad (11)$$

Справедливость отмеченных свойств нетрудно проследить на примере арифметического треугольника, приведенного в таблице 4. Видно, что этот треугольник построен в строгом соответствии со свойством, выделенном в пункте I при $m = 4$. Каждый элемент этого треугольника равен сумме пяти элементов, расположенных в предыдущем столбце левее и выше рассматриваемого. Свойство II также строго выполняется. Оно является следствием свойства, отмеченного в пункте I, согласно которому число элементов в каждом последующем столбце будет на m элементов больше, чем в предыдущем, что и отражено в свойстве II.

Свойство III также следует из пункта I, который предопределяет возможность построения каждого столбца при суммировании элементов предыдущего $m + 1$ раз со сдвигом на одну строку (табл. 2а – 2в, 3а, 3б). А поскольку результаты сложения не зависят от порядка слагаемых и их сочетания, то сумма элементов каждого последующего столбца будет больше суммы элементов предыдущего в $m + 1$ раз, что и выражается в свойстве III.

Таблица 4

Арифметический треугольник и его свойства при $m = 4$

x	Номер столбца n							
	0	1	2	3	4	5	...	n
0	1	1	1	1	1	1	...	
1		1	2	3	4	5	...	
2		1	3	6	10	15	...	
3		1	4	10	20	35	...	
4		1	5	15	35	70	...	
5			4	18	52	121	...	
6			3	19	68	185	...	
7			2	18	80	255	...	
8			1	15	85	320	...	
9				10	80	365	...	
10				6	68	381	...	
11				3	52	365	...	
12				1	35	320	...	
13					20	255	...	
14					10	185	...	
15					4	121	...	
16					1	70	...	
17						35	...	
18						15	...	
19						5	...	
20						1	...	
...							...	
$\sum_{x=0}^{mn} a_{xn}$	1	5	25	125	625	3125	...	$(m+1)^n$
\bar{x}	0	2	4	6	8	10	...	$0,5mn$
σ_x^2	0	$\frac{5}{3}$	$\frac{10}{3}$	5	$\frac{20}{3}$	$\frac{25}{3}$...	$\frac{mn}{12}(m+2)$
α	0	0	0	0	0	0	...	0
ν	—	$-\frac{9}{7}$	$-\frac{2}{3}$	$-\frac{3}{7}$	$-\frac{1}{3}$	$-\frac{1}{4}$...	$-\frac{3}{5n} \left(\frac{m+2}{m} + \frac{m}{m+2} \right)$

По таблице 4 нетрудно убедиться в том, что для каждого распределения, представленного соответствующим столбцом, статистические характеристики, выделенные в пункте IV, описываются выражениями (3) – (6). При этом справедливость выражения (5) обеспечивается симметрией этих распределений, обу-

словленной самим порядком построения столбцов. Пункт I, определяющий этот порядок, гарантирует симметрию каждого последующего столбца при симметрии предыдущего, что в наглядном виде демонстрируют выделенные элементы $a_{44} = 35$ и $a_{124} = 35$. А поскольку числовой треугольник начинается с ряда, образованного одним числом, равным 1, то распределение элементов во всех последующих столбцах будет симметричным, что и определяет значение $\alpha = 0$. При этом выполнение выражения для \bar{x} (3) объясняется тем, что в дополнение к отмеченной симметрии используется нумерация строк, начинающаяся с $x = 0$ и заканчивающаяся согласно свойству II значением $x = nm$.

Справедливость выражения (4) определяется известным статистическим тождеством, устанавливающим взаимосвязь дисперсии σ_x^2 для распределения $f(x_1 + x_2 + x_3 + \dots + x_i + \dots + x_j + \dots + x_n)$ с дисперсиями $\sigma_{x_i}^2$ отдельных распределений $f(x_1), f(x_2), f(x_3), \dots, f(x_i), \dots, f(x_j), \dots, f(x_n)$ [1]:

$$\sigma_x^2 = \sum_{i=1}^n \sigma_{x_i}^2 + 2 \sum_{i,j=1, j>i}^n r_{ij} \sigma_{x_i} \sigma_{x_j}, \quad (12)$$

где r_{ij} – коэффициент линейной корреляции между значениями x_i и x_j .

Для n -мерного решетчатого куба с целочисленной длиной ребра m распределение точек вдоль осей Ox_i соответствует равномерному распределению

$$f(x_i) = \frac{1}{m+1}, \quad (13)$$

дисперсия которого
$$\sigma_{x_i}^2 = \frac{m}{12}(m+2). \quad (14)$$

А поскольку координаты точек решетчатого куба корреляционно независимы ($r_{ij} = 0$), то в этих условиях выражение (4) будет очевидным следствием соотношений (12) и (14).

Что касается коэффициента эксцесса τ , то выражение (6) найдено при коррекции выражения для коэффициента эксцесса τ [2], характеризующего распределение точек в решетчатых пирамидах. Свидетельством его точности является тот факт, что при самых разных значениях n и m выражение (6) задает крутость распределений для соответствующих столбцов буквальным образом.

Справедливость пункта Va не может вызывать сомнений, поскольку выражение (10) является очевидным следствием соотношения (1) и свойства III, определяющего сумму элементов в столбце. Об этом свидетельствует и тот факт, что при $m = 1$ выражения (3) – (6) задают известные характеристики биномиального распределения¹ при $p = 0,5$.

¹ Корн Г., Корн Т. Справочник по математике. Для научных работников и инженеров. М. : Наука, 1977. 832 с.

В свою очередь справедливость пункта Vб обусловлена теоремой А.М. Ляпунова, согласно которой распределение суммы случайных чисел должно носить нормальный характер, когда величина отдельных слагаемых много меньше этой суммы¹. Поскольку для решетчатых кубов координаты точек корреляционно независимы, то к условиям этой теоремы можно приблизиться, увеличивая размерность куба n до бесконечности. По этой причине при больших значениях n распределение точек вдоль главной диагонали решетчатого куба должно подчиняться нормальному закону, что и утверждает выражение (8). Об этом свидетельствует и коэффициент эксцесса τ . Из выражения (6) следует, что при $n \rightarrow \infty$ значение $\tau \rightarrow 0$, что соответствует нормальному распределению.

а) отклонения от распределения (8)
при $n = 5, 10, 20, 40, 80$ и $m = 6$

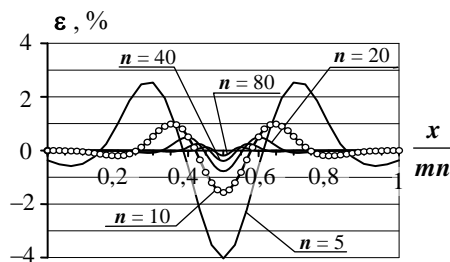

б)



Рис. 3. Сравнение распределения точек вдоль диагонали в решетчатом кубе с нормальным распределением (8) при разной размерности куба n

Соответствие распределений, определяемых столбцами арифметического треугольника, нормальному закону нетрудно проверить. Результаты такой проверки приведены на рисунках 3а и 3б для многомерных решетчатых кубов с ребром $m = 6$. На рисунке 3а представлены графики, отображающие отклонение от нормального закона (8) для столбцов числового треугольника при $m = 6$ и $n = 5, 10, 20, 40, 80$. В качестве количественной меры этого отклонения на рисунке 3а использована величина ε , определяемая выражением:

$$\varepsilon = \frac{1}{(m+1)^n} \frac{a_{xn} - f(x)_{\text{норм.}}}{f(x)_{\text{норм.}}^{\text{max.}}} \cdot 100\%, \quad (15)$$

в котором $f(x)_{\text{норм.}}$ соответствует нормальному распределению (8), а $f(x)_{\text{норм.}}^{\text{max.}}$ — его максимальному значению.

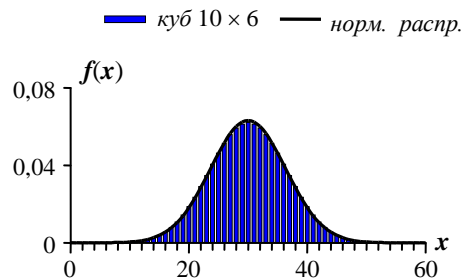
¹ Митропольский А.К. Техника статистических вычислений.

Из рисунка 3а видно, что в соответствии с теоремой А.М. Ляпунова распределение точек вдоль диагонали решетчатого куба (или в столбцах числового треугольника) с ростом размерности n действительно достаточно быстро приближается к нормальному. Уже для случая $n = 10$, выделенного на рисунке 3а, отклонения от нормального закона находятся в основном на уровне десятых долей процента. Из 61 точки на рисунке 3а лишь для пяти точек значения ε (15) выходят за пределы 1 процента. В непосредственном виде это совпадение иллюстрирует рисунок 3б, на котором гистограмма отображает распределение для столбца числового треугольника при $n = 10$ и $m = 6$, а гладкая кривая – нормальное распределение (8). Видно, что в масштабах рисунка 3б различие сравниваемых распределений визуально не регистрируется. Это наглядно свидетельствует о том, что при больших значениях n (порядка 10 и выше) нормальное распределение достаточно хорошо описывает распределение точек вдоль диагонали решетчатого куба, которое задается соответствующим столбцом одного из арифметических треугольников.

Что касается свойства VI, то оно отражает тот факт, что распределение точек вдоль главной диагонали n -мерного решетчатого куба можно построить, зная распределение его точек вдоль любого вектора

$$\vec{l} = \sum_{i=1}^k \vec{e}_i, \quad (16)$$

где $k < n$, а \vec{e}_i – произвольные единичные орты n -мерного базиса, сонаправленные с ребрами n -мерного решетчатого куба.

Подобную возможность иллюстрирует рисунок 4 на примере решетчатого куба с ребром $m = 2$. Распределение точек вдоль диагонали этого куба (оси $0x$) можно построить при группировке точек по плоскостям, нормальным к диагонали одной из его граней. В качестве такой грани на рисунке 4 выбрана грань, совпадающая с плоскостью $x_1 0x_3$. Ее диагональ задана осью $0x'$ ($x' = x_1 + x_3 = 0, 1, 2, 3, 4$). Для нее вектор $\vec{l} = \vec{e}_1 + \vec{e}_3$.



Рис. 4. Группировка точек решетчатого куба ($m = 2, n = 3$) по плоскостям, нормальным к диагонали одной из граней

В численном виде построение соответствующего распределения представлено в таблице 5. По таблице 5 видно, что в соответствии с рисунком 4 искомое распределение можно построить по двум столбцам таблицы 8 с номерами $n_1 = k = 2$ и $n_2 = n - k = 1$. При этом число точек в срезях, соответствующих значениям $x' = 0, 1, 2, 3, 4$, определяется произведением $a_{x'k}(m + 1)^{n-k}$, а их распределение вдоль диагонали куба (оси $0x$) – столбцом с номером $n - k = 1$.

Таблица 5

Распределение точек вдоль главной диагонали в трехмерном решетчатом кубе при их группировке по сечениям, нормальным к диагонали одной из граней при $n = 3, m = 2, k = 2$

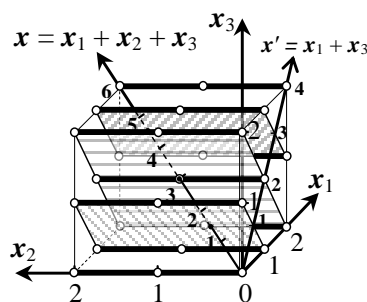
x	Значения $x' = x_1 + x_2 = 0, 1, 2, \dots, mk$					$a_{xn} = \sum_{x'=0}^{mk} a_{x'k} a_{xn-k}$
	0	1	2	3	4	
	Значения $a_{x'k}$ при $k = 2$					
	1	2	3	2	1	
0	1					1
1	1	1				3
2	1	1	1			6
3		1	1	1		7
4			1	1	1	6
5				1	1	3
6					1	1

По аналогичной схеме распределение точек вдоль диагонали можно построить для решетчатого куба с произвольной размерностью n и произвольной целочисленной длиной ребра m . Эту возможность демонстрирует таблица 6, в которой распределение точек вдоль диагонали 5-мерного решетчатого куба с ребром $m = 4$ воспроизведено по двум столбцам арифметического треугольника с номерами $n_1 = k = 3$ и $n_2 = n - k = 2$, взятым из таблицы 4. Сделать это можно и по другим столбцам этого треугольника, для которых $n_1 + n_2 = n = 5$.

Очевидно, что свойство, выделенное в пункте I, является частным случаем рассмотренного способа построения распределения точек вдоль диагонали решетчатого куба. В этом можно убедиться, задавшись значением $k = 1$, тогда $n_1 = k = 1$, а $n_2 = n - k = n - 1$. При этом таблицы 2а – 2в, иллюстрирующие свойство I, будут аналогичны таблицам 5 и 6, поскольку при $k = 1$ все $a_{x'k} = 1$.

В дополнение к этому при больших значениях k и $n - k$ (порядка 10 и выше) особенности распределений, отражаемые свойствами VI, можно выразить в аналитическом виде. В этом случае согласно соотношению (8) размер соответствующей выборки точек, удовлетворяющих условиям (9), будет определяться выражением:

$$\Delta G_{x'} = \frac{(m+1)^n}{\sqrt{2\pi\sigma_{x'}}} e^{-\frac{(x'-\bar{x}')}{2\sigma_{x'}^2}}, \quad (17)$$

где $(m+1)^n$ – общее число точек в n -мерном решетчатом кубе с ребром m ,

$$x' = x_1 + x_2 + x_3 + \dots + x_k = 0, 1, 2, \dots, mk, \quad (18)$$

$$\bar{x}' = 0,5mk, \quad (19)$$

$$\sigma_{x'}^2 = \frac{mk}{12}(m+2). \quad (20)$$

Таблица 6

Построение распределения точек вдоль диагонали в пятимерном решетчатом кубе при их группировке по сечениям, нормальным к вектору \vec{l} (16) при $n = 5, m = 4, k = 3, n - k = 2$

x	Значения $x' = x_1 + x_2 + x_3 = 0, 1, 2, \dots, mk$												$a_{xn} = \sum_{x'=0}^{mk} a_{x'k} a_{xn-k}$	
	0	1	2	3	4	5	6	7	8	9	10	11		12
	Значения $a_{x'k}$													
	1	3	6	10	15	18	19	18	15	10	6	3		1
Значения a_{xn-k}														
0	1													1
1	2	1												5
2	3	2	1											15
3	4	3	2	1										35
4	5	4	3	2	1									70
5	4	5	4	3	2	1								121
6	3	4	5	4	3	2	1							185
7	2	3	4	5	4	3	2	1						255
8	1	2	3	4	5	4	3	2	1					320
9		1	2	3	4	5	4	3	2	1				365
10			1	2	3	4	5	4	3	2	1			381
11				1	2	3	4	5	4	3	2	1		365
12					1	2	3	4	5	4	3	2	1	320
13						1	2	3	4	5	4	3	2	255
14							1	2	3	4	5	4	3	185
15								1	2	3	4	5	4	121
16									1	2	3	4	5	70
17										1	2	3	4	35
18											1	2	3	15
19												1	2	5
20													1	1

Нормальным будет и распределение этих точек вдоль главной диагонали решетчатого куба (вдоль оси $0x$):

$$\varphi(x) = \frac{1}{\sqrt{2\pi\sigma_x}} e^{-\frac{(x-\bar{x})^2}{2\sigma_x^2}}, \quad (21)$$

где $x = x_1 + x_2 + x_3 + \dots + x_k + \dots + x_n = 0, 1, 2, \dots, mn,$ (22)

$$\bar{x} = x' + 0,5m(n-k), \quad (23)$$

$$\sigma_x^2 = \frac{m(n-k)}{12}(m+2). \quad (24)$$

Это означает, что распределение точек вдоль диагонали решетчатого куба определяется суммой произведений двух нормальных распределений (17) и (21):

$$f(x) = \frac{1}{(m+1)^n} \sum_{x'=0}^{mk} \Delta G_{x'} \varphi(x). \quad (25)$$

С другой стороны, при k и $n - k$ порядка 10 и выше значение n заведомо больше 10, поэтому распределение точек вдоль диагонали решетчатого куба должно описываться еще и выражением (8). Это позволяет проверить свойства, выделенные в пункте VI, не только в численном, но и в аналитическом виде. Результаты такой проверки представлены на рисунке 5 для выражений (8) и (25) при $m = 6, n = 25, k = 9$ и $n - k = 16$. Эти значения удобны тем, что для них параметры выражений (8), (17) и (21) носят целочисленный характер.



Рис. 5. Сравнение распределений $f(x)$ (25) при $m = 6, n = 25, k = 9, n - k = 16$

Из рисунка 5 видно, что отличие распределений (8) и (25) весьма незначительно. Величина этого отличия ϵ , вычисленная по отношению к максимальному значению распределения (25), находится на уровне десятитысячных долей процента. Подобное соответствие не должно вызывать удивления, поскольку в численном виде свойства распределений, отмеченные в пункте VI, выполняются буквально. Свидетельством этого могут служить таблицы 3 – 7, 10, 11.

Свойства арифметических треугольников, выделенные в пунктах I–VI, в соединении с их геометрической интерпретацией (на примере решетчатых кубов) могут оказаться полезными при решении ряда статистических задач. Простейшей задачей, решение которой определяется свойствами решетчатых кубов, является задача, связанная с оценкой результатов обучения. Обычно ее проводят по итогам серии испытаний учащихся, каждое из которых оценивается отдельно по одной и той же балльной шкале $0, 1, 2, \dots, m$. При тестировании успехи испытуемых чаще всего оценивают по так называемой «дихотомной» шкале $0, 1$, то есть при $m = 1$. На олимпиадах школьников практикуется оценка задач по многобалльной шкале, когда $m > 1$ (чаще всего $m = 10$). Аналогичная ситуация имеет место и при подведении итогов контрольных работ, когда решение каждой из задач (в явном или не явном виде) оценивают по школьной шкале «2», «3», «4», «5» или $0, 1, 2, 3$, то есть при $m = 3$. Очевидно, что во всех этих случаях возможные комбинации оценок для серии из n задач стоимостью m баллов будут определяться координатами точек соответствующего n -мерного решетчатого куба с ребром m .

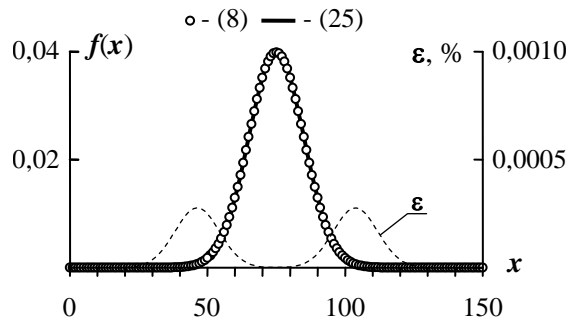

Рис. 6. Координатное представление возможных итогов решения контрольной работы из трех задач стоимостью три балла

В качестве примера на рисунке 6а изображен трехмерный ($n = 3$) решетчатый куб с ребром $m = 3$. Координаты его точек отображают все возможные комбинации оценок x_1, x_2, x_3 за контрольную работу из трех задач, каждая из которых оценивается по школьной шкале «2», «3», «4», «5» или $0, 1, 2, 3$, что удобнее для координатного представления. Распределение возможных комбинаций оценок по суммарному баллу $x = x_1 + x_2 + x_3$ определяется на рисунке 6б распределением точек куба вдоль его диагонали, длина которой нормирована на $nm = 9$. В численном виде это распределение описывается столбцом с номером $n = 3$ из арифметического треугольника, построенного при $m = 3$ (табл. 7).

Таблица 7

Арифметический треугольник при $m = 3$

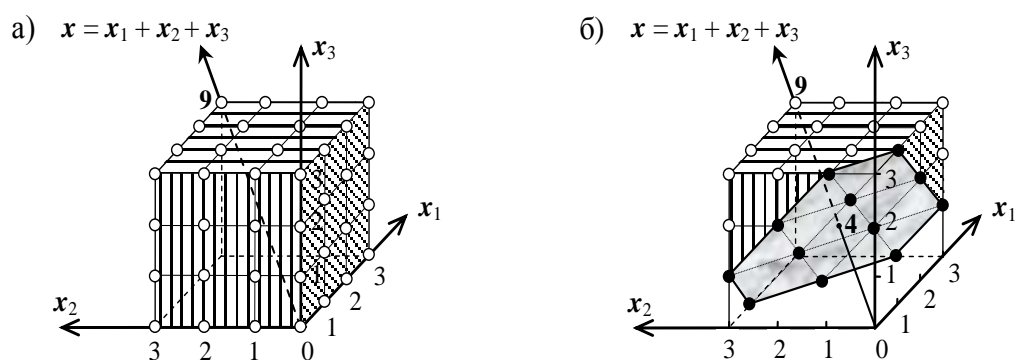
x	Номер столбца n				
	0	1	2	3	...
0	1	1	1	1	...
1		1	2	3	...
2		1	3	6	...
3		1	4	10	...
4			3	12	...
5			2	12	...
6			1	10	...
7				6	...
8				3	...
9				1	...
					...

Из таблицы 7, например, следует, что суммарный балл $x = 4$ соответствует двенадцати комбинациям оценок x_1, x_2, x_3 , которые можно соотнести с двенадцатью точками решетчатого куба на рисунке 6а. Эти точки выделены на рисунке 6б темным цветом. Они принадлежат сечению куба в виде шестиугольника, плоскость которого нормальна к диагонали куба (оси Ox) и пересекает ее в точке с координатой $x = 4$. Этим точкам действительно двенадцать, а их координаты удовлетворяют условию

$$x = x_1 + x_2 + x_3 = 4. \tag{26}$$

Если теперь рассмотреть возможные способы решения, удовлетворяющие условию (26), в диаграммном представлении, то они отобразятся пакетом из двенадцати диаграмм, представленных на рисунке 7, где в роли квантовых состояний выступают задачи, а в качестве тождественных неразличимых частиц – баллы. Как видим, при таком способе описания балльная стоимость задачи $m = 3$ определяет запрет на нахождение в квантовом состоянии четырех и более частиц. Это обстоятельство говорит о том, что треугольник в таблице 7 дает в численном виде решение одной из задач комбинаторики, связанной с подсчетом размещений x тождественных и неразличимых частиц по n состояниям при запрете на нахождение в одном состоянии четырех и более частиц.



Рис. 7. Диаграммное представление возможных итогов решения контрольной работы из трех задач стоимостью три балла, когда испытуемый набирает за их решение четыре балла

Очевидно, что все семейство арифметических треугольников при значениях $m = 1, 2, 3, \dots$ будет в численном виде определять размещение x тождественных и неразличимых частиц по n состояниям при любой величине запрета, определяемого значением $m + 1$. Если столбцы треугольника в таблице 1б задают число размещений x тождественных и неразличимых частиц по n состояниям при запрете на нахождение в одном состоянии двух и более частиц, то столбцы треугольника в таблице 3в – при запрете на нахождение в одном состоянии трех и более частиц, а столбцы треугольника в таблице 4 – при запрете на нахождение в одном состоянии пяти и более частиц.

Сделанный вывод представляется достаточно важным, поскольку в комбинаторике подобная задача в аналитическом виде не решена. Решение известно лишь для двух случаев, соответствующих статистике Ферми – Дирака ($m = 1$) и статистике Бозе – Эйнштейна (при отсутствии запретов на размещение частиц в одном состоянии). С этой точки зрения свойство арифметических треугольников, определяемое выражением (8) определяет, что указанные статистики можно дополнить лишь классической статистикой. Аргументация, определяющая правомерность выражения (8), дает основания утверждать, что при таком подходе ограничение на число статистик определяется теоремой А.М. Ляпунова. Из этой теоремы в неявном виде следует, что никаких новых статистик при запрете на размещение в одном состоянии трех, четырех, пяти и более частиц не существует. Все эти случаи даже при весьма незначительном числе состояний n (порядка 10 и выше) могут быть соотнесены с классической статистикой, поскольку описываются нормальным распределением.

В дополнение к этому выделенное семейство арифметических треугольников позволяет достаточно просто построить дискретный аналог нормального распределения (8) с заданными значениями \bar{x} (3) и σ_x^2 (4). Необходимо лишь остановиться на достаточно большом значении n . При желании можно выбрать такие значениями n и m , при которых параметры нормального распределения будут носить целочисленный характер. На примере столбцов арифметического треугольника (при $n \rightarrow \infty$) удобно проследить выполнение теоремы А.М. Ляпунова. Все это может оказаться полезным для использования в учебной практике.

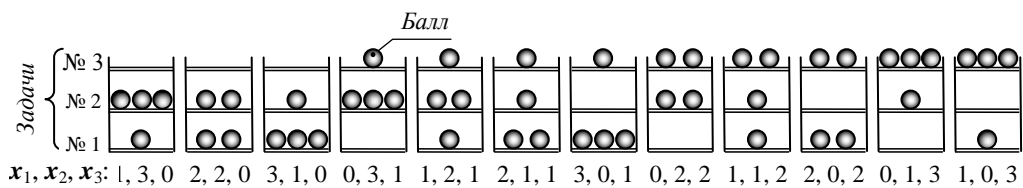
Что касается практического применения, то в этом отношении следует отметить свойства, выделенные в пункте VI. Они интересны тем, что напрямую связаны с проблемой педагогической экстраполяции успехов учащихся. Экстраполяция успехов широко используется в педагогической практике. По итогам такой экстраполяции выставляются, например, экзаменационные оценки, когда итоги ответов учащихся на ограниченное число вопросов распространяются на всю учебную дисциплину, по которой проходит экзамен.

Экстраполяция успехов используется и при подведении итогов контрольных работ. В силу объективных причин, определяемых временными затратами, число задач k в контрольных работах ограничено. При этом число дидактических единиц n в разделе учебной программы, по которому проводится контрольная работа, может быть достаточно большим. В этих условиях $k < n$, поэтому при подведении итогов успехи, достигнутые учащимися в решении k за-

дач, экстраполируются на n дидактических единиц того раздела учебной дисциплины, по которому проводится контрольная работа.

В количественном виде результаты подобной экстраполяции нетрудно описать для случая, когда каждая задача соотносится лишь с одной дидактической единицей и оценивается отдельно, при этом экстраполяция успехов определяется свойствами, выделенными в пункте VI. Эти свойства позволяют по итогам решения k задач стоимостью m баллов, оценить возможные успехи учащихся в серии из n задач ($n > k$) с той же балльной стоимостью m .

В аналитическом виде экстраполяция итогов решения k задач на серию из n задач определяется соотношением (21). Соотношение (21), характеризующее распределение возможных комбинаций оценок по суммарному баллу x , позволяет найти его наиболее вероятное значение \bar{x} (23) для серии из n задач. При этом нетрудно найти диапазон возможных значений x при заданной надежности:

$$x = \bar{x} \pm K\sigma_x, \quad (27)$$

где K – численный коэффициент, зависящий от выбранной надежности и размера выборки ΔG_x (17), σ_x – стандартное отклонение, определяемое значением выборочной дисперсии σ_x^2 (24).

Выражение (21) дает возможность сформулировать проблему введения спектральных характеристик контрольной работы. Постановка подобной проблемы вполне обоснована, поскольку по итогам контрольной работы воссоздается распределение ансамбля испытуемых по уровням подготовки, определяющее его спектральный состав. В соответствии с этим имеются достаточные основания рассматривать контрольную работу в качестве анализатора спектрального состава испытуемого ансамбля и говорить о ее спектральных характеристиках: разрешающей способности R , дисперсии D и рабочем диапазоне.

Необходимость введения разрешающей способности R определяется, в частности, тем, что по итогам контрольной работы испытуемых делят на отдельные группы учащихся. Число этих групп может равняться двум (если итоги подводятся с использованием двух оценок – «зачтено» и «не зачтено») или четырем (если итоги подводятся по школьной шкале оценок – «2», «3», «4» и «5»). В этих условиях надо быть уверенным, что «инструментальные» возможности контрольной работы обеспечивают достоверность подобного деления. А оценить эту достоверность можно, зная спектральные характеристики контрольной работы и, в первую очередь, ее разрешающую способность R .



Рис. 8. Проблема введения спектральных характеристик контрольной работы при $k = 16$, $n = 25$, $m = 3$

Проблема введения спектральных характеристик контрольной работы, по итогам которой успехи испытуемых в решении k задач экстраполируются на серию из n задач ($n > k$), иллюстрируется на рисунке 8, построенном для случая $k = 16$, $n = 25$ и $m = 3$. Графики функции $\varphi(x)$ (21) на этом рисунке отображают распределение возможных комбинаций оценок по суммарному баллу x , когда успехи учащихся, характеризуемые первичными баллами $x' = 0, x' = 1, x' = 2, \dots, x' = 48$ за 16 задач стоимостью 3 балла, экстраполируются на серию из 25 задач с той же балльной стоимостью. В соответствии с выражением (27) наиболее вероятное значение суммарного балла x для серии из n задач определяется при экстраполяции значением \bar{x} (23), а неопределенность самой экстраполяции – полушириной распределений $\varphi(x)$, характеризуемой значением $K\sigma_x$.

Из рисунка 8 видно, что для контрольной работы разрешающую способность, дисперсию и рабочий диапазона можно ввести по аналогии с тем, как вводятся подобные характеристики в оптике¹. Для иллюстрации этого на рисунке 8 выделены четыре распределения, соответствующие значениям $x' = 0, x' = 24, x' = 27$ и $x' = 48$. Очевидно, что с точки зрения критериев, которыми руководствуются в оптике при оценке разрешения спектральных линий, выделенные распределения относятся к разным случаям. Согласно этим критериям уровни подготовки испытуемых, успехи которых характеризуются значениями $x' = 0, x' = 24$ и $x' = 48$, различаются, поскольку соответствующие им распределения $\varphi(x)$ перекрываются лишь в области маловероятных значений x . В противовес этому, говорить об отличии уровня подготовки учащихся, балльные успехи которых характеризуются первичными баллами $x' = 24$ и $x' = 27$, весьма проблематично, поскольку соответствующие распределения $\varphi(x)$ взаимно перекрываются в области вероятных значений x , относящихся к центральной части этих распределений.

Свойство, выделенное в пункте Вб, интересно тем, что позволяет ввести критерии разрешения, исходя из нормального вида распределения $\varphi(x)$ (21). Эту возможность иллюстрирует рисунок 9, где представлено несколько случаев сложения двух распределений $\varphi(x)$ (21) при разной дисперсии σ_x^2 (24). О начале их разрешения, как видно из рисунка, можно говорить при отличии \bar{x} , равном $2\sigma_x$, когда распределения $\varphi(x)$ пересекаются в точках перегиба и суммарное распределение (гладкая кривая) имеет плоскую вершину. Это означает, что при различии \bar{x} , большем $2\sigma_x$, кривая суммарного распределения будет иметь минимум, глубина которого должна расти с уменьшением ширины распределений $\varphi(x)$.

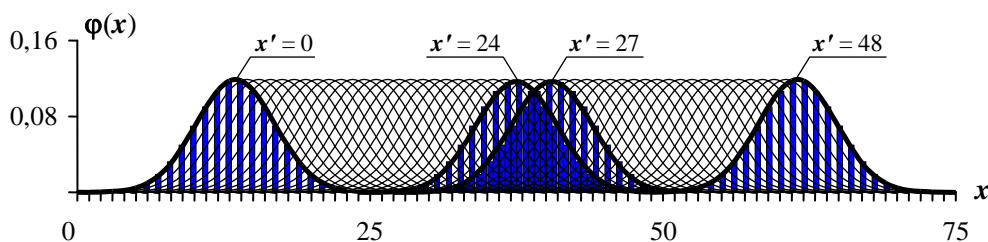

Рис. 9. Разрешение распределений $\varphi(x)$ при различной полуширине, характеризуемой значением $K\sigma_x = 0,5\sigma_x, \sigma_x, 1,5\sigma_x, 2\sigma_x, 3\sigma_x$

¹ Ландсберг Г.С. Оптика. М. : Наука, 1976. 928 с.

В подобной ситуации достаточно условиться о том, при каком виде суммарного распределения, отображаемого на рисунке 9 гладкой кривой, можно говорить о разрешении сравниваемых распределений $\varphi(x)$. В оптике разрешение спектральных линий задают, опираясь на известный критерий Рэлея, который выделяет ситуацию, когда глубина минимума для итогового профиля составляет примерно 20 процентов от максимального значения¹. Этому достаточно хорошо удовлетворяет случай (рис. 9), когда различие \bar{x} равно $3\sigma_x$, а в качестве полуширины распределений $\varphi(x)$ рассматривается значение $K\sigma_x = 1,5\sigma_x$. Ориентируясь на эту полуширину и табулированный в справочной литературе² интеграл вероятностей, нетрудно найти, что для распределений $\varphi(x)$ нормального вида критерий Рэлея устанавливает разрешение с учетом примерно 87 процентов возможных случаев, соответствующих наиболее вероятным значениям x .

Из рисунка 9 также видно, что при выборе критерия разрешения можно ориентироваться на различия \bar{x} , равные $4\sigma_x$ и $6\sigma_x$. Если принять во внимание известные свойства нормального распределения³, согласно которым при полуширине, равной $2\sigma_x$, учитывается 95,4 процента площади под интегральной кривой, то различие \bar{x} , равное $4\sigma_x$, соответствует надежности 0,954. При этом с надежностью 0,954 можно говорить не только о разрешении распределений $\varphi(x)$ (21), но и о различии уровня подготовки соответствующих групп учащихся.

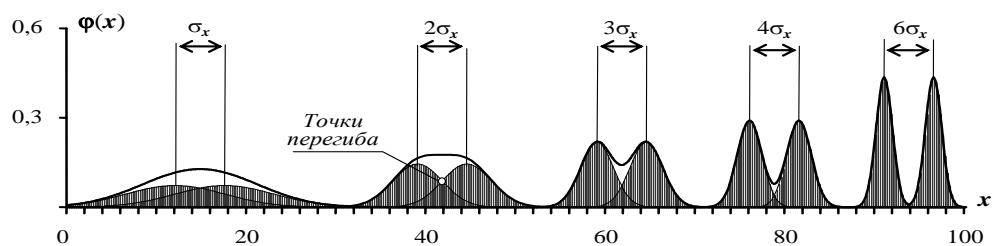
Аналогично этому при различии \bar{x} , равном $6\sigma_x$, выделяется случай, когда о разрешении распределений $\varphi(x)$ (21), а соответственно и о различии уровня подготовки учащихся, можно судить с надежностью 0,997, при которой учитывается 99,7 процента наиболее вероятных комбинаций оценок.

С помощью рисунка 8 нетрудно обосновать введение других спектральных характеристик контрольной работы – дисперсии и рабочего диапазона. По аналогии с дисперсией оптических аппаратов, используемых для анализа спектрального состава излучения, дисперсия контрольной работы D должна характеризовать на рисунке 8 частоту расположения распределений $\varphi(x)$ на оси $0x$. Что касается рабочего диапазона контрольной работы, то его пороговые значения на этом рисунке определяются положением на оси $0x$ крайних распределений $\varphi(x)$, соответствующих значениям $x' = 0$ и $x' = mk$.

Отмеченная аналогия позволяет ввести спектральные характеристики контрольной работы достаточно очевидным образом:

$$\Delta\bar{x} = (\bar{x})_{x'=km} - (\bar{x})_{x'=0}, \quad (28)$$

$$D = \frac{d\bar{x}}{dx'}, \quad (29)$$

$$\delta\bar{x} = 2K\sigma_x, \quad (30)$$

¹ Ландсберг Г.С. Оптика.

² Корн Г., Корн Т. Справочник по математике.

³ Митропольский А.К. Техника статистических вычислений ; Корн Г., Корн Т. Справочник по математике.

$$\delta x' = \frac{\delta \bar{x}}{D}, \quad (31)$$

$$R = 1 + \frac{\Delta \bar{x}}{\delta x'}, \quad (32)$$

где K – численный коэффициент, определяемый выбранной надежностью.

Видно, что характеристики (28) – (32) соответствуют спектральным характеристикам педагогического теста, введенным в нашей работе «Дидактическая модель тестовой оценки результатов обучения»¹. Их смысл достаточно очевиден. По рисунку 8, например, нетрудно понять, что значения $(\bar{x})_{x'=0}$ и $(\bar{x})_{x'=km}$ задают соответственно нижний и верхний пороги суммарного балла при экстраполяции результатов решения k задач контрольной работы на серию из n задач ($n > k$). При этом значение $\Delta \bar{x}$ (28) соответствует ширине рабочего диапазона контрольной работы.

В свою очередь производная (29) определяет дисперсию контрольной работы D , поскольку задает частоту расположения распределений $\varphi(x)$ на оси Ox (рис. 8). Дисперсия D (29) имеет простой педагогический смысл. Она показывает, на сколько возрастет экстраполируемое значение суммарного балла, если первичный балл x' , полученный за решение k задач, увеличится на единицу.

Величина $\delta \bar{x}$ (30) является мерой ширины распределений $\varphi(x)$ на рисунках 8 и 9. Она также равна минимальному различию значений \bar{x} , которое при выбранной надежности свидетельствует о принадлежности испытуемых к группам учащихся с различающимися уровнями подготовки. Например, при $K = 1,5$ (рис. 9) разрешение, определяемое выражением (30), соответствует критерию Рэлея, когда о различии уровня подготовки судят с учетом 87 процентов наиболее вероятных комбинаций оценок.

Если $\delta \bar{x}$ (30) характеризует разрешение контрольной работы по шкале экстраполируемых значений суммарного балла, то величина $\delta x'$ (31) задает это разрешение по шкале первичных баллов x' .

Величина R (32), как видно из рисунка 8, определяет максимальное число групп учащихся с различающимися уровнями подготовки, которое можно зарегистрировать по итогам контрольной работы. Эту величину удобно выбрать в качестве количественной меры ее разрешающей способности, поскольку значение R легко соотносить с числом выделяемых групп учащихся в зависимости от итоговой системы оценки («зачтено», «не зачтено» или «2», «3», «4», «5»).

Совершенно очевидно, что установить взаимосвязь спектральных характеристик (28) – (32) с параметрами контрольной работы (k , m и n) совсем несложно. Достаточно обратиться к выражениям (23) и (24), определяющим положение \bar{x} и выборочную дисперсию σ_x^2 распределений $\varphi(x)$ при различных значениях первичного балла x' . А поскольку явный вид выражений (23) и (24) отличается в до-

¹ Кирьяков Б.С. Дидактическая модель тестовой оценки результатов обучения // Известия РАО. 2008. № 1/8. С. 69–84.

полнение ко всему еще и достаточной простотой, то проблема установления иско-
мой взаимосвязи приобретает не только формальный, но и очевидный характер.
Руководствуясь выражениями (23) и (24), (28) – (32), нетрудно найти

$$(\bar{x})_{x'=0} = 0,5m(n-k), \quad (33)$$

$$(\bar{x})_{x'=mk} = 0,5m(n+k), \quad (34)$$

$$\Delta\bar{x} = mk, \quad (35)$$

$$D = 1, \quad (36)$$

$$\delta\bar{x} = \frac{K}{\sqrt{3}} \sqrt{m(m+2)(n-k)}, \quad (37)$$

$$\delta x' = \frac{K}{\sqrt{3}} \sqrt{m(m+2)(n-k)}, \quad (38)$$

$$R = 1 + \frac{\sqrt{3}}{K} \sqrt{\frac{m}{m+2}} \frac{k}{\sqrt{n-k}}. \quad (39)$$

К этому необходимо добавить, что спектральные характеристики контрольной работы можно найти и в численном виде. Свидетельством этого являются рисунки 8 и 9, на которых, кроме гладких кривых, описываемых выражениями $\varphi(x)$ (21), представлены еще и гистограммы, построенные с помощью соответствующих столбцов арифметических треугольников. При заданных значениях n и m построить требуемый треугольник, руководствуясь свойством I, не составляет особого труда. Достаточно обратиться к операционной базе Microsoft Excel и воспользоваться единственным оператором – оператором суммирования.

Все это в целом говорит о том, что свойства семейства арифметических треугольников позволяют не только сформулировать проблему введения спектральных характеристик контрольной работы, но и определяют конкретные пути ее разрешения. Важно здесь и то, что можно указать сферу применения такого подхода. В силу корреляционной независимости координат, определяющих положение точек в решетчатом кубе, получаемые выражения будут соответствовать ситуации, когда успехи испытуемых в решении отдельных задач не зависят друг от друга. В соответствии этим соотношения (33) – (39) требуют коррекции, определяемой корреляционной взаимосвязью балльных успехов.

Рассмотренные примеры возможного использования свойств арифметических треугольников не являются единственными. Эти свойства могут найти применение при решении самых разных задач педагогического характера, связанных с оценкой результатов обучения, с выбором параметров контрольных мероприятий (контрольных работ, тестов, олимпиадных заданий), с выявлением оптимальной шкалы педагогических измерений, с обоснованием критериально-ориентированного подхода к оценке знаний и т.д. Достоинство этого метода заключается в том, что он очень прост и может использоваться как в аналитическом, так и в численном виде. Одна из очевидных сфер его применения – курс

«Современные средства оценивания результатов обучения», введенный не так давно в учебные планы педагогических специальностей.

СПИСОК ЛИТЕРАТУРЫ

1. Митропольский, А.К. Техника статистических вычислений [Текст] / А.К. Митропольский. – М. : ГИФМЛ, 1961. – 480 с.
2. Кирьяков, Б.С. Простейшие решетчатые объекты: статистические свойства, связь с квантовыми статистиками, проектирование контрольных заданий [Текст] / Б.С. Кирьяков // Вестник РГУ имени С.А. Есенина. – 2007. – № 1/14. – С. 3–26.
3. Корн, Г. Справочник по математике. Для научных работников и инженеров [Текст] / Г. Корн, Т. Корн. – М. : Наука, 1977. – 832 с.
4. Ландсберг, Г.С. Оптика [Текст] / Г.С. Ландсберг. – М. : Наука, 1976. – 928 с.
5. Кирьяков, Б.С. Дидактическая модель тестовой оценки результатов обучения [Текст] / Б.С. Кирьяков // Известия РАО. – 2008. – № 1/8. – С 69–84.

Ю.В. Лазарев

**«ЖГУЧИЙ ВОПРОС»:
К ПРОБЛЕМЕ «ТЕТРАДНОГО» ТРУДА УЧИТЕЛЯ-СЛОВЕСНИКА
(ПО ЖУРНАЛЬНЫМ ПУБЛИКАЦИЯМ
КОНЦА XIX – НАЧАЛА XX ВЕКА)**

В статье на основе анализа публикаций в педагогических журналах конца XIX – начала XX века рассматривается проблема перегрузки учителей-словесников, связанная с необходимостью исправлять значительное количество письменных работ учащихся без дополнительной оплаты. Привлечен новый материал, позволяющий дополнить историю становления школьного литературного образования.

история школьного литературного образования, педагогическая публицистика, педагогическая журналистика.

Во второй половине XIX века начинает бурно развиваться педагогическая журналистика. Проблемы воспитания и образования проникают в центральную и местную периодику. Большое значение приобретает публицистика, откликающаяся на острые проблемы школьной жизни. С увеличением количества периодических педагогических изданий не только расширяется тематика публикаций, но и появляется новый автор – рядовой учитель. Он получает возможность выносить волнующие его вопросы на широкое обсуждение, привлекать внимание общественности к проблемам учительского труда и быта. Одной из них, затронутой в ряде публикаций не только в специальных, но и в общественно-

политических изданиях, не теряющей актуальности на протяжении десятилетий, стала известная проблема перегрузки учителя-словесника, вынужденного тратить значительное время на проверку и исправление письменных работ учеников без соответствующей оплаты.

Преподаватель словесности Ц.П. Балталон одним из первых открывает тему тяжелого труда учителя. «Для преподавателя русского языка, дающего от 4 до 6 уроков в день, – с возмущением пишет он, – воскресного отдыха почти не существует: каждое воскресенье на его письменном столе накапливается целая груда ученических тетрадей, ожидающих просмотра и исправления. Он садится за эту работу с утра и считает себя очень счастливым, если ему удастся уже поздно вечером, разогнув спину и отодвинув стул, сказать себе: наконец, кончил! В течение следующей недели он приносит домой новые связки тетрадей – плоды новой жатвы; накапливается новая воскресная работа... и так в течение всего учебного года»¹. Однако далее автор переходит к критике диктантов и других формальных упражнений на развитие грамотности, обосновывает необходимость использования в работе учителя такого вида упражнений, как письменное изложение прочитанного в классе. Публицистическое начало, как и публицистический заголовок служит в его статье лишь для привлечения внимания читателя к проблемам методическим.

Тема, затронутая Ц.П. Балталоном, оказалась «больной» и вызвала живой отклик у словесников. В объемной статье преподаватель С. Преображенский отмечает, что давно и много пишут об умственном переутомлении учащихся и принимают решительные меры к уменьшению трудности учения. Он первый ставит вопрос об обременении учителей русского языка и словесности непосильными письменными работами. По его мнению, это не частный вопрос, а целая педагогическая проблема, так как от нее зависит работоспособность учащихся: «Учитель, не имеющий отдыха в учебное время, не может быть живым, бодрым, каким он должен быть; учитель же вялый, безжизненный, с больною головою, расстроенными нервами, шумом в ушах, с больными глазами, – такой учитель есть явление, по меньшей мере, нежелательное в нормальной школе»².

Из всех профессий, которым посвящают себя лица с высшим образованием, профессия учителя, считает С. Преображенский, является самой ответственной, самой тяжелой и самой неблагодарной. Сравнив труд учителя с трудом чиновника, он заявляет, что ни в одном ведомстве нет чиновника с высшим образованием, который был бы поставлен в необходимость столь много трудиться, сколько трудятся учителя. При этом деятельность чиновников оценивается высоко, а деятельность учителя не находится в прямо пропорциональном отношении к вознаграждению за нее.

Умственный труд учителя, тратящего огромное количество душевных и физических сил, нельзя сравнить ни с каким иным умственным трудом, ведь

¹ Балталон Ц. Из груды ученических тетрадей // Педагогический сборник. 1889, авг. С. 120.

² Преображенский С. К вопросу о методах и приемах ведения ученических сочинений. Тетрадочная лихорадка: следствие ее для учителей русского языка и словесности и меры против нее // Педагогический сборник. 1891, авг. С. 69–70.

его деятельность проходит среди самых неблагоприятных условий (классы с большим числом учащихся, нередко озлобленных и распушенных). А когда учитель возвращается домой совершенно разбитый нравственно и физически, то принимается за приготовление к урокам. Кроме этого, он участвует в разных комиссиях, предметных и классных, в педагогических советах, которые бывают до 50 раз в год и длятся не менее 2–3 часов, исполняет обязанности классного наставника (посещения детей, беседы с родителями, переписка с ними (не менее 50 писем об успеваемости), работа с дневниками). Все это требует не менее 4 часов в день. А если еще добавить периодический просмотр педагогических журналов, то в совокупности у учителя выходит не менее 12–14 часов ежедневной умственной работы.

Учитель словесности, помимо вышеперечисленного, должен готовиться к произнесению речей на годовых актах, разрабатывать и вести литературные беседы (2 раза в месяц по выходным и праздничным дням), руководить чтением учеников. Несмотря на то, что центр тяжести общего умственного развития учащихся падает именно на учителя русского языка и словесности, во внеклассное время он работает больше других преподавателей. Особенно «обременяет, истощает и преждевременно старит учителя словесности» исправление письменных работ, объем которых в год доходит до 5000 листов¹. Преподаватель одесской гимназии В.М. Добровольский высчитал, что при работе в пяти старших классах словеснику ежегодно приходится читать до 10 482 четвертушечных страниц ученических упражнений, то есть ежедневно, в течение девяти месяцев, он должен исправлять по 50 страниц, тратя на это не менее трех часов, за вознаграждение 100 рублей в год. И если прибавить часы на проверку этих работ, то получится, что словесник вынужден работать в учебные дни 15–17 часов, а в воскресные и праздничные – 12 часов. Причем «адский» труд по исправлению тетрадей очень часто не приносит ожидаемого результата, а упреки в малограмотности учеников раздаются все чаще.

Из-за этой «тетрадной лихорадки» учителя словесности нередко теряют здоровье и их ждет печальная участь. В доказательство С. Преображенский приводит три типичные истории из жизни учителей-словесников. Один из них, выпускник университета, после трех лет непрерывного труда без праздников, каникул, общения с друзьями (все это было принесено в жертву тетрадкам) приобрел тяжелое расстройство здоровья и вынужден был выйти в отставку. Другой после десяти лет учительствования, проводя все время в проверке письменных работ и отдавая на сон лишь 4–5 часов в сутки, помешался. Третья «жертва тетрадной лихорадки» после восьми лет многотрудных занятий почти полностью ослеп.

Неслучайно, и в некрологах, посвященных учителям-словесникам, нередко пишут о нечеловеческом труде и преждевременной смерти как основном

¹ Добровольский В.М. О причинах малоуспешности в деле преподавания русского языка и литературы в связи с вопросами о концентрации учебно-воспитательной части нашей средней школы, о школьных беседах и переутомлении учителей русского языка // Филологические записки. 1894. № 2–3. С. 1–38.

следствии этого переутомления. Состояние педагога-словесника В.П. Шереметевского после 30 лет учительской работы описывается следующим образом: «Ревматизмы и катары, беспрестанные воспаления сперва одного, а потом и другого глаза, необходимость по выздоровлении снова приниматься за хождения по урокам и исправление тетрадок, затем отсиживание в больнице ради операции глаза, после которой опять уроки и исправление тетрадок...»¹.

И все же статья С. Преображенского, как и статья Ц.П. Балталона, методическая. Основная тема их – рациональная постановка письменных работ. Ц.П. Балталон указывает на безвыходное положение преподавателя словесности, обремененного непосильной работой, как на одно из условий, затрудняющее осуществление такой постановки на практике, но путей и средств, позволяющих облегчить это положение, он не предлагает. С. Преображенский, глубже и шире обозначив проблему, рекомендует ряд мер для облегчения труда словесника. Он считает, основываясь на собственном методическом опыте и на журнальных публикациях, что уменьшать количество письменных работ за счет сокращения количества уроков нельзя, это приведет к тому, что учителю не будет хватать средств для «сносной семейной жизни». Единственный способ – изменение приемов ведения сочинения, обращение к таким средствам, как методическое чтение книг учениками, большая методичность на уроках, ведение сочинений непосредственно в классе под руководством преподавателя.

Следует отметить, что почти все найденные нами публикации конца XIX века, в которых поднимается вопрос о тяжелом труде учителей-словесников по исправлению ученических работ, вызваны широко обсуждаемой в течение длительного времени и не находящей решения проблемой низкой грамотности учащихся, неудовлетворительного результата школьных сочинений.

Одним из тех, кто пытается вывести вопрос из плоскости методики, обратить внимание общества на уникальную роль учителя словесности в воспитании подрастающего поколения и в связи с этим на необходимость облегчения тяжелого учительского труда, становится преподаватель словесности и древних языков, автор многочисленных методических статей и рецензий И.Ф. Анненский². В одном из своих «Педагогических писем» он пишет: «Обремененный и переутомленный учитель русского языка для школы не только горе, но и зло: он раздражителен, он болен, он не следит за своей наукой, за литературой и, главное, тяготится уроками, – а ведь преподавание родной словесности, особенно в старших классах средней школы, это едва ли не самое ценное, что мы даем, и притом не только для образования, но для воспитания наших юношей, а эти юноши – ведь это все, что у нас есть самого ценного, наше подрастающее поколение, наши надежды...»³.

Примечательно, что в публикациях других авторитетных методистов-словесников вопрос об обременении учителей «тетрадным» трудом, за редким

¹ Острогорский А.Н. Памяти Владимира Петровича Шереметевского // Шереметевский В.П. Сочинения. М., 1897. С. 32.

² Сам И. Анненский, по ряду источников, после окончания университета, стремясь обеспечить жену и двух детей, вынужден был вести в гимназии до 56 уроков в неделю.

³ Анненский И. Педагогические письма. Третье письмо. Письменные работы и устное преподавание // Русская школа. 1895. № 2. С. 88.

исключением, не находил отражения. Чаще обсуждался вопрос компетентности учителя, его способности выполнять свои обязанности. «Русский учитель какого угодно предмета, – отмечает известный публицист и педагог-словесник В.П. Острогорский, – в значительном большинстве существо какое-то крайне обособленное, педантичное, нередко совсем неразвитое философски, общественно и политически, малообразованное вне своей специальности, до чрезвычайности скучное, умеющее отбывать только свои уроки, а в обществе за отсутствием всяких общих интересов, убивает вечер за неизбежным винтом. Исключения, конечно, попадаются, но они редки даже в столицах»¹.

Такое критическое отношение к учителям отразилось в многочисленных публикациях на страницах журналов и газет, а также в мемуарной и художественной литературе. Упреки в некомпетентности, естественно, вызывали со стороны преподавателей стремление «оправдаться», объяснить причину отдельных недостатков школьного преподавания, доказать, что, прежде чем требовать что-то, следует создать учителю нормальные условия для выполнения возложенных на него обязанностей. Наиболее аргументированно и убедительно доказывает это Я. Мор.

Окружной инспектор Санкт-Петербургского учебного округа, в недавнем прошлом учитель, Я. Мор замечает, что нередко, характеризуя неудовлетворительную постановку учебно-воспитательного процесса, упоминают «переутомление учеников чрезмерным умственным трудом» и одну из причин этого видят в преподавателях, которые берут большое количество уроков. Упреки в том, что некоторые учителя не всегда правильно ведут педагогическое дело, справедливы. Однако как можно требовать от учителей результативности, если они, получая мизерную оплату за свой труд, вынуждены брать до 30 уроков в неделю в гимназии и в дополнение к ним еще по 3 частных урока в день. Но даже эта огромная нагрузка не обеспечивает сносного материального положения семейного преподавателя гимназии².

В статье автор приводит статистические данные, сравнивает объем умственного труда и вознаграждение за него преподавателей русских гимназий и зарубежных (французских, шведских, германских). Результаты, для большей наглядности сведенные в таблицу, показывают, что материальное положение учителей в других странах гораздо лучше: они имеют в неделю значительно меньше уроков, а вознаграждение получают в несколько раз больше.

Проведенный анализ позволяет Я. Мору прийти к обоснованному выводу: «прежде всего, следует улучшить материальное положение наших преподавателей средней школы и потом уже требовать от них, чтобы они воздержались от принятия на себя такого значительного числа уроков, которое могло бы их лишить возможности служить педагогическому делу с наибольшей пользой»³.

¹ Острогорский В. Из истории моего учительства // Образование. 1893. № 2. С. 94.

² В периодике тех лет достаточно часто встречаются статьи о крайне тяжелом материальном положении учителя, о бытовых условиях его деятельности, обстановке жизни. См., напр.: Андреев Ю. К вопросу о положении педагогов нашей средней школы // Русская школа. 1900. № 1. С. 112–123; Белов П. Иллюстрации к вопросу о злостности и смертности учителей городских по «положению 1872 года» училищ // Русская школа. 1901. № 10, 11. С. 199–205.

³ Мор Я. Несколько слов о материальном положении преподавателей наших гимназий // Русская школа. 1895. № 11. С. 97.

В XX веке, несмотря на ряд мер, предпринятых Министерством народного просвещения, труд учителя-словесника не стал легче, свидетельством чему являются публикации, имеющие уже не методический, а публицистический характер. Так, о необходимости незамедлительного решения проблемы перегруженности педагога-словесника пишет учитель Л. Щепотьев. На долю словесника, утверждает он, выпадает наиболее серьезная, ответственная и разносторонняя по своим образовательным задачам работа. На нем лежит забота об интеллектуальном развитии класса, о моральном воспитании учащихся. Но, кроме того, что он вынужден давать по 36 уроков в неделю, он еще и проверяет огромное количество тетрадей. «Почему преподаватель русского языка, – с возмущением пишет Л. Щепотьев, – должен безропотно примиряться с необходимостью равной платы за труд его и преподавателей других предметов, когда он обязан работать, по крайней мере, вдвое больше, чем они?»¹.

Автор относит этот вопрос к жгучим и одновременно щекотливым вопросам школьных преобразований: «Изболевшее сердце преподавателей русского языка жаждет справедливости и стыдится, так как вопрос об облегчении его труда – очень щекотливый вопрос!»². Щепотьев обращается к общественному учительскому мнению с призывом добиваться скорейшего разрешения этого наболевшего вопроса или путем передачи проверки письменных работ в руки отдельного преподавателя, или установлением справедливой платы за их исправление.

Тема непосильной умственной работы учителя словесности публицистически заострена и в статье А. Флерова. Опираясь на современные экспериментальные исследования, автор утверждает, что ежедневное количество часов умственной работы не должно превышать 6,5 часа, в то время как нынешний преподаватель словесности работает не меньше чем чернорабочий. Переутомление учителя, не имеющего возможности полноценно исполнять свои обязанности, губит школьное дело.

Особенностью статьи, свидетельствующей о ее публицистическом характере, является использование необычного эпиграфа – фрагмента из песни западноевропейских рабочих, требующих человеческих условий труда:

Братья, нет сил для терпенья! Мы слишком устали
Вечно бороться за жизнь, эту жизнь нищеты и печали!
Хочется воздуха, красного солнца, простора душистых цветов.
Да, это Богу угодно... Мы требуем «Восемь часов!»³

Очередная волна критических публикаций в периодике в адрес учителей словесности приходится на начало 10-х годов XX века. И вновь появляются отклики учителей, пытающихся объяснить причины формализма в работе словесника, его замкнутости, отсталости, душевной окаменелости.

¹ Щепотьев Л. Щекотливый вопрос // Педагогический сборник. 1908. № 1. С. 68.

² Там же. С. 69.

³ Флеров А. Несколько слов, сказанных при открытии комиссии по русскому языку // Педагогический сборник. 1908, март. С. 205.

Недавно организованное научно-методическое издание для учителей-словесников журнал «Родной язык в школе» не остается в стороне от этой дискуссии. Статью «Как приходится работать преподавателю словесности в классе и дома» учитель Е. Кравецкий начинает с констатации печального факта: отчеты филологических факультетов университетов и институтов свидетельствуют об уменьшении количества молодых людей, выбирающих путь педагога. «Что же так бесповоротно отталкивает молодежь от педагогического поприща?» – задает он вопрос и делает неутешительный вывод: тяжелый, нечеловеческий труд учителя словесности, мало зарабатывающего, перегруженного рутинной работой, не имеющего времени на самообразование, отдых, личную жизнь.

«Не дай Бог служить по ученой части, – с горькой иронией пишет Е. Кравецкий. – Сколько раз вспоминает эти бессмертные слова и поседевший за учительским столом многоопытный педагог-провинциал, измотавший здесь свои нервы, потерявший зрение, озлобленный или навсегда духовно умерший словесник... Живой пример недавнего руководителя по гимназии, восемь целых лет бывшего всегда пред глазами и красноречиво свидетельствовавшего, что, кому угодно, только не ему живется весело, вольготно на Руси, навсегда отсекает дорогу к средней школе, к синему мундиру»¹.

Статья написана как ответ на упреки в адрес словесников, поэтому автор так формулирует цель своей работы: «Пусть те, кто решается бросить упрек преподавателю-словеснику в формализме, знают, на какой почве часто вырастает этот формализм, есть ли он явление добровольное или созданное роковой необходимостью»².

Низкое вознаграждение за титанический труд, бесперспективность, безысходность в борьбе за существование, непонимание со стороны начальства, пресечение всех попыток возвысить голос о лучшем материальном обеспечении – вот что сопровождает словесника на всем протяжении его преподавательской деятельности. «Основной крест для словесника, – как образно пишет автор, – письменные работы».

Для убедительности Е. Кравецкий привлекает публикации других словесников на эту тему. В частности, статью преподавателя Симоновского о «сереньком житье-бытье учителя средней школы» в московской газете «Русские ведомости» и статью учительницы провинциальной женской гимназии Казанского учебного округа Гуралдий-Васильевой в местном педагогическом журнале «Вестник воспитания и образования».

В своей статье Симоновский решает довести до сведения общества те условия, в которых приходится работать преподавателю русского языка. Он отмечает, что цели литературного образования могут быть достигнуты, если учитель использует разнообразные методы и приемы работы: и лекции, и беседы, и внеклассные мероприятия. Однако на подготовку к такой работе у учителя практически никогда не хватает времени. Для того чтобы нормально существовать самому и содержать семью, ему необходимо иметь не менее 30 недельных часов, а это около девяти классов. Следовательно, он должен проверять не менее 600

¹ Кравецкий Е. Как приходится работать преподавателю словесности в классе и дома // Родной язык в школе. 1915. № 1/6. С. 27.

² Там же. С. 28.

работ в четверть. Вместе с уроками, подготовкой к ним, проверкой, рабочий день словесника длится до 10 часов вечера и без выходных дней. Нет времени воспитывать собственных детей, посещать театры, следить за педагогической литературой и литературой по предмету, заниматься самообразованием.

Отличительной особенностью статьи Гуралдий-Васильевой являются подробнейшие арифметические выкладки. По ее расчетам в старших классах женской гимназии учителю при 18-часовой нагрузке приходится проверять не менее 540 письменных работ в год. А это увеличивает его рабочий день (проведение уроков, подготовка к ним, исправление письменных работ, знакомство с методической и текущей литературой) до 11 часов в сутки.

«Такая ежедневная непосильная работа, – приходит к справедливому выводу Е. Кравецкий, – может привести к одному из двух одинаково печальных результатов: поставленный в такие условия преподаватель или переутомится и принужден будет через несколько лет по болезни оставить службу (если, конечно, до этого времени не умрет от чахотки), или же, решив, что всего все равно не сделаешь, будет «исправлять» по десяти или даже по пятнадцати письменных работ в час, перестанет готовиться к урокам и, конечно, при таком отношении к делу найдет время для того, чтобы давать уже не 18, а 30 уроков в неделю. Третьего выхода из того ненормального тяжелого положения, в котором находятся преподаватели словесности, быть не может»¹.

Для исправления формализма, считает педагог, необходимо снизить нагрузку за счет сокращения количества письменных работ, проводимых словесником, до 5 работ на класс (тогда учитель будет работать всего лишь 8,5 часа в сутки ежедневно). А задачу научить грамотно писать и владеть правильной литературной речью должны решать, кроме словесника, и преподаватели Закона Божия, географии, истории и других предметов. Также следует справедливо рассчитывать объем вознаграждения учителя за проверку работ учащихся. В этом случае «способные молодые люди не будут избегать брать своей специальностью предметы, по которым приходится исправлять письменные работы»².

Следует отметить, что вопрос о тяжелом труде учителя-словесника, обременении его письменными работами поднимался не только в частных выступлениях в периодике, но и становился предметом обсуждения на различных съездах, что также находило отражение в журнальных и газетных публикациях. Так, на I съезде преподавателей русского языка в кадетских корпусах и военных училищах было принято решение ходатайствовать перед Главным управлением военно-учебных заведений «о вознаграждении за исправление письменных работ», так как эти работы возлагают на учителя «страшный труд» и лишают «возможности работать для себя и следить за интересующим их предметом и наукой»³. Рассматривали вопрос о тяжести учительского труда, связанного с проверкой письменных работ, и искали способы искоренения «зла» на своем съезде и учителя-словесники городских училищ⁴.

¹ Кравецкий Е. Как приходится работать преподавателю словесности в классе и дома. С. 32.

² Там же. С. 35.

³ К-в. М.И. Первый съезд преподавателей русского языка в кадетских корпусах и военных училищах // Русская школа. 1904. № 2. С. 87.

⁴ Костин И. Русский язык в трудах 1-го Всероссийского съезда учителей городских по Положению 1872 года училищ // Русская школа. 1910. № 3. С. 142–158.

В Москве в декабре 1916 года прошел I Всероссийский съезд преподавателей русского языка средней школы, собравший более 2000 участников со всех концов России. Первый доклад «Факты и мечты» прочитал профессор высших женских курсов П.Н. Сакулин. Вступительную часть своего доклада он посвятил трудному моральному и материальному положению учителя и нарисовал яркую картину безотрадной школьной жизни словесника, на столе у которого возвышаются непомерно высокие груды тетрадей, из-за которых не видно его головы¹.

В первые годы Советской власти проблема перегруженности ученическими письменными работами не перестает волновать учителей-словесников и их тревожный голос изредка прорывается на страницы газет и журналов². Однако с начала 30-х годов XX века публикаций на данную тему нами найдено не было. Вопросы материальной обеспеченности учителя, его труда и быта просто перестали выносить на обсуждение в средства массовой информации (за исключением отдельных частных случаев, не имеющих системного характера). В то же время в сознании населения благодаря средствам массовой информации и разным видам искусства активно формировался положительный образ учителя – уважаемого в обществе человека, что, по-видимому, снижало остроту всегда существовавших материальных проблем.

В постсоветское время, в период реформ конца 1980-х – начала 1990-х годов, проблема перегрузки учителя-словесника не стояла столь остро, поскольку более значимыми были снижение зарплаты учителям и постепенное нарастание часовой нагрузки учителя-словесника до двух и более ставок. При этом вопрос о возможности и качестве проверки возросшего в связи с увеличением нагрузки количества письменных работ чаще всего почти ни перед кем не возникал. Более актуальным являлся вопрос, как «выжить» в сложной экономической ситуации.

Сегодня, к сожалению, ситуация не улучшилась. Региональному учителю (и не только словеснику), для того чтобы обеспечить приемлемый уровень жизни, одной ставки недостаточно, поэтому не прекращаются публикации в средствах массовой информации о тяжелейшем положении российского учителя. Низкая зарплата, большая нагрузка, неудовлетворенность степенью своей профессиональной значимости, падение социального статуса педагога – те проблемы, которые по сей день остаются открытыми и требуют радикального решения.

СПИСОК ЛИТЕРАТУРЫ

1. Анненский, И. Педагогические письма. Третье письмо. Письменные работы и устное преподавание [Текст] / И. Анненский // Русская школа. – 1895. – № 2. – С. 87–103.
2. Балталон, Ц. Из груды ученических тетрадей [Текст] / Ц. Балталон // Педагогический сборник. – 1889, авг. – С. 120–139.
3. Костин, И. Русский язык в трудах 1-го Всероссийского съезда учителей городских по Положению 1872 года училищ [Текст] / И. Костин // Русская школа. – 1910. – № 3. – С. 142–158.

¹ См. напр.: И-н Н. Первый Всероссийский съезд преподавателей русского языка средней школы // Для народного учителя. 1917. № 2. С. 7–18.

² Словесник на трибуне // Учительская газета. 1928. 27 янв. С. 3.

4. Карвецкий, Е. Как приходится работать преподавателю словесности в классе и дома [Текст] / Е. Карвецкий // Родной язык в школе. – 1915. – № 1/6. – С. 27–35.
5. К-в, М.И. Первый съезд преподавателей русского языка в кадетских корпусах и военных училищах [Текст] / М.И. К-в // Русская школа. – 1904. – № 2. – С. 80–89.
6. Мор, Я. Несколько слов о материальном положении преподавателей наших гимназий [Текст] / Я. Мор // Русская школа. – 1895. – № 11. – С. 90–97.
7. Острогорский, А.Н. Памяти Владимира Петровича Шереметевского [Текст] / А.Н. Острогорский // Шереметевский В.П. Сочинения. – М., 1897. – 329 с.
8. Острогорский, В. Из истории моего учительства [Текст] / В. Острогорский // Образование. – 1893. – № 2. – С. 81–102.
9. Преображенский, С. К вопросу о методах и приемах ведения ученических сочинений. Тетрадная лихорадка: следствие ее для учителей русского языка и словесности и меры против нее [Текст] / С. Преображенский // Педагогический сборник. – 1891, авг. – С. 69–96.
10. Словесник на трибуне [Текст] // Учительская газета. – 1928. – 27 янв.
11. Флеров, А. Несколько слов, сказанных при открытии комиссии по русскому языку [Текст] / А. Флеров // Педагогический сборник. – 1908, март. – С. 202–205.
12. Щепотьев, Л. Щекотливый вопрос [Текст] / Л. Щепотьев // Педагогический сборник. – 1908. – № 1. – С. 67–69.



О.И. Амурская

**ИСТОРИОГРАФИЧЕСКИЕ И ИСТОЧНИКОВЕДЧЕСКИЕ АСПЕКТЫ
ДЕЯТЕЛЬНОСТИ А.А. БЕЗБОРОДКО**

Статья затрагивает вопросы историографии и анализа источникового материала о государственной деятельности, дипломатической службе и личности Александра Андреевича Безбородко, необоснованно обделенного вниманием исследователей. Яркий чиновник эпохи екатерининского правления оставил значительный след в истории России последней четверти XVIII столетия. А.А. Безбородко представляет собой новый тип бюрократа конца XVIII века, продвигавшийся по служебной лестнице благодаря своим талантам и способностям, а не распространенному в то время фаворитизму и высокому положению рода.

история России, XVIII век, А.А. Безбородко, государственная служба, дипломатическая деятельность, статс-секретарь, внутренняя политика, внешняя политика, историографический аспект.

Персона Александра Андреевича Безбородко по-своему уникальна и не может не вызывать интереса. Известный дипломат и государственный деятель России XVIII века всем своим существованием еще раз доказал: роль личностного фактора в развитии истории очень важна. Поэтому необходимо исследовать не только деятельность этого человека, но и выявлять личностные качества и черты характера, обусловившие участие его в важных событиях Российского государства последней четверти XVIII века, что придает описанию событий яркость, живость, приближает исследователей к пониманию замыслов, мотивов поступков и реакции на последствия этих поступков.

В отечественной историографии личность и государственная деятельность А.А. Безбородко была необоснованно обделена вниманием. Краткие и довольно поверхностные очерки – это все, что можно почерпнуть об удивительном человеке, ставшем легендой еще при жизни. Точкой отсчета следует считать две работы, вышедшие практически одновременно: Д. Бантыш-Каменского «Словарь достопамятных людей русской земли...» (1836) и А. Терещенко «Опыт обозре-

ния жизни сановников, управлявших иностранными делами в России» (1837)¹. В первой работе автор кратко описывает биографию А.А. Безбородко, определяет перечень его «заслуг» на дипломатическом поприще, в целом дает ему положительную оценку. В исследовании А. Терещенко, который также позитивно оценивает личность и деятельность А.А. Безбородко, рассматриваются основные вехи его жизни и деятельности, но сведения эти поверхностны и отрывочны.

В экономико-историческом исследовании Е.П. Карновича «Замечательные богатства частных лиц в России», опубликованном в 1874 году², в числе описываемых им личностей встречаем и упоминание об Александре Андреевиче Безбородко с описанием его несметных богатств, наград и образа жизни.

Публикация родословников помогла пролить свет на некоторые спорные вопросы биографии Александра Андреевича (дата рождения, количество детей в семье его родителей), добавила сведения о его семье³.

Среди крупных работ XIX века о Безбородко следует отметить специальное исследование, предпринятое Н.И. Григоровичем⁴. Автор, предложивший целостный подход к изучению личности и деятельности Александра Андреевича Безбородко, попытался создать объективный образ этого человека. Следует отметить широкий диапазон освещаемых в работе вопросов: это и семья Александра Андреевича, и его деятельность в должности статс-секретаря, и дипломатические успехи, и отношения с женщинами. Заслуга автора состоит еще и в том, что он на конкретных примерах доказал значимость вклада А.А. Безбородко

в дела, к которым он имел отношение на протяжении всей своей жизни. Недостатки работы Н.И. Григоровича состоят, на наш взгляд, в заведомо положительном подходе к описанию личности Безбородко, изложении материала в большинстве своем языком использованных им документов, ограниченность мыслей, проявившаяся в поверхностном анализе бумаг, вышедших из-под пера Безбородко. Учитывая, что Н.И. Григорович писал свой труд, когда еще довольно остро стоял крестьянский вопрос, то кажется странным, что он не затронут в работе.

Из общих исследований по истории России следует выделить работы таких известных историков, как В.О. Ключевский, С.М. Соловьёв, Н.И. Костомаров⁵.

¹ Бантыш-Каменский Д. Словарь достопамятных людей русской земли, содержащий в себе жизнь и деяния знаменитых полководцев и мужей государственных, великих иерархов православной церкви, отличных литераторов и ученых, известных по участию в событиях отечественной истории : в 5 ч. Ч. 1 : А–В. М., 1836 ; Терещенко А. Опыт обозрения жизни сановников управлявших иностранными делами в России. Ч. 2 : Канцлеры. СПб., 1837.

² Карнович Е.П. Замечательные богатства частных лиц в России. СПб., 1874.

³ Очерки малороссийских фамилий. Материалы для истории общества в XVII и XVIII веках, собираемые П.М. Лазаревским: Безбородки // Русский архив. 1875. № 3. С. 311–314 ; Модзалевский В.Л. Малороссийский родословник. Т. 1 : А–Д. Киев, 1908. С. 41–46.

⁴ Григорович Н.И. Канцлер князь А.А. Безбородко в связи с событиями его времени : сб. император. Рус. ист. о-ва (далее – Сб. РИО). Т. 26, 29. СПб., 1879–1881.

⁵ Соловьёв С.М. История падения Польши. М., 1868 ; Ключевский В.О. Курс русской истории // Соч. : в 9 т. Т. 5. Ч. 5 / под ред. В.Л. Янина. М., 1989 ; Костомаров Н.И. Исторические монографии и исследования. Кн. 7. Т. 17, 18. Последние годы Речи Посполитой. СПб., 1905.

С.М. Соловьёв в своей работе «История падения Польши» первым приводит написанный А.А. Безбородко «Мемориал по делам политическим», подчеркивая его значимость, однако действительного значения этого документа С.М. Соловьёв недооценил и ошибочно отнес его к 1782 году¹.

В своем «Курсе русской истории» В.О. Ключевский, признавая заслуги А.А. Безбородко, называет его «...самым видным дипломатом после Панина»², говорит об исключительной роли Александра Андреевича в Совете при императрице в «должности государственного секретаря»³.

Из работ Н.И. Костомарова заслуживает внимания исследование «Последние годы Речи Посполитой»⁴. Описывая события второго и третьего разделов Польши, автор показывает, как участвующие в нем стороны действовали, какие цели преследовали. А.А. Безбородко предстает здесь верным исполнителем воли Екатерины II, участвующим вместе с Г.А. Потемкиным в официальных и неофициальных встречах заинтересованных сторон.

Характеристика личности и деятельности А.А. Безбородко содержится в справочных изданиях дореволюционного периода⁵. Так, достаточно подробный разбор дипломатической и внутригосударственной деятельности А.А. Безбородко и краткая характеристика его личностных качеств дается в Русском биографическом словаре.

В советский период имя Александра Андреевича Безбородко было фактически забыто отечественными историками. Исследователи акцентировали свое внимание на событиях царствований Екатерины II и Павла I, вопросах внешней политики России последней четверти XVIII века, имя же А.А. Безбородко упоминается в основном в связи с окончанием Русско-турецкой войны 1787–1791 годов и подписанием Ясского мирного договора. В «Очерках истории СССР. Период феодализма. Россия во второй половине XVIII века» его действия в ходе переговоров о мире оцениваются положительно: «Действуя твердо, решительно и вместе с тем умно и осторожно, Безбородко быстро сломил сопротивление турецких дипломатов»⁶.

В книге Н.Я. Эйдельмана «Твой восемнадцатый век»⁷ автор затрагивает ключевые проблемы отечественной культуры и истории XVIII века, представляя научные изыскания, находки современных историков, филологов и других специалистов, использует результаты собственных исследований. Фамилия А.А. Безбо-

¹ Соловьёв С.М. История падения Польши.

² Ключевский В.О. Курс русской истории. С. 58.

³ Там же. С. 398.

⁴ Костомаров Н.И. Исторические монографии и исследования // Собр. соч. Кн. 7 : Последние годы Речи Посполитой. Т. 17–18. СПб., 1905.

⁵ Безбородко А.А. // Энциклопедический словарь Брокгауза и Ефрона. СПб., 1891. Т. 3. С. 269–270 ; Безбородко А.А. // Русский биографический словарь / под ред. А.А. Половцева. СПб., 1900. Т. 2. С. 634–640 ; Русские портреты XVIII и XIX вв. / изд. Великого князя Николая Михайловича Романова. М., 2000.

⁶ Очерки истории СССР. Период феодализма. Россия во второй половине XVIII века. М., 1956. С. 385–386.

⁷ Эйдельман Н.Я. Твой восемнадцатый век. М., 1986.

родко в этой книге упоминается в связи с вопросом о завещании императрицы, которое Безбородко якобы отдал Павлу. Читателю представлен свидетель этого события – в то время молодой офицер Ф.В. Ростопчин, что указывает на имевший место факт передачи и уничтожения завещания императрицы, в котором она лишила прав на престол своего сына Павла в пользу старшего внука Александра.

Работы Л.Г. Кислягиной «Канцелярия статс-секретарей при Екатерине II»¹ (1991) и Н.Я. Эйдельмана «Из потаенной истории России XVIII–XIX вв.»² (1993) опять же не являются специальными исследованиями аспектов деятельности А.А. Безбородко, но в затрагиваемых вопросах («секретная» политическая история XVIII–XIX вв.) так или иначе ее освещают. Л.Г. Кислягина подробно рассматривает вопрос об институте статс-секретарей в екатерининское время и отмечает роль и значение А.А. Безбородко в этом вопросе. Н.Я. Эйдельман касается последних лет жизни Безбородко уже при Павле I, точнее дворцового заговора 1797–1799 годов, пытаясь разобраться в событиях этих лет, когда Безбородко, подозреваемый Павлом в поддержке царевича Александра, оказался в опале. Затрагивается также вопрос о записке А.А. Безбородко «О потребностях империи Российской», в которой была практически сформулирована программа упорядочения государственного аппарата, реформа Сената и т.д., что затем отчасти было осуществлено в первые годы правления Александра I³.

В монографии Н.П. Ерошкина «История государственных учреждений дореволюционной России»⁴ (1983) исследуется история государственных учреждений России, вскрываются социально-экономические причины их возникновения, организационного устройства, направления деятельности и их взаимодействие. По мнению автора, именно со времени правления Екатерины II началось зарождение канцелярии носителя абсолютной власти в лице статс-секретарей.

К началу 1780 года именно в канцелярии А.А. Безбородко сосредоточились все дела на утверждение или на разрешение императрицы⁵.

Очень краткая информация о А.А. Безбородко дана в справочных изданиях, вышедших в свет в советский период⁶. Несмотря на свою краткость, она имеет ярко выраженную идеологическую направленность. Советские исследователи в справочных изданиях представляют А.А. Безбородко безынициативным человеком, использовавшим служебное положение для приобретения огромных латифундий. Возможно, это было связано с тем, что в советской историографии закрепилось принижение роли личностного фактора в истории дореволюционной России.

¹ Кислягина Л.Г. Канцелярия статс-секретарей при Екатерине II // Государственные учреждения России XVI–XVIII вв. / под ред. Н.Б. Голиковой. М., 1991.

² Эйдельман Н.Я. Из потаенной истории России XVIII–XIX веков. М., 1993.

³ Там же. С. 278–279.

⁴ Ерошкин Н.П. История государственных учреждений дореволюционной России. 3-е изд., перераб. и доп. М., 1983.

⁵ Там же. С. 118.

⁶ Безбородко А.А. // Советская историческая энциклопедия / под ред. Е.М. Жукова. М., 1962. Т. 2 ; Безбородко А.А. // Большая советская энциклопедия / под ред. А.М. Прохорова. М., 1970. Т. 3. С. 79.

По сути, коммунистическая идеология опиралась лишь на двух правителей России, управлявших страной в разное время, но представлявших собой яркие примеры, способствовавшие укреплению культа вождей и идей коммунизма. Это были Иван Грозный и Петр I. Все остальные в лучшем случае нещадно критиковались, в худшем – игнорировались.

Современный этап характеризуется методологическим плюрализмом, возвращением к оценкам и исследованиям дореволюционных историков, работы которых вновь переиздаются (А.Г. Брикнер, К.Ф. Валишевский)¹, а также обращением к достижениям западной историографии. Вышеуказанные тенденции проявились в трудах как крупных и известных ученых (Н.И. Павленко, Е.В. Анисимов, А.Б. Каменский), так и молодых (Е.Ф. Петина, О.Г. Чайковская).

В книге Н.И. Павленко «Екатерина Великая», опубликованной в 2000 году, один из разделов посвящен описанию личности и деятельности А.А. Безбородко², где довольно объективно он изображает А.А. Безбородко и кратко раскрывает такие стороны его деятельности, как дипломатия (упоминает только о Верельском мире 1790 года и Яском мирном договоре 1791 года), отношения с монархами, с фаворитами императрицы, некоторые аспекты личной жизни (игра в карты, увлечение слабым полом, образ жизни).

Е.В. Анисимов в своем труде «Женщины на российском престоле» (2003) описывает «век женщин», как нередко называли российский XVIII век, и императрицу Екатерину II в том числе. Личность А.А. Безбородко он обходит стороной³.

Крупным знатоком эпохи Екатерины II является А.Б. Каменский, который в своих работах исследовал как деятельность императрицы, так и ее сподвижников. В своих трудах «Под сению Екатерины...», «Российская империя в XVIII веке: традиции и модернизация», «От Петра I до Павла I»⁴ он отходит от привычных штампов советской историографии в оценке Екатерины II и ее царствования. Отдельно на личности А.А. Безбородко он не останавливается, однако отмечает, что вопросы внешней политики на протяжении всех 34 лет царствования были предметом самого пристального внимания со стороны царицы. Екатерина, «особенно в начальный период, принимала решения лишь после тщательных консультаций со своими советниками, и коллективное обсуждение важнейших проблем было в то время нормой»⁵.

Е.Ф. Петина в монографии «Во дни Екатерины...», вышедшей в 2002 году, особое внимание обращает на негативные стороны личности и деятельности А.А. Безбородко⁶. В отличие от всех предыдущих работ она характеризует его как удачного дельца и высказывает мнение о том, что Безбородко ловко уда-

¹ Брикнер А. История Екатерины II. М., 2002.

² Павленко Н.И. Екатерина Великая. М., 2000.

³ Анисимов Е.В. Женщины на российском престоле. СПб., 2003.

⁴ Каменский А.Б. «Под сению Екатерины...». Вторая половина XVIII века. Л., 1992 ; Он же. Российская империя в XVIII веке: традиции и модернизация. М., 1999 ; Он же. От Петра I до Павла I: реформы в России XVIII века (опыт целостного анализа). М., 2001.

⁵ Каменский А.Б. «Под сению Екатерины...». С. 217–218.

⁶ Петина Е.Ф. «Во дни Екатерины...». СПб., 2002.

лось остаться в истории государственным деятелем гораздо большего масштаба, чем он был на самом деле, критикует мягкость его характера, считая его беспринципным, не имеющим чувства собственного достоинства человеком.

Из работ конца XX века следует отметить работу А.Д. Егорова «Лицей князя Безбородко»¹, посвященную в основном самому лицу, образовательным программам и выпускникам, лишь в начале работы помещен краткий биографический очерк жизни Александра Андреевича Безбородко и той части завещания, где говорится о его желании открыть лицей. Поэтому эта работа ценна тем, что является примером меценатской деятельности Безбородко.

Нельзя обойти вниманием и фундаментальный информативный справочник В.В. Похлебкина «Внешняя политика Руси, России и СССР за 1000 лет в именах, датах и фактах. IX–XX вв.», которая была опубликована в 1995 году². Работа содержит разнообразный и интереснейший материал по истории России эпохи Екатерины II. Это и русско-польские отношения второй половины XVIII века и русско-прусские отношения в последнем десятилетии XVIII века после установления общей русско-прусской границы в 1795 году и др. Особенности данной работы являются точность и ясность сведений.

Характерной чертой современного этапа историографии является обращение исследователей к историко-художественному повествованию. Так, представляет интерес работа О.Г. Чайковской «Императрица. Царствование Екатерины II», опубликованная в 1998 году³. О.Г. Чайковская знакомит читателей с некоторыми талантливыми людьми, окружавшими императрицу и вместе с ней творившими историю. Как ни странно, оценка Екатерины II носит негативный характер, а А.А. Безбородко вообще не нашлось места в ближайшем окружении императрицы. Его имя упоминается лишь один раз, на предпоследней странице, и то, когда автор рассуждает о памятнике «Тысячелетие России», где среди изображенных в числе сподвижников императрицы и Александр Андреевич Безбородко, причем автор высказывает ничем не обоснованное мнение, что чиновник и дипломат А.А. Безбородко «тут совсем не обязателен»⁴.

В 1999 году в журнале «Родина» появляется статья М.М. Сафонова «Алмаз в коре», в которой рассматривается тот этап жизни А.А. Безбородко, который был связан с поступлением его на службу к императрице в должности статс-секретаря⁵. Через три года М.М. Сафонов в своем романе-исследовании «Завещание Екатерины II» более подробно освещает вопросы, затронутые в статье⁶, а также вопросы, связанные с завещанием Екатерины II, и вопросы отношений, точнее конфликтов фаворита императрицы Платона Зубова и А.А. Безбородко.

¹ Егоров А.Д. Лицей России. Опыт исторической хронологии. Лицей князя Безбородко : в 5 кн. Иваново, 1994. Кн. 2.

² Похлебкин В.В. Внешняя политики Руси, России и СССР за 1000 лет в именах, датах и фактах. IX–XX вв. Вып. 2 : Войны и мирные договоры. Кн. 1 : Европа и Америка : справ. М., 1995.

³ Чайковская О.Г. Императрица. Царствование Екатерины II. М., 1998.

⁴ Там же. С. 508.

⁵ Сафонов М. Алмаз в коре // Родина. 1999, март. С. 43–49.

⁶ Сафонов М.М. Завещание Екатерины II : роман-исследование. СПб., 2002.

В 1998 году вышла в свет книга «История внешней политики России. XVIII век (от Северной войны до войн России против Наполеона)». На основе обширного архивного и опубликованного исследовательского материала авторы раскрывают внешнеполитическую деятельность Екатерины II и Павла I. Среди сотрудников Коллегии иностранных дел упоминается и Александр Андреевич. Авторы книги отмечают участие и заслуги А.А. Безбородко в польском вопросе, заключении Ясского мира, конвенции с Мальтийским орденом¹, где он представит опытным дипломатом, разделяющим политические курсы Екатерины и Павла и при необходимости способным влиять на решения монархов.

Исследование разделов Польши 1772, 1793 и 1795 годов и роли в них российской дипломатии представлено в монографическом исследовании историка П.В. Стегния «Разделы Польши и дипломатия Екатерины II. 1772. 1793. 1795», вышедшем в 2002 году². Разделы Польши рассматриваются в контексте формирования системы международных отношений в Центральной и Восточной Европе. Автор не только показывает роль, которую Безбородко сыграл во втором и третьем разделах Польши, но и анализирует ход его рассуждений и поступки. В конце книги в приложениях помещены различные документы, имеющие отношение к Польше.

В 2003 году вышло в свет крупное историческое исследование времени «дворцовых переворотов» И.В. Курукина «Эпоха «дворских бурь», в котором хотя и кратко затронут вопрос о кадровом обновлении первых лет екатерининского царствования и которое связывают с тем, что на смену представителям предыдущей эпохи пришли «екатерининские орлы» – ровесники и младшие современники императрицы, а вместе с ними (к ним он причисляет и Безбородко-дипломата) целое поколение дворян, которые «могли выражать свой патриотизм, не напиваясь до бесчувствия во дворце и не заверяя в своей неспособности к чтению книг»³.

Справочная литература современного этапа включает в себя информацию о А.А. Безбородко как о государственном деятеле, освещая в основном внешнеполитическую сторону его деятельности⁴.

В исследованиях зарубежных авторов последних лет также можно встретить упоминания об Александре Андреевиче Безбородко, хотя специального исследования этой личности нет. В основном в этих работах кратко затрагивается и оценивается положительно дипломатический аспект деятельности Безбородко⁵. Однако в работе Исабель де Мадариага, главы британской школы историков-

¹ История внешней политики России. XVIII век (от Северной войны до войн России против Наполеона). М., 1998.

² Стегний П.В. Разделы Польши и дипломатия Екатерины II. 1772. 1793. 1795. М. : Международ. отношения, 2002.

³ Курукин И.В. Эпоха «дворских бурь» : очерки политической истории послепетровской России, 1725–1762 гг. Рязань, 2003.

⁴ Безбородко А.А. // Исторический лексикон. XVIII век. М., 1996. Т. 8 ; Безбородко А.А. // Знаменитые россияне XVIII–XIX вв. : биографии и портреты. СПб., 1996 ; Безбородко А.А. // Тысячелетие Российской империи : энцикл. справ. СПб., 2004. С. 66–67.

⁵ Black J. British Foreign Policy in an Age of Revolutions. 1783–1793. Cambridge, 1994. 559 p. ; Oakley S.P. War and Peace in the Baltic, 1560–1790. L., 1992. 222 p.

славистов, «Россия в эпоху Екатерины Великой» уделяется определенное внимание А.А. Безбородко¹. Работа эта была напечатана в 80-е годы прошлого века, но так как в России она вышла лишь в 2002 году, то мы относим ее к современному этапу историографии. Имя А.А. Безбородко упоминается в контексте повествования очень часто и в связи с разными аспектами внутрисоциального и дипломатического развития России. Исабель де Мадариага довольно объективно характеризует Безбородко, указывая, например, что в 1775 году он был принят на работу в качестве литературного секретаря императрицы. Конечно, его должность называлась иначе, но фактически это подмечено очень верно. В вопросах дипломатии Безбородко представлен самостоятельным политиком, пользующимся уважением императрицы и разделяющим выбранный ею курс, отмечается его профессиональный подход к делам, которые ему поручались².

Среди англоязычных авторов особо следует отметить исследование С. Монтефиоре «Князь из князей: жизнь Потемкина» (2000)³, где автор часто обращается к личности и деятельности А.А. Безбородко, рассматривает его отношения с Г.А. Потемкиным, характеризует его личностные качества, дипломатию, считает его умным политиком, благодарным человеком и дельным секретарем. А.А. Безбородко, известный своим «вольным» образом жизни, и показан таким на страницах книги другого автора Энтони Кросса «Санкт-Петербург. 1703–1825» (2003)⁴.

Отдельно стоит выделить эмигрантскую историографию, в частности работы таких известных историков, как Марк Алданов⁵ и Георгий Вернадский⁶. Так, Марк Алданов в своем художественном романе-исследовании рассматривает эпизод с недоказанным фактом передачи завещания Екатерины II. Г. Вернадский упоминает о Безбородко в связи с работой статс-секретаря при императрице и о создании лица князя Безбородко.

Таким образом, особенностью современного периода отечественной историографии (на примере изучения личности и деяний А.А. Безбородко) является внимание исследователей к выявлению роли личности в истории, изучению их личностных качеств и особенностей, влияние на развитие событий. Однако до сих пор многие проблемы личности А.А. Безбородко остаются нераскрытыми.

Положительной тенденцией, проявившейся на современном этапе, стал возрастающий интерес к изучению малоизвестных личностей и их вклад в историю, выявление ранее неизвестных и анализ опубликованных документов, вышедших из-под пера Александра Андреевича Безбородко, и их значение.

Недостаток исследований современного этапа, на наш взгляд, заключается в том, что в некоторых случаях литература не внушает полного доверия. Отчасти это связано с появлением такого жанра работ, как роман-исследование, ос-

¹ Мадариага И. де. Россия в эпоху Екатерины Великой. М., 2002.

² Мадариага И. де. Россия в эпоху Екатерины Великой. С. 444, 503, 548, 684–690, 710–714.

³ Montefiore, S. Prince of Princes: the life of Potemkin. L., 2000. 634 p.

⁴ Cross A. St. Petersburg, 1703–1825 / ed. by A. Cross. Great Britain, 2003.

⁵ Алданов М. Чертов мост. М., 1989.

⁶ Вернадский Г. Русское масонство в царствование Екатерины II. СПб., 1999.

нованного, безусловно, на определенном фактическом материале, но в большинстве случаев не содержащего ссылок на используемый материал. Нередко в них приводятся цитаты из упомянутых работ, которых там нет, искажаются фамилии, а спорные или вовсе не доказанные факты выдаются за данность. Освещение личности и деятельности А.А. Безбородко в целом ряде небольших работ такого жанра свидетельствует не столько о новом уровне внимания к личности этого деятеля, сколько о том, что авторы заимствовали материал друг у друга, а не из первоисточника.

В научной литературе, рассматривающей аспекты, связанные с личностью и государственной деятельностью Александра Андреевича Безбородко, исходя из степени изученности и особенностей подхода к изучению его разносторонней деятельности, условно можно выделить три периода: дореволюционный, советский и современный.

В работах дореволюционных историков на начальном этапе (30–60-е годы XIX века) прослеживается определенная закономерность в оценке деятельности А.А. Безбородко: он характеризуется положительно, но в основном односторонне, без особого углубления в анализ деталей его деятельности, в большей степени как дипломат, нежели как внутригосударственный деятель, многие из его заслуг не отмечены.

На втором этапе (70-е годы XIX века – 1917 год) дореволюционную историографию пополнило большое количество работ (родословники, справочные издания, монографические исследования), так или иначе затрагивающих деятельность и личность А.А. Безбородко. Оценки, высказанные авторами, в целом тоже позитивны, но более обоснованы фактическим материалом.

Советский период характеризуется отходом от изучения личности. Исследователи этого периода акцентировали свое внимание на событиях царствования Екатерины II и Павла I, личностный же аспект находился за пределами их интересов. Однако имя А.А. Безбородко упоминается в связи с его дипломатическими заслугами и действия его оцениваются положительно.

В современный период отечественной историографии исследователи проявляют интерес к необоснованно забытым историческим личностям XVIII столетия. Имя А.А. Безбородко все чаще появляется на страницах современных исследований как научного, так и публицистического характера, где его личность и деятельность изучаются в связи с историей Кабинета статс-секретарей императрицы, вопросами дипломатии, а также в общих работах по истории XVIII века.

Комплекс опубликованных и неопубликованных источников представлен различными по своей значимости документами. Некоторые из них имеют непосредственное отношение к рассматриваемым проблемам жизни и деятельности А.А. Безбородко, другие способствуют уяснению их отдельных аспектов.

В связи с отсутствием личного фонда А.А. Безбородко, судить о его деятельности приходится по другим документам, содержащимся в разных архивных фондах и опубликованных работах.

Источники, имеющие отношение к личности и деятельности Александра Андреевича Безбородко, можно разделить на несколько групп: законодательные, делопроизводственные акты государственных учреждений; периодика, мемуары, письма; авторские труды.

Законодательные источники по разным аспектам темы сосредоточены в первом Полном собрании законов Российской империи (ПСЗРИ)¹ и законодательстве Екатерины II².

Основная масса интересующих нас неопубликованных документов находится в Российском государственном архиве древних актов – в документах тех учреждений, с которыми была связана деятельность А.А. Безбородко. Прежде всего, это Кабинет Екатерины II (фонд 10) и Дворцовый отдел (фонд 1239). Материалы о деятельности А.А. Безбородко в должности статс-секретаря собраны в журналах входящих и исходящих документов. Эти журналы содержат краткое изложение переписки Безбородко с рядом должностных лиц и государственных учреждений за несколько лет и дают полное представление о его респондентах и круге вопросов управления, находившихся в его ведении. Документы Дворцового отдела включают в себя бумаги канцелярии статс-секретаря Екатерины II А.А. Безбородко. Исходящие книги канцелярии графа Безбородко разделены на два разряда: Журнал именных Высочайших указов канцелярии Безбородко и Журнал исходящим письмам Безбородко, которыми сообщались повеления императрицы разным особам по разным делам. Также содержатся там собственноручно написанный им Устав инвалидного дома в Москве и документы, отражающие работы по строительству домов Александра Андреевича. Кабинет Павла I (фонд 204) содержит всего 37 единиц хранения. Определенный интерес представляет для нас Инструкция Павла I канцлеру графу А.А. Безбородко.

Помимо архивного материала, в работе использовались разнообразные опубликованные источники. Дело в том, что период русской истории второй половины XVIII века находится поистине в уникальном положении, поскольку еще в дореволюционное время был опубликован и введен в научный оборот значительный объем источников. Другие же печатались в советское время и на современном этапе.

Особое место среди них занимают документы, включенные в Архив Государственного совета³. Важнейшую часть материалов составляют суждения и определения Совета относительно военных действий и дипломатических переговоров, а также выносимые на рассмотрение Совета дела внутреннего управления. По содержанию материалов этот том был разделен на две части: историческое и юридическое отделения. В первом отделении рассматривались вопросы, связанные с военными действиями, дипломатическими отношениями России с иностранными государствами и наиболее важными событиями внутренней по-

¹ Полное собрание законов Российской империи с 1649 г. Т. 21. СПб., 1830. № 15316, 16012, 16013, 16171 и др.

² Законодательство Екатерины II. М., 2001.

³ Архив Государственного совета. Т. 1 : Совет в царствование императрицы Екатерины II (1768–1796 гг.). СПб. 1869 ; Т. 2 : Совет в царствование императора Павла I (1796–1801 гг.). СПб., 1888.

литики. Во втором – законодательство, суд, военное и гражданское управление. В протоколах заседаний Государственного совета постоянно фигурирует имя А.А. Безбородко, который являлся активным их участником, передавал волю императрицы Совету и решения Совета императрице.

Интересные сведения можно почерпнуть из работы современника А.А. Безбородко, его сослуживца по Совету при Ее Императорском Величестве А. Вейдемейера, который дает положительную оценку способностям и деятельности Александра Андреевича ¹.

Сведения об Александре Андреевиче Безбородко мы черпаем из сочинений его современников. Среди них первое место, на наш взгляд, принадлежит М.М. Щербатову, который в своем сочинении «О повреждении нравов в России» обличает вельмож, погрязших во взяточничестве, разврате и других грехах. Среди прочих упоминает он и А.А. Безбородко, давая и ему негативную оценку ².

Ряд сведений о деятельности статс-секретарей содержится в мемуарах и дневниках второй половины XVIII – начала XIX века. Наибольший интерес в этом отношении представляют сочинения самих статс-секретарей: записки А.В. Храповицкого, А.М. Грибовского, М. Гарновского ³.

«Памятные записки А.В. Храповицкого» представляют собой дневник ⁴, охватывающий 11 лет (с 1782 по 1793 год), когда автор занимал эту должность. В нем отмечены распоряжения императрицы, награды его и других подчиненных. При очевидной скупости отражения событий ценность этого источника очень велика: в нем зарегистрированы суждения императрицы, отмечены события придворной жизни и др.

А.М. Грибовский в своих «Записках о императрице Екатерине Великой» ⁵ с 1790-х до первой четверти XIX века дает характеристики крупнейших сановников последних лет екатерининского правления, в том числе и Безбородко, а также работу императрицы с секретарями и т.д.

В «Записках Михаила Гарновского», управлявшего делами князя Г.А. Потемкина в его отсутствие ⁶, включено множество различных сведений – от государственных дел до разговоров и сплетен. Он регулярно записывал все, что видел и слышал, и затем отправлял Потемкину. Благодаря таким подробным отчетам Г.А. Потемкин имел возможность следить за положением дел в Петербурге и при дворе. Согласно

¹ Вейдемейер А. Двор и замечательные люди в России во второй половине XVIII столетия. СПб., 1846. Ч. 1. Гл. 8 : 1775–1777. С. 179–212.

² Щербатов М.М. О повреждении нравов в России // История государства Российского : хрестоматия. Свидетельства. Источники. Мнения. XVIII в. Кн. 2 / сост. Г.Е. Миронов. М., 2001. С. 254–309.

³ Памятные записки А.В. Храповицкого, статс-секретаря императрицы Екатерины Второй. М., 1862 ; Грибовский А.М. Записки об императрице Екатерине Великой полковника, состоявшего при ее особе статс-секретарем Адриана Моисеевича Грибовского. 2-е изд., доп. М., 1864 ; Записки Михаила Гарновского: двор императрицы Екатерины II. 1786–1791 гг. / сообщил А.И. Левшин // Русская старина. 1876. Янв. – июль.

⁴ Памятные записки А.В. Храповицкого...

⁵ Грибовский А.М. Записки об императрице Екатерине Великой...

⁶ Записки Михаила Гарновского...

этому документу, Александр Андреевич практически неотлучно находился при императрице, был участником всех ее дел и играл значительную роль при дворе.

Из архивов частных лиц особое место занимает Архив князя Воронцова, содержащий обширную переписку А.А. Безбородко со своими друзьями, обоими графами Воронцовыми – Александром и Семеном¹. Доверительное содержание этих писем ставит их в ряд очень важных источников для изучения царствования Екатерины Великой и Павла I. А.А. Безбородко, довольно откровенно описывавший политику и придворные интриги, порой вынужден был просить братьев сжигать письма. И все же часть из них сохранилась. Из писем графов Воронцовых сохранились немногие, видимо потому, что были сожжены Безбородко.

Отдельное место занимают записки, доклады и тайные реляции, воспоминания, дневники путешественников иностранцев, посетивших Россию в XVIII столетии, в которых отразилась наша политика и культура, экономика и быт, религия и нравы. Огромная Россия явилась темой бесчисленных сочинений. Мемуары, записки иностранцев о России XVIII века очень разнообразны как по содержанию (фактология, направленность), так и по жанру (форма, методика подачи материала). Но именно в этом разнообразии предметного описания и плюрализма мнений – их значение и ценность, поскольку, восполняя, дополняя, а иногда и оспаривая друг друга, записки дают возможность увидеть тот образ России, который сложился у иностранцев – очевидцев происходящих событий. В нашем исследовании мы использовали работы графа Л.-Р. Сегюра, Шарля Массона, Сардинского резидента маркиза де Парелло². При этом не следует забывать, что каждый дипломат представлял интересы своей страны и воспринимал события именно с такой позиции. Отношение к тому или иному послу, что вполне естественно, строилось также в соответствии с политикой России к представляемой стране.

Граф Л.-Р. Сегюр находился в России в качестве французского посла с 1785 по 1789 год³. А.А. Безбородко в это время уже играл заметную роль при дворе и в государственной жизни России. Сегюр в своих записках характеризует его как человека, по собственной воле и необходимости во всем угождающего государыне и в соответствии с этим строящего свои отношения с иностранцами при русском дворе. «...Так как царедворцы в... подбострастии доходят до крайности, то они выражали свое благорасположение и недоброжелательство с большею решительностью, нежели сама государыня»⁴.

Важным источником изучаемого периода являются «Секретные записки о России» французского Шарля Массона⁵, который провел ряд лет при дворе Екатерины II и Павла I. В них содержится закулисная хроника русской придворной

¹ Архив князя Воронцова. Кн. 8. М., 1879.

² Сегюр Л.-Ф. Записки о пребывании в России в царствование Екатерины II // Россия XVIII века глазами иностранцев. Л., 1989. С. 313–456 ; Массон Ш. Секретные записки о России. М., 1996 ; Отзыв Сардинского чрезвычайного посланника и полномочного министра маркиза де Парелло: а) о князе Г.А. Потемкине, б) графе А.А. Безбородке, в) графе Н.И. Панине, г) князе А.А. Вяземском, д) П.В. Бакунине и е) графе И.А. Остермане // Сб. РИО. СПб., 1879. Т. 26.

³ Сегюр Л.-Ф. Записки о пребывании в России...

⁴ Там же. С. 344.

⁵ Массон Ш. Секретные записки о России.

жизни того времени. Демонстрируя незаурядную наблюдательность и осведомленность, автор дает яркие характеристики императрицы и ее окружения. Эту книгу делают уникальным мемуарным источником независимость суждений и порой нелицеприятность выводов. «Секретность», объявленная в названии «Записок», заключается в изложении откровенных подробностей частной жизни высокопоставленных особ, в остроумных и наблюдательных замечаниях. Ш. Массон в общем негативно характеризует А.А. Безбородко, хотя и признает за ним наличие определенных талантов (прекрасная память, умение с легкостью составлять государственные бумаги, исполнительность). При этом больше внимания он все же уделяет развращенности, неаккуратности, лени Безбородко, не углубляясь в детали его широкой деятельности.

Сардинский чрезвычайный посланник и полномочный министр маркиз де-Парелло находился при дворе Екатерины II примерно в то же время, что и граф Л.-Ф. Сегюр, а именно с конца 1783 по 1789 год ¹. Россия в это время была могущественной державой и имела большое влияние на всю Европу. Поэтому неудивительно, что итальянцу, впрочем, как и французу, захотелось сообщить на родину свои наблюдения о влиятельнейших лицах двора Северной столицы. Он отмечает приветливое отношение к себе со стороны А.А. Безбородко, значимость занимаемой им должности статс-секретаря при императрице, его влияние на ее решения.

Особо стоит отметить Приложение к труду Н.И. Григоровича ², куда вошли ценные документы как внутригосударственного и дипломатического содержания, представляющие собой целые коллекции писем, государственные акты, доклады и другие труды А.А. Безбородко, что явилось немалой заслугой автора для пополнения источников русской истории XVIII века и приподняло завесу тайны жизни и деятельности Безбородко.

Отдельного упоминания заслуживает также Приложение к монографии П.В. Стегния, посвященной разделам Польши и дипломатии России ³. В нем записка Безбородко по «греческому проекту», примечания графа Безбородко, каким образом распорядить негоциацию о союзе оборонительном с Польшею 1788 года, проект Безбородко по польским делам 1791 года и секретнейшая записка его от 2 декабря 1792 года. Они на деле показывают профессионализм Безбородко, знание им нужд государства, понимание обстановки и реальные предложения по поставленным вопросам.

Особое значение имеет переписка А.А. Безбородко с разными лицами: отцом, матерью, родственниками, друзьями, в которых обсуждались не только житейские вопросы, но и вопросы государственной важности ⁴.

Из трудов А.А. Безбородко особое значение имеют исторические записки «Картина или Краткое известие о российских с татарами войнах и делах, наченшихся

¹ Отзыв Сардинского чрезвычайного посланника и полномочного министра маркиза де Парелло...

² Григорович Н.И. Канцлер князь А.А. Безбородко...

³ Стегний П.В. Разделы Польши и дипломатия Екатерины II.

⁴ Потемкин Г.А. От вахмистра до фельдмаршала: Воспоминания. Дневники. Письма / сост. З.Е. Журавлева. СПб., 2002 ; Григорович Н.И. Приложения // Сб. РИО. СПб., 1879. Т. 26 ; Архив князя Воронцова. Кн. 13.

в половине десятого века и почти непрерывно через восемьсот лет продолжающихся», «Сокращенные исторические известия о Молдавии, выбранные из летописцев различных» и «Отрывок автобиографической записки князя А.А. Безбородки»¹.

Таким образом, исследование личности и государственной деятельности Александра Андреевича Безбородко в постоянно менявшейся исторической обстановке выявило всю полноту способностей этого государственного деятеля, конкретные результаты его разносторонней деятельности и личностные качества, определившие его отношения с двумя совершенно разными монархами. Тот факт, что долгое время при обоих императорах ему удавалось удерживать занимаемые должности, совмещая их с новыми назначениями, говорит о его незаменимости. То, что Екатерина II на многие вопросы смотрела его глазами, а к концу жизни А.А. Безбородко и Павел I пользовался его советами, в первом случае говорит о его уме и профессионализме, а во втором случае – о его опыте и мудрости, которые были признаны императором. В любом случае черты характера

и конкретные дела поставили его имя в ряд выдающихся деятелей своей эпохи, находившихся на вершинах власти. Проблема личности и ее роли в истории остается на сегодняшний день одной из самых сложных. Единого подхода к ее изучению и оценке не существует. Отсутствует на данный момент и определенная общепризнанная модель анализа исторической личности, а также количественное выражение различных показателей.

СПИСОК ЛИТЕРАТУРЫ

1. Алданов, М. Чертов мост [Текст] / М. Алданов. – М., 1989.
2. Анисимов, Е.В. Женщины на российском престоле [Текст] / Е.В. Анисимов. – СПб., 2003.
3. Архив Государственного совета [Текст]. – Т. 1 : Совет в царствование императрицы Екатерины II (1768–1796 гг.). – СПб., 1869 ; Т. 2 : Совет в царствование императора Павла I (1796–1801 гг.). – СПб., 1888.
4. Архив князя Воронцова [Текст]. – Кн. 8. – М., 1879.
5. Бантыш-Каменский, Д. Словарь достопамятных людей русской земли, содержащий в себе жизнь и деяния знаменитых полководцев и мужей государственных, великих иерархов православной церкви, отличных литераторов и ученых, известных по участию в событиях отечественной истории [Текст] : в 5 ч. – Ч. 1 : А–В / Д. Бантыш-Каменский. – М., 1836.
6. Безбородко А.А. // Большая советская энциклопедия [Текст] / под ред. А.М. Прохорова. – М., 1970. – Т. 3.
7. Безбородко А.А. // Знаменитые россияне XVIII–XIX вв.: биографии и портреты [Текст]. – СПб., 1996.
8. Безбородко А.А. // Исторический лексикон. XVIII век [Текст]. – М., 1996. – Т. 8.
9. Безбородко А.А. // Русский биографический словарь [Текст] / под ред. А.А. Половцева. – СПб., 1900. – Т. 2. – С. 634–640.

¹ Сб. РИО. СПб., 1879. Т. 26.

10. Безбородко А.А. // Советская историческая энциклопедия [Текст] / под ред. Е.М. Жукова. – М., 1962. – Т. 2.
11. Безбородко А.А. // Тысячелетие Российской империи [Текст] : энцикл. справ. – СПб., 2004. – С. 66–67.
12. Безбородко А.А. // Энциклопедический словарь Брокгауза и Ефрона [Текст]. – СПб., 1891. – Т. 3. – С. 269–270.
13. Брикнер, А. История Екатерины II [Текст] / А. Брикнер. – М., 2002.
14. Вейдемейер, А. Двор и замечательные люди в России во второй половине XVIII столетия [Текст] / А. Вейдемейер. – СПб., 1846. – Ч. 1. – Гл. 8 : 1775–1777. – С. 179–212.
15. Вернадский, Г. Русское масонство в царствование Екатерины II [Текст] / Г. Вернадский. – СПб., 1999.
16. Грибовский, А.М. Записки об императрице Екатерине Великой полковника, состоявшего при ее особе статс-секретарем Адриана Моисеевича Грибовского [Текст] / А.М. Грибовский. – 2-е изд., доп. – М., 1864.
17. Григорович, Н.И. Канцлер князь А.А. Безбородко в связи с событиями его времени [Текст] : сб. император. Рус. ист. о-ва (далее – Сб. РИО) / Н.И. Григорович. – СПб., 1879, 1881. – Т. 26, 29.
18. Григорович, Н.И. Приложения [Текст] / Н.И. Григорович // Сб. РИО – СПб., 1879. – Т. 26.
19. Егоров, А.Д. Лицеи России. Опыт исторической хронологии. Лицей князя Безбородко [Текст] : в 5 кн. / А.Д. Егоров. – Иваново, 1994. – Кн. 2.
20. Ерошкин, Н.П. История государственных учреждений дореволюционной России [Текст] / Н.П. Ерошкин. – 3-е изд, перераб. и доп. – М., 1983.
21. Законодательство Екатерины II [Текст]. – М., 2001.
22. Записки Михаила Гарновского: двор императрицы Екатерины II. 1786–1791 гг. [Текст] / сообщил А.И. Левшин // Русская старина. – 1876, янв. – июль.
23. История внешней политики России. XVIII век (от Северной войны до войн России против Наполеона) [Текст]. – М., 1998.
24. Каменский, А.Б. «Под сению Екатерины...». Вторая половина XVIII века [Текст] / А.Б. Каменский. – Л., 1992.
25. Каменский, А.Б. От Петра I до Павла I: реформы в России XVIII века (опыт целостного анализа) [Текст] / А.Б. Каменский. – М., 2001.
26. Каменский, А.Б. Российская империя в XVIII веке: традиции и модернизация [Текст] / А.Б. Каменский. – М., 1999.
27. Карнович, Е.П. Замечательные богатства частных лиц в России [Текст] / Е.П. Карнович. – СПб., 1874.
28. Кислягина, Л.Г. Канцелярия статс-секретарей при Екатерине II [Текст] / Л.Г. Кислягина // Государственные учреждения России XVI–XVIII вв. / под ред Н.Б. Голиковой. – М., 1991.
29. Ключевский, В.О. Сочинения [Текст] : в 9 т. – Т. 5 : Курс русской истории / В.О. Ключевский ; под ред. В.Л. Янина. – М., 1989. – Ч. 5.
30. Костомаров, Н.И. Исторические монографии и исследования [Текст] / Н.И. Костомаров. – Кн. 7 : Последние годы Речи Посполитой. – СПб., 1905. – Т. 17–18.
31. Курукин, И.В. Эпоха «дворских бурь» [Текст] : очерки политической истории послепетровской России, 1725–1762 гг. / И.В. Курукин. – Рязань, 2003.
32. Мадариага, И. де. Россия в эпоху Екатерины Великой [Текст] / И. де Мадариага. – М., 2002.
33. Массон, Ш. Секретные записки о России [Текст] / Ш. Массон. – М., 1996.

34. Модзалевский, В.Л. Малороссийский родословник [Текст] / В.Л. Модзалевский. – Киев, 1908. – Т. 1 : А–Д. – С. 41–46.
35. Отзыв Сардинского чрезвычайного посланника и полномочного министра, маркиза де Парелло: а) о князе Г.А. Потемкине, б) графе А.А. Безбородке, в) графе Н.И. Панине, г) князе А.А. Вяземском, д) П.В. Бакуanine и е) графе И.А. Остермане [Текст] // Сб. РИО. – СПб., 1879. – Т. 26.
36. Очерки истории СССР. Период феодализма. Россия во второй половине XVIII века [Текст]. – М., 1956.
37. Очерки малороссийских фамилий. Материалы для истории общества в XVII и XVIII веках, собираемые П.М. Лазаревским: Безбородки [Текст] // Русский архив. – 1875. – № 3. – С. 311–314.
38. Павленко, Н.И. Екатерина Великая [Текст] / Н.И. Павленко. – М., 2000.
39. Памятные записки А.В. Храповицкого, статс-секретаря императрицы Екатерины Второй [Текст]. – М., 1862.
40. Петина, Е.Ф. Во дни Екатерины... [Текст] / Е.Ф. Петина. – СПб., 2002.
41. Полное собрание законов Российской империи с 1649 г. [Текст]. – СПб., 1830. – Т. 21. – № 15316, 16012, 16013, 16171 и др.
42. Потемкин, Г.А. От вахмистра до фельдмаршала. Воспоминания. Дневники. Письма [Текст] / Г.А. Потемкин ; сост. З.Е. Журавлева. – СПб., 2002.
43. Похлебкин, В.В. Внешняя политика Руси, России и СССР за 1000 лет в именах, датах и фактах. IX–XX вв. [Текст] / В.В. Похлебкин. – Вып. 2 : Войны и мирные договоры. – Кн. 1 : Европа и Америка : справ. – М., 1995.
44. Русские портреты XVIII и XIX вв. [Текст] / Изд. Великого князя Николая Михайловича Романова. – М., 2000.
45. Сафонов, М. Алмаз в коре [Текст] / М. Сафонов // Родина. – 1999, март. – С. 43–49.
46. Сафонов, М.М. Завещание Екатерины II : роман-исследование [Текст] / М.М. Сафонов. – СПб., 2002.
47. Сб. РИО [Текст]. – СПб., 1879. – Т. 26.
48. Сегюр, Л.-Ф. Записки о пребывании в России в царствование Екатерины II [Текст] / Л.-Ф. Сегюр // Россия XVIII века глазами иностранцев. – Л., 1989. – С. 313–456.
49. Соловьев, С.М. История падения Польши [Текст] / С.М. Соловьев. – М., 1868.
50. Стегний, П.В. Разделы Польши и дипломатия Екатерины II. 1772. 1793. 1795 [Текст] / П.В. Стегний. – М., 2002.
51. Терещенко, А. Опыт обозрения жизни сановников, управлявших иностранными делами в России [Текст] / А. Терещенко. – Ч. 2 : Канцлеры. – СПб., 1837.
52. Чайковская, О.Г. Императрица. Царствование Екатерины II [Текст] / О.Г. Чайковская. – М., 1998.
53. Щербатов, М.М. О повреждении нравов в России [Текст] / М.М. Щербатов // История государства Российского : хрестоматия. Свидетельства. Источники. Мнения. XVIII в. – Кн. 2 / сост. Г.Е. Миронов. – М., 2001. – С. 254–309.
54. Эйдельман, Н.Я. Из потаенной истории России XVIII–XIX веков [Текст] / Н.Я. Эйдельман. – М., 1993.
55. Эйдельман, Н.Я. Твой восемнадцатый век [Текст] / Н.Я. Эйдельман. – М., 1986.
56. Black, J. British Foreign Policy in an Age of Revolutions. 1783–1793 [Text] / J. Black. – Cambridge, 1994. – 559 p.

57. Cross, A. St. Petersburg, 1703–1825 [Text] / ed. by A. Cross. – Great Britain, 2003.

58. Montefiore, S. Prince of Princes: the life of Potemkin [Text] / S. Montefiore. – L., 2000. – 634 p.

59. Oakley, S.P. War and Peace in the Baltic, 1560–1790 [Text] / S.P. Oakley. – L., 1992. – 222 p.

Т.В. Антонова, Н.В. Асипова

ПРОБЛЕМА «ЗЕМСКОЙ СВОБОДЫ» В ПУБЛИЦИСТИКЕ А.И. ГЕРЦЕНА И Н.П. ОГАРЁВА

В статье анализируется посвященная проблеме гражданских свобод в России публицистика А.И. Герцена и Н.П. Огарёва. Авторы сопоставляют интерпретации в «Колоколе» и «Общем Вече» понятий свободы слова и свободы совести, правительственной политики в отношении печати и религиозного инакомыслия старообрядцев; рассматривают тезис русских социалистов о Земском соборе как программный в решении вопроса о демократизации политического строя в России.

А.И. Герцен, Н.П. Огарёв, император Александр II, Россия, XIX век, Земский собор, свобода слова, свобода совести, гражданские свободы, цензурная реформа, старообрядчество, публицистика.

Идея свободы в творческом наследии А.И. Герцена и Н.П. Огарёва являлась той доминантой, которая обеспечивала изданиям «лондонских пропагандистов» широкую популярность в России эпохи либеральных реформ. В понятие гражданской свободы они включали, как и многие их современники, два основополагающих компонента – свободу слова и свободу совести.

Еще в 1853 году на страницах «Полярной звезды» А.И. Герцен в свойственной ему афористичной манере так определил политический смысл права личности на свободное выражение своих мыслей: «Открытая вольная речь – великое дело, без вольной речи – нет вольного человека. Недаром за нее люди дают жизнь, оставляют отечество, бросают достояние».

О свободе печати как программном тезисе, было заявлено уже в первом номере «Колокола» (1857)¹. «Поднимите цензурный шлюз», – таков был рефрен почти всех обращений «Колокола» к императору Александру II. При этом издатели были хорошо осведомлены о его предрасположенности к «словобоязни». Она, пояснял Герцен, поражала «всякое деспотическое правительство, всякую власть: «Неужели всякой власти, даже той, которая хочет добра, написано на роду не уметь иначе слушать истину, как обернутую во фразы битого раболепия, как посланную пошлою лестью. Язык свободного человека режет ухо»².

¹ Колокол. Газета А.И. Герцена и Н.П. Огарёва. Вольная русская типография. 1857–1867. Лондон – Женева. Факс. изд. М., 1962. Вып. 1. 1857–1858. Лондон, 1857. 1 июля 1857. Л. 1.

² Там же. Л. 16.

1861 год – год отмены крепостного права в России, когда свершилось давно ожидаемое событие и ходили слухи о подготовке цензурной реформы, а издатели «Колокола» усилили «натиск» на правительство, защищая свободу печати. «Ради собственного спасения правительство не может не позволить, не хотеть, чтоб говорили. А у нас говорить только начинают, никто не устал... Попробуй запретить печатать – станут говорить в рукописях», – писал Н.П. Огарёв¹. «Ум» правительства, его преданность России, по его мнению, проверяются отношением к печати. Российское правительство, убеждал он, сможет доказать свою состоятельность в этом отношении только уничтожением цензуры.

В редакцию «Колокола» в начале 1860-х годов постоянно шла корреспонденция из России о многочисленных цензурных казусах. Имена петербургских и московских цензоров, чиновников Главного управления цензуры и их начальников мелькали на страницах газеты в заметках под заголовками «Мракобесие цензуры», «Цензороквизиция литературы», «Временнообязанная литература» и пр. Временное (до восьми месяцев) запрещение в 1862 году столичных журналов демократического направления «Современник» и «Русское слово», славянофильской газеты «День» Герцен оценил как «самый опасный и бессмысленный террор оторопелой трусости»². Проект нового цензурного устава, подготовленный комиссией князя Д.А. Оболенского в 1863 году, в «Колоколе» был назван «величайшей нелепостью»³. А.И. Герцен и Н.П. Огарёв считали противоречащим принципу «действительного» освобождения сохранение цензуры как аппарата и функции государственного контроля над печатным словом вместо полного уничтожения цензуры. При этом издатели, казалось бы, оставили без ответа вопрос относительно гарантий свободы слова в России и свели проблему к лозунгу «Долой цензуру!».

Цензурная реформа (Закон от 6 апреля 1865 г.) завершилась паллиативными решениями, частичным усечением предварительного контроля над книгоизданием и прессой Москвы и Петербурга, укреплением системы административного наблюдения и преследования печати за «вредное направление». Старый порядок, по оценке «Колокола», лишь покачнулся, но устоял: «Надтреснула цензура – и ее оставляют скорее допускаемым злом, чем защищаемой необходимостью»⁴. Реформа дала Н.П. Огарёву повод для детального разбора ее юридических новаций. Вывод публициста сводился к признанию того, что закон обеспечивал «больше стеснение, чем освобождение печати», являясь «одной из самых странных правительственных реформ». Наиболее противоречивой чертой закона Н.П. Огарёв называл «помесь предварительной цензуры со свободой печати», заимствованную из практики Наполеона I. Русская копия наполеоновского закона, подчеркивал автор, далеко превышала «безнравственностью простое приказание Наполеона I – останавливать издание во время печатания, чтоб подвергнуть его цензуре или запрещению. У нас мышеловка бесцензурности повторяет

¹ Колокол. 1861. Л. 89.

² Там же. 1862. Л. 139.

³ Там же. 1863. Л. 153.

⁴ Там же. 1865. Л. 197.

в другой форме право администрации останавливать издание до выхода в свет... У нас администрация имеет право преследовать автора и издателя *не вышедшего в свет сочинения* административным и судебным порядком. Это немножко покрепче наполеоновского указа, составляет подкоп под личность автора и издателя». Установленный порядок, по которому администрация могла осуществить в отношении «освобожденных», но не вышедших в свет изданий, наказание, будто они «уже дошли до читателя и произвели в обществе смуту», Н.П. Огарёв считал уязвимым с точки зрения здравого смысла. Административное преследование прессы «не ставило границы правительственному произволу – от высочайше утвержденной виселицы до высочайше разрешенной опеки карательного надзирателя»¹.

В отличие от многих публицистов своего времени, Н.П. Огарёв не обнаружил в нововведении 1865 года каких-либо правил в пользу печати. Даже судебная ответственность авторов, редакторов и издателей, освобожденных от предварительной цензуры периодических и книжных изданий, не давала ему повода для оптимизма. Он утверждал, что статьи о судебной юрисдикции изложены так неопределенно, что «суд, обычно подчиненный правительству, может подвести под любое наказание всякую статью, в которой встретится суждение о несправедливости закона или о несправедливости правительственного чиновника», что суд может «сгубить книгу и автора или журнал и его издателя и ответственного редактора, как скоро это правительству нужно». Старый николаевский Устав, по мнению публициста, имел даже некоторые преимущества по сравнению с новым законом. Так, замена Министерства народного просвещения Министерством внутренних дел в ведении печатью не сулила последней легких отношений с властью. «Что же тут лучшего?» – спрашивал Н.П. Огарёв. И отвечал: «Там было какое-то притворное уважение к печати, то есть к просвещению – так что дела печати не были в непосредственном заведовании полицейских властей, по крайней мере, по букве закона; теперь же составилось притворное освобождение от цензуры, причем печать совершенно отдается под полицейское заведование... Цензорами могут быть назначены – не академики, не профессора, а просто шпионы... Преследования Министерства внутренних дел против печати будут совершенно совпадать с преследованиями III-го Отделения и с общим обоим невежеством и палачеством»².

В дальнейшем на страницах «Колокола» печатались корреспонденции из России о фактах преследования «бесцензурной» печати по новым правилам. Так, например, отдел «Смесь» последнего номера газеты за 1865 год полностью посвящался цензурной теме. Сообщалось о запрещении пьесы А. Потехина «Отрезанный ломоть», о первом предостережении министра внутренних дел П. Валюева журналу «Современник» и о первом судебном процессе по делам печати над П. Бибиковым за книгу «Критические этюды». В последних номерах «Колокола» за 1866–1867 годы эти факты дополнялись информацией о «закрытых» засе-

¹ Колокол. Л. 201.

² Там же. Л. 202.

даниях «гласного» суда («Письмо москвича»), о новых министерских предостережениях журналистике и других административных окриках в адрес прессы, о мерах стеснения печати после каракозовского выстрела в императора (апрель 1866 г.), о запрещении отдельных изданий без судебного решения, о конфликтах издателей с духовной цензурой. Кстати сказать, духовная цензура, то есть цензура Академии православного вероисповедания, издателями «Колокола» была названа «ненужным учреждением», позорящим правительство России: «Если уже реформирующее правительство не умеет похерить духовную цензуру, то пусть оно ограничит власть ее районом, то есть церковной литературой, а науку оставит от нее свободною. Духовная цензура – если за ней будет оставлена такая власть – может запретить всякий учебник астрономии, потому что по *религии* – солнце останавливалось с приказа Иисуса Навина, а по математике оно остановиться не могло... Дайте же, наконец, свободу – если не фантазии, то, по крайней мере, *разуму*»¹.

Скепсис издателей «Колокола» в отношении цензурной реформы мотивировался общим неприятием политики преобразований Александра II, и прежде всего итогов отмены крепостного права. Еще в 1863 году они дали им повод прогнозировать неуспех предстоящих изменений в других сферах государственной и общественной жизни, в том числе и в делах печати: «Сильное самодержавие никакой освободительной реформы создать не захочет; а бессильное самодержавие никакой освободительной реформы создать не может»². Таким образом, формулу свободы печати издатели «Колокола» выстраивали на отрицании и старого порядка предварительной цензуры, и тех «льгот», которые были дарованы российскому книгоизданию в апреле 1865 года. Но на самом деле она была глубже этого отрицания. Ее существенные параметры обнаруживаются в публицистике, посвященной «смежному» сюжету – свободе совести, который рассматривался в аспекте проблемы религиозного инакомыслия и положения старообрядчества в России.

Несмотря на проводимую правительством политику либерализации правового положения старообрядцев, А.И. Герцен и Н.П. Огарёв, опираясь на документальные материалы «Сборника правительственных сведений о раскольниках», подготовленного их временным соратником В. Кельсиевым, утверждали отсутствие существенных перемен в этой сфере при Александре II. Они заявляли, что правительство оставалось «обижающим и преследующим» людей за веру, осталось «коварно-жестоким» к половине русского населения. Такой категоричный взгляд был обоснован тем, что власти не отказались от практики гонений за веру и не признали свободу совести, не осознали той истины, что «веры насильем переменить нельзя», что «правда устанавливается только свободой» и что «можно человека истязать, а все же не заставишь его верить в то, во что он не верит». Издатели ставили в укор правительству Александра II сохранение николаевской классификации раскола по принципу вредности: «В царствование

¹ Колокол. Л. 238, 239, 244, 245.

² Там же. Л. 166.

Николая постановления об особенно и менее вредных сектах повторялись не один раз, и к особенно вредным приписывалось все больше и больше – и, наконец, к 1853 году Николаю стали казаться все секты вредными. Из постановлений с 1855 года по данное время мы видим только шаткость и бессилие вынырнуть из николаевской тины»¹. Характеризуя позднее, в 1867 году, новое законодательство о расколе, А.И. Герцен и Н.П. Огарёв указывали на сохранение в нем прежней жесткости: «Так уже одна ст. 216 определяет, что виновные как в распространении существующих уже между отпавшими от церкви православной ересей и расколов, так и в заведении каких-либо новых, подтверждающих веру сект, подвергаются за сии преступления: лишению всех прав состояния и ссылке на выселение – из Европы России – в Закавказский край, из Ставропольской губернии и Закавказского края – в Сибирь, а из Сибири – в отдаленнейшие оной места. Таким образом, правительство всегда может в силу своего закона преследовать всякое не Никонианское объяснение христианства»². Ожидавшаяся судебная реформа, по предположению издателей, не исключит признание раскола преступлением против веры, и новое судебное устройство, которое «не досрочно до веротерпимости», примется за создание «нового свода гонений за веру»³.

В одном из писем к Александру II А.И. Герцен допускал, что он лично не хочет «гнать старообрядцев», «да им-то разве легче от того»? Царь, по его мнению, не в силах изменить ситуацию и справиться с корыстными чиновниками, которые, как «шайка разбойников», нападали на раскольников и грабили, «что попало под руку, и книги, и иконы в дорогих окладах и без дорогих, и молитвенники, и листовки, и свечи, и ладан, и масло». Чтобы выжить, старообрядцы давно уже практиковали метод откупа от местных властей. И этот способ выживания А.И. Герцен и Н.П. Огарёв считали неизбывным, так как, по их убеждению, «никогда государственные мужи не захотят окончания преследований и розни народной, никогда не пожелают мира и спокойствия народного, основанного на свободе веры и совести», потому что в противном случае «существование этих государственных мужей окажется ненужным»⁴.

Страницы «Колокола» и «Общего Веча» наполнялись сообщениями из России о фактах полицейского «разбоя». В 1858 году в «Колоколе» появилась информация о разграблении старообрядческого монастыря и «походе» против монахинь: «Известно ли в России, что в 1857 году черниговский губернатор насильственно отнял пристанище у старух-раскольниц. В июле месяце приезжал с угрозами. 21 ноября в 12 часов ночи разбил двери у храма Казанской Божией Матери и у другой церкви – потом приказал солдатам отобрать все имущество инокинь. Бедных женщин он отправил колодницами в город, а церковь осветил с отцом Сергием в единоверческую. После этого старух выпустил на голодную смерть. Неужели в царствование Александра II не прекратится это татарское своеволие, напоминающее времена печенежских

¹ Герцен А.И., Огарёв Н.П. Колокол. 1862. № 3. Факс. изд. М., 1964. С. 16–22.

² Колокол. 1867. 1 февр. С. 1903.

³ Там же. 1862. 1 дек. С. 1250.

⁴ Там же. 8 мая.

набегов и альбигойских войн?»¹. В октябре 1862 года полицейской облаве подверглась «Древняя Гуслица», где делались «беспрестанные обыски», производились аресты. Сообщались и другие случаи насильственного, «с помощью батальона солдат», присоединения к православной церкви или обращения в единоверие.

После прекращения издания «Общего Веча» в 1864 году, А.И. Герцен и Н.П. Огарёв продолжали сокрушать авторитет самодержавия за преследование старообрядцев. Так, в октябре 1865 г. в «Колоколе» появилась еще одна обличительная публикация: «Русское правительство полагает, что ему для поддержания самого себя выгодно поддерживать особую религию, казенную, и преследовать полицейским образом, запрещением церквей, молелен, словом гласного вероисповедания, а подчас ссылкой и наказанием – всякое другое христианское вероисповедание. Русское правительство не замечает, что оно этим манером из своих, из так называемого православного народа – особых друзей себе не создает; а из так называемых раскольников создает людей, которые не могут простить ненужных, глупых и злодейских преследований всего, что в их жизни для них всего святее и дороже». Издатели упрекали правительство в «безумной любви к насилию, которая в настоящее время, несмотря на все колебания нововведений, проявляется в усиленных смертных казнях»².

Все эти действия, совершаемые с полным пренебрежением к чувствам исповедующих старую веру, А.И. Герцен и Н.П. Огарёв относили к разряду преступлений государства против личности. И в конце 1850-х годов и позднее они не снимали с повестки дня тему религиозного насилия государства, применяемого к старообрядцам. Идеальным, по их убеждению, будет порядок, при котором станет допустимо следующее: «Православие ли обращает раскол, раскол ли обращает в православие, наука ли обращает то или другое – пусть обращение совершается силою слова и убеждения. Чтобы человек считал что-нибудь за истину, он должен быть в том убежден. Не только чистота науки, но чистота религии, для верующих, требует невмешательства государственной власти в религиозные дела»³.

Но поскольку российское самодержавие отказывалось решить вопрос о расколе в таком духе, оно, по убеждению русских демократов, подталкивало старообрядчество к ответному сопротивлению. О таком сопротивлении А.И. Герцен писал еще до основания «вольной» печати в Лондоне. В статье «Русский народ и социализм» (1851), высказывая мнение о раскольничьем мире как эпицентре общинной жизни, он отмечал особую крестьянскую солидарность раскольников, противостоящих «диким набегам» правительства: они успевали «обманывать полицию, спасать своих братьев, скрывать священные книги и сосуды» и претерпевать, «не проговариваясь, самые ужасные муки». Их общинная солидарность проявила себя, по словам Герцена, именно в сопротивлении власти, в ненависти

¹ Там же. 1858. № 13. С. 81.

² Колокол. 1865. № 206.

³ Там же. 1866. 1 авг.

к «попу и царю», что отличало крестьян-раскольников от православных крестьян, которые «уважали» и царя, и духовенство¹.

Спустя десять лет, в начале 1860-х годов, А.И. Герцен уже говорил о способности раскольников объединить усилия со всеми борцами за русскую свободу. Именно поэтому в предисловии к «Сборнику», о котором говорилось выше, В. Кельсиев сформулировал одобренную А.И. Герценом и Н.П. Огарёвым общую, по их мнению, для русских людей всех верований политическую цель: «У нас есть одно общее дело: дело замены существующего правительственного произвола возможно более свободными учреждениями, такими учреждениями, при которых всякому можно было бы честно трудиться, зная, что труд его не пропадет ни для него, ни для общества, и при которых можно было бы всякому верить и открыто исповедовать то, что говорит ему его совесть»².

В 1862 году в «Колоколе» появилась прокламация М.А. Бакунина «Русским, польским и всем славянским друзьям», где автор создал образ раскола как созревшего движения сопротивления. Герцен и Огарёв тогда вполне разделяли высказанные Бакуниным ожидания революционного взрыва в среде раскольников. На этом были основаны их планы вовлечь раскольников в общероссийское освободительное движение.

Так, первый номер «Общего Веча» открывался «Письмом к верующим всех старообрядческих и иных согласий и сынам господствующей церкви», в котором Н.П. Огарёв прокламировал идею соединения «разъединенного в самом себе» народа России для устройства «стада человеческого в духе любви и правды». Он призывал старообрядцев «дотолковаться» до правды и понять, что путь к ней лежит через освобождение веры от запрета и насилия. Но при действующей светской власти народ всегда будет удерживаться «в рабской боязни и трепете». Кроме вопроса о власти, другим ключевым вопросом, без решения которого в жизни народа не произойдет существенного изменения к лучшему, Н.П. Огарёв назвал вопрос о земельной собственности: начальный путь к «царству любви и правды» – признание земли достоянием народным, «достоянием земским», которое положит конец «розни сословной». Когда же не будет этого зла, земство может «равноправно и добросовестно» избрать своих судей и правителей, и даже самого царя, который станет «царем земства, а не царем во имя сословия, захватившего власть и собственность». Н.П. Огарёв даже сочувствовал положению царствующего монарха: он «вынужден быть царем дворянским и чиновничьим», сословия мешают ему быть «земским царем, царем народным»³. Так препарировал Н.П. Огарёв свой социалистический идеал для восприятия его старообрядцами. Это была попытка политического урока с разъяснением той мысли, что проблема их положения не связана с иноверческим статусом и не может быть успешно разрешена в масштабах религиозного дви-

¹ Герцен А.И. Русский народ и социализм. Письмо к И. Мишле : пер. с фр. // Собр. соч. М., 1956. Т. 7. С. 320.

² Кельсиев В.И. Сборник правительственных сведений о раскольниках. Вып. 2. Лондон, 1861. С. 18.

³ Общее Вече. 1862. № 1.

жения. Чтобы достичь правды для себя, старообрядцы должны объединить свои силы со всеми страждущими ее.

Лейтмотив первых публикаций «Общего Веча» последовательно был выдержан издателями газеты до ее закрытия в 1864 году. Н.П. Огарёв в своих передовицах в «Общем Вече» многократно возвращался к разговору о гражданском смысле борьбы старообрядцев с правительством. Религиозный спор, внутренние разногласия в расколе, пояснял он, не имели перспективы разрешиться истиной, пока «не истребована» свобода веры, свобода совести, свобода «сходок», другие гражданские свободы: «Без гражданских, или по-русски *земских*, прав – нет свободы веры; без возможности свободно жить нет возможности *свободно верить*». Поскольку, по представлениям Герцена и Огарёва, старообрядцы составляли половину русского населения, то их движение за свободу «ляжет краеугольным камнем в основание внутренней земской свободы русского народа»¹.

Преувеличивая готовность старообрядчества к политической борьбе, А.И. Герцен и Н.П. Огарёв в 1863 году старались направить их инициативу на созыв «Собора из посланцев всех старообрядческих согласий и обществ внутри и вне России живущих». В их представлении такой старообрядческий Собор явился бы предтечей общероссийского Земского собора, единственного общественного института, правомочного, с их точки зрения, разрешить все вопросы российской гражданской жизни. Кроме того, старообрядческий собор доказал бы способность этой части русского населения к политической самоорганизации и объединению ради общих гражданских интересов. Он превратил бы старообрядцев «в силу, которой нельзя будет отказать в праве на свободу, потому что иначе сила сама возьмет это право»².

Не дождавшись от старообрядцев поддержки этой идеи и желая усилить агитационный натиск, Огарёв стал печатать в «Общем Вече» написанные им самим «Письма к издателю» под псевдонимом «Старообрядец»³, создавшие мнение о появлении в старообрядческом обществе своих политических вождей, призывавших к созыву старообрядческого собора, «чтобы перед всеми людьми обнаружить и показать, что все старообрядцы – сила, а в этой силе заключается сущность старообрядческой свободы». От имени мнимых старообрядцев, выдавая желаемое за действительное, Огарёв писал о том, что «мы вполне сознали справедливость вашего умозаключения, что без свободы верить – нельзя свободно писать»⁴.

Таким образом, посвященная теме свободы совести публицистика русских социалистов органично соединялась с темой свободы слова и отвечала на исконный обществом вопрос о правовой сущности этих категорий. Свобода слова и свобода совести трактовались «лондонскими пропагандистами» как суверенное право личности, обеспеченное гарантиями невмешательства государства, правящей бюрократии, учреждений центральной и местной администрации

¹ Общее Вече. 1863. № 10.

² Там же. № 19.

³ Масанов И.Ф. Словарь псевдонимов русских писателей, ученых и общественных деятелей. Т. 3. М., 1958. С. 133.

⁴ Общее Вече. 1863. № 23.

в сферу духовной жизни общества. Такой порядок, по их представлениям, должен быть защищен демократическим институтом – общественным собранием выборных представителей всего населения страны – Земским собором.

СПИСОК ЛИТЕРАТУРЫ

1. Герцен, А.И. Русский народ и социализм. Письмо к И. Мишле [Текст] : пер. с фр. / А.И. Герцен // Собр. соч. – М., 1956. – Т. 7. – С. 320.
2. Герцен, А.И. Колокол. 1862. № 3. [Текст] / А.И. Герцен, Н.П. Огарёв. – Факс. изд. – М., 1964. – С. 16–22.
3. Кельсиев, В.И. Сборник правительственных сведений о раскольниках [Текст] / В.И. Кельсиев. – Вып. 2. – Лондон, 1861. – С. 18.
4. Колокол [Текст]. – 1858. – № 13 ; 1862, 1 дек., 8 мая ; 1865. № 206 ; 1866, 1 авг. ; 1867, 1 февр.
5. Колокол. Газета А.И. Герцена и Н.П. Огарёва. Вольная русская типография. 1857–1867. Лондон – Женева. – Факс. изд. [Текст]. – М., 1962. – Вып. 1 : 1857–1858. Лондон, 1857. 1 июля 1857. Л. 1.
6. Масанов, И.Ф. Словарь псевдонимов русских писателей, ученых и общественных деятелей [Текст] / И.Ф. Масанов. – Т. 3. – М., 1958. – С. 133.
7. Общее Вече [Текст]. – 1862. – № 1 ; 1863. – № 10, 23.

А.В. Карева

СЕРЕБРЯНЫЙ ВЕК РУССКОЙ ИСТОРИИ И КУЛЬТУРЫ: СТОЛИЦА И ПРОВИНЦИЯ

В статье дан анализ развития культуры России в конце XIX – начале XX века во взаимосвязи с социально-экономическими и общественно-политическими условиями, характерными для того времени. Раскрываются роль и место столицы и провинции в общероссийском общественно-культурном процессе, их взаимоотношение и взаимодействие, особенно усилившиеся на рубеже XIX–XX веков. В эпоху Серебряного века провинциальные города, испытывая на себе значительное влияние культуры столиц, преобразовывали их в национальные духовные явления, которые в свою очередь обогащали и столичную, и общероссийскую культуру. Автор приходит к выводу, что Серебряный век – это не только культурный взлет и расцвет русской духовности, но и общий творческий процесс и общее культурное движение, в которое была вовлечена вся Россия с ее обширными территориями. И провинция в этом процессе становилась органичной частью отечественной истории и культуры, внося существенный вклад в ее развитие.

отечественная история, XIX век, XX век, русская культура, Серебряный век, столица, столичная культура, провинция, провинциальная культура, городская социокультурная среда, интеллигенция.

Рубеж XIX–XX веков именуется Серебряным веком. Этот удивительный период, яркая и одновременно трагическая эпоха отечественной истории и культуры всегда будет привлекать внимание, являясь неиссякаемым источником образцов и эталонов для сравнений и сопоставлений. Схожесть ситуации рубежа веков, определенный параллелизм реформ начала XX века и XXI века заставляет внимательнее анализировать исторические обстоятельства, прорабатывать событийную канву, искать решения, предпринимаемые русскими мыслителями, художниками, литераторами.

Пожалуй, нет такого этапа в русской истории, который бы вызывал столько споров и разногласий, столько разнообразных и противоречивых оценок и суждений, как начало XX столетия. «Едва ли найдется другой период, который смог тягаться с Серебряным веком по популярности у исследователей и ценителей русской культуры. Его открывали, в него влюблялись, в нем разочаровывались, о нем спорили. Поражались его многомерности, многоликости и многозначности... Само название вызывает споры о его пригодности и правомерности»¹.

Первоначальное применение термина «серебряный век» приписывают различным авторам: Анне Ахматовой, Николаю Бердяеву, Николаю Оцупу. В связи с этим определен интерес представляет историко-культурное исследование О. Ронена об устоявшихся неправильных мнениях, а именно о том, что серебряный век принято называть Серебряным². Выражение было впервые употреблено в 1928 году Н. Оцупом и соотносилось с выражением «золотой век», которым часто называли пушкинскую эпоху – первую треть XIX века. Первоначальное употребление термина было скорее негативным, так как серебряный век, наступающий после золотого, подразумевает спад, деградацию. Это представление восходит к античности, к Гесиоду и Овидию. Метафора «золотой века» как счастливая пора человечества получила новое развитие в европейской культуре начиная с Возрождения. Поэтому выражение «серебряный век» должно было указывать на понижение качества явления, его регресс. При таком понимании русская литература Серебряного века противопоставлялась «классической» литературе «золотого века» Пушкина и его современников.

В дальнейшем понятие «серебряный век» поэтизировалось и потеряло негативный оттенок. Оно было переосмыслено как образное, поэтическое обозначение эпохи, отмеченной особым типом творчества, с оттенком высокого трагизма и изысканной утонченности. В современном употреблении выражение «серебряный век» или не имеет оценочного характера, или несет налет поэтизации. Выражение «серебряный век» заменило аналитические термины и спровоцировало споры о единстве или противоречивом характере процессов начала XX века. «...И позднейшие критики, и изощренный читатель нашего времени, привычно пользующийся выражением «серебряный век», вовсе не чувствует в нем отрицательных или снисходительных оттенков смысла. Совершенно наоборот,

¹ Рылькова Г.С. На склоне Серебряного века // Новое литературное обозрение. 2000. № 6. С. 231.

² Ронен О. Серебряный век как умысел и вымысел // Материалы и исследования по истории русской культуры. Вып. 4. М., 2000. 152 с.

это имя передает сейчас в целом представление о глубокой, даже несколько схимнической духовности и о высшей степени художественных достижений и созидательного порыва...»¹

Вообще понятие «серебряный век» оказалось достаточно прочным и универсальным, в последнее время оно все активнее проникает в исследования по любой тематике, имеющей отношение к культуре России на рубеже XIX–XX веков. И как бы ни называли тот период, следует признать, что Серебряный век – это уникальное время и уникальное явление в русской культуре и русской истории. Серебряный век – это и культурное движение и культурный взлет, это и философия и искусство во всех его видах, это целостный историко-культурный комплекс. Рубеж XIX–XX веков стал расцветом русской духовности, которая дала миру выдающиеся научные и художественные открытия. Никогда не было в России такой взволнованности сознания, такого напряжения исканий. Это противоречивое время духовных поисков и блужданий, занимающее совершенно особое место в российской культуре, породило целую плеяду выдающихся творческих личностей, значительно обогативших все виды искусств и философию. На пороге нового века начали меняться глубинные основы жизни. Представления о любви и смерти, о реальности и душе, незыблемые на протяжении столетий, перестали действовать. Традиционные регуляторы человеческого существования – религия, мораль, право – не справлялись со своими функциями. Начинаясь век модерна. Для Серебряного века характерно также появление широкого слоя образованного общества и многочисленных просвещенных любителей искусств, многие из которых впоследствии становились профессионалами, другие, составляя аудиторию, были зрителями, слушателями, читателями, критиками.

Серебряный век невозможно представить вне истории, вне времени. Он совпал по времени со значительными и трагическими событиями в отечественной истории – революциями 1905 и 1917 годов, Русско-японской войной. «События русской истории начала XX столетия вместили в себя эпохи, которые Европа органично прошла с XVI по XX век. За провалившейся первой революцией последовал беспрецедентный экономический бум, затем страна вошла в стадию мобилизации всех сил для ведения войны, что в конечном счете привело к полному распаду, разложению...»² Вот как описывает тот период З. Гиппиус: «Что-то в России ломалось, что-то оставалось позади, что-то, народившись или воскреснув, стремилось вперед... Куда? Это никому не было известно, но уже тогда, на рубеже веков, в воздухе чувствовалась трагедия. О, не всеми. Но очень многими, в очень многих»³.

На рубеже веков Россия переживала масштабные преобразования по всем направлениям, процесс модернизации в той или иной степени затрагивал все сферы общественной жизни, осуществлялся переход общества от патриархаль-

¹ Ронен О. Серебряный век как умысел и вымысел. С. 111.

² Жидков В.С., Соколов К.Б. Культурная политика России: теория и история. М., 2001. С. 454.

³ Серебряный век. Мемуары : сб. М., 1990. С. 63.

но-общинного к техногенному. Именно в этот период страна достигла небывалого экономического и технического подъема, происходили важные преобразования в культурной жизни, охватившие широкий спектр научной, образовательной, культурно-просветительской деятельности. Культура в начале века развивалась в демократических традициях, была автономна в творческих начинаниях. Определенную роль в этом играла правительственная политика, носившая либеральный характер. Именно поэтому культурная жизнь России находилась в постоянном движении¹.

Достаточно успешно развивалась государственная система подготовки специалистов со средним и высшим образованием. Рост грамотности широких слоев населения, увеличение числа лиц с высшим и средним образованием способствовали общему культурному и научному подъему, переходу к цивилизованному обществу.

В литературе, поэзии, музыке, театре, живописи появляется большое количество новых имен. Формируются новые жанры и стили, школы и направления. Усиливается интерес к разным видам искусства. Появляются новые литературные журналы. В популярных массовых изданиях обсуждаются вопросы эстетики. Растет количество художественных выставок и их посещаемость. Расцвет творчества происходил буквально во всех сферах культуры. При этом поражает динамика, интенсивность, с которой возникали те или иные художественные течения. Иногда такой стремительный порыв к «новому» приводил к некоторой незавершенности, недосказанности замыслов. Объединяющим началом новых художественных течений Серебряного века стали сверхпроблемы, которые одновременно были выдвинуты в разных видах искусств. Культура рубежа XIX–XX веков отличалась многообразием методов и стилей, школ и направлений, ярких творческих индивидуальностей, философских и эстетических открытий.

Явление «серебряный век» представляло собой небывалый культурный подъем, напряжение творческих сил, наступившее в России после народнического периода, отмеченного позитивизмом и утилитарным подходом к жизни и искусству. «Разложение народничества» в 1880-е годы сопровождалось общим настроением упадка. В 1890-е годы началось преодоление кризиса. Органично восприняв влияние европейского модернизма (прежде всего символизма), русская культура создала собственные варианты «нового искусства», обозначившие рождение иного культурного сознания. При всем своем различии модернистские течения, возникшие в конце XIX – начале XX века, исходили из одного мировоззренческого корня и имели много общих черт. Молодых символистов объединяло решительное отрицание и отказ от прошлого. Они утверждали внутреннюю свободу художника, его избранность и преобразующую роль искусства по отношению к жизни. В их творчестве выражалось общее ощущение перелома, переходности, характерное для этого периода.

¹ Белова Т.В. Накануне культурного кризиса // Вестник Московского университета. Сер. 8 : История. 1991. № 4. С. 10.

Для понимания всего многообразия Серебряного века не менее важно понять такое странное и вместе с тем любопытное явление, как декаданс, его роль и место в культуре того периода. Конец XIX столетия стал переломным моментом для русской культуры. В обществе постепенно нарастало чувство тревоги и ожидания чего-то, чувство смятения, сомнения и неопределенности. И появившийся в это время декаданс стал своеобразной реакцией культуры на специфическую атмосферу, сложившуюся в обществе, реакцией – на трагически ощущаемые перемены в жизни. Ожидание чего-то нового, ранее не бывшего, захватило целое поколение в России к концу века, в смене столетий предугадывались грядущие изменения всех и всего. Декаданс стал отражением особого состояния духа той эпохи – эпохи перелома веков. Отсюда попытки декаданса отказаться от всего рационального в объяснении происходящего и попытки найти точку опоры только в иррациональном. Отсюда его стремление погрузиться в индивидуальные переживания и обратиться к человеческой душе. Отсюда его пессимизм, болезненность, разочарованность. Отсюда же его стремление воспевать культ красоты. Таким образом декаданс реагировал на приближающийся XX век. Так он искал пути перехода к новому и одновременно отрицал старое.

Серебряный век как культурная эпоха включает в себя символизм, модерн, авангард, но прежде всего философию, которая явилась ядром духовности русской культуры того времени. Культуру Серебряного века отличало то, что во главу угла с самого начала были поставлены философские, мировоззренческие вопросы, все остальные – эстетические, этические, политические – стали продолжением и развитием первых, ведущих тем. Помимо этого, особенность культуры Серебряного века заключалась в ярко выраженной религиозной составляющей миропонимания. Представители Серебряного века стремились соединить в одно целое религиозные, этические, философские, эстетические, политические взгляды и идеи. «Так же, как неразлучны в России живопись, музыка, проза, поэзия, неотлучимы от них и от друг друга – философия, религия, общественность, даже политика. Вместе они и образуют единый мощный поток, который несет на себе драгоценную ношу национальной культуры»¹.

Любая эпоха оценивается не только по отдельным вершинам и творениям, но и по общему творческому процессу, в котором наиболее точно отражается смысл, характер и настроение эпохи. В конце XIX – начале XX века в подобный творческий процесс была вовлечена вся Россия. Общее культурное движение захватило обширную территорию страны, хотя степень и глубина этого движения была различной по отдельным регионам.

Без провинции и социокультурных процессов, происходящих в ней, представить отечественную историю и культуру нельзя. Это исторически сложившаяся абсолютно неповторимая часть культуры страны. Российская провинция, включающая множество регионов и территорий со своими особенностями социально-экономического развития, культурными традициями, многообразна и да-

¹ Блок А. Собр. соч. М. ; Л., 1962. Т. 6. С. 175–176.

же уникальна. Изучение ее как культурной реальности позволяет не только уйти от сложившихся стереотипов, традиционных представлений, но и реконструировать историю культуры отдельных территорий и городов, включить местные явления в систему общероссийских культурных ценностей. Это вносит недостающие штрихи в общую картину культурного облика страны, дает возможность увидеть все разнообразие проявлений культурной жизни в их сложности и противоречивости, оценить соотношение культуры столиц и провинций.

Изучение провинциальной культуры научно обоснованно по многим причинам. Оно позволяет составить общее представление о культурном процессе и социокультурном пространстве России, поскольку уровень развития общества, его духовный и интеллектуальный потенциал во многом зависят от особенностей развития отдельных регионов и провинций, их социокультурной среды. Это позволяет говорить о некоторой синхронности явлений общественной жизни, дает возможность сопоставить исторические процессы не только в масштабах всей страны, но и в отдельных регионах, а также выявить особенности развития отечественной культуры (и столичной, и провинциальной) в прошлом и настоящем. Современная отечественная история убедительно подтверждает влияние процессов, происходящих в провинции, на обстановку в стране и жизнь общества в целом, более того, она свидетельствует о возрастающей роли регионов в общем развитии государства.

Важнейшим аспектом исторического процесса являются взаимоотношения между столицей и провинцией и формы взаимосвязи между ними, степень эффективности которых определяет общую социокультурную ситуацию. Разделение страны на столицу и провинцию – фактор, постоянно действующий, влияющий на темпы и содержание модернизационного процесса как в столице, так и в провинции. Понятие «столица», «центр» в данном случае понимается как место сосредоточения такой деятельности органов управления и административного влияния, которое не только общезначимо для всей страны, но и способствует организации социокультурного пространства провинции.

В российском социокультурном пространстве нередко провинции отводилась пассивная роль в восприятии прогрессивных импульсов из центра, что происходило подчас с запозданием и искажениями. При анализе социокультурного пространства России на рубеже XIX–XX веков понятие «провинция» выступает как многоуровневая целостность, под «провинциальным» подразумевается не оценочная характеристика, а то, что к столице не относится. Такое понимание «провинции» предполагает учет многообразия региональных особенностей, как относительно устойчивых, которые присущи части территории страны, так и локальных, которые характерны для данной местности и не выходят за ее пределы.

На протяжении многовековой истории России в массовом сознании складывалось представление о провинции как о символе «захолустья», чего-то незначительного и второстепенного, того, что противоположно столице. Современные исследователи исходят из того, что провинция – это культурологическое понятие, обозначающее духовно-нравственное пространство жизни в нестоличных городах (губернских, уездных). Этот термин прежде всего указывает на со-

поставление со столичной культурой, а не на удаленность от центра¹. Хотя в России, стране огромных пространств и разнообразных регионов, территориальный и коммуникативный факторы всегда играли существенную роль, исторически столичная культура претендовала на роль «образца», в результате чего все остальное (нестоличное) воспринималось как нечто вторичное, несущественное. Все это осложняло процесс культурного самоопределения провинции, но остановить его не могло. Несмотря на это, диалог между провинцией и столицей в той или иной мере шел постоянно, но активизировался он в XIX веке, и особенно на рубеже XIX–XX веков. Процесс взаимодействия провинциальной и столичной культур представляет большой интерес с точки зрения их роли и места в общероссийском культурном развитии. Столица в этом смысле являлась своеобразным информационно-культурным полем, где сосредоточивались ценности, создаваемые на всей территории страны. Столица по сравнению с провинцией была довольно подвижна, легко приспособлялась к смене норм и традиций, стилей и вкусов. Провинция же являлась более стабильной формой существования традиционных моделей культуры.

Отношения центра и провинции – это как общее и особенное в социокультурном пространстве России. В провинции происходили культурные процессы, которые не повторяли столичную культуру, а, пропуская ее через себя, трансформировали и привносили новые черты. Провинциальная культура каждого региона, каждого города обладала собственным характером и содержанием, которое было наполнено местными традициями, обрядами, верованиями, привычками.

На рубеже XIX–XX веков в экономике страны наряду со столичными центрами возрастает значение провинциальных городов, особенно губернских. Хотя процессы обновления российского общества оказали существенное влияние на облик провинциальных городов, тем не менее, для них было характерно тесное переплетение элементов нового строя с традиционными явлениями. В губернских городах активно шло формирование гражданского общества и классов, развивалось местное самоуправление. Помимо того, что это были административно-хозяйственные и торгово-промышленные центры, традиционно они являлись и центрами культурной, интеллектуальной и духовной жизни своих регионов, становились важным средством модернизации общества, обеспечивали условия для духовной жизни интеллигенции через всевозможные общества, кружки, выставки. Культура губернского города была многолика и разнообразна. С одной стороны, она являлась частью официальной культуры, что было связано с аппаратом власти на местах, находящемся в губернском центре. С другой – способствовала формированию общественного мнения, стимулировала развитие новых взглядов и явлений. Состояние городской культуры – важный элемент культуры общества. Именно в городах создавались культурные ценности, происходило сочетание и пересечение новаций и традиций, так необходимых для движения вперед. Кроме того, губернский город, не являясь замкнутой системой, через различные каналы был связан с другими городами, с окружающей сельской

¹ Березовая Л.Г., Берлякова Н.П. История русской культуры : в 2 ч. Ч. 2. М., 2002. С. 22.

местностью, что способствовало складыванию социокультурного пространства, представленного как профессиональной, так и традиционной культурой. И все же культура провинции, на которую значительно влияла сельская округа, была теснее связана с народной культурой, что делало ее более традиционной и консервативной. Отсюда определенная схожесть культурной ситуации во многих провинциальных городах, что проявлялось в бытовых условиях, устройстве жилища, отсутствии удобной инфраструктуры.

В начале 90-х годов XIX века провинциальные губернские центры даже внешне были похожи на сельские поселения. О множестве нерешенных проблем в сфере городского хозяйства красноречиво говорил их внешний облик (преобладание деревянной застройки, отсутствие мостовых, водопровода, канализации и др.), частые эпидемии и пожары. Слабая финансовая база тормозила процесс развития городской инфраструктуры, препятствовала благоустройству.

Внешний облик и благоустройство Рязани в этот период также мало соответствовали требованиям времени и не внушали оптимизма: «Рязань – только административный центр. Внешний ее вид – печальный и крайне убогий; десятками кривых улиц она растянулась сравнительно на большом пространстве... Значительная часть серых, монотонных улиц не покрыта мостовыми...»¹. Основу городской архитектуры составляли церкви и соборы, а также административные каменные здания, число которых было незначительно².

Рост экономической деятельности государства в конце XIX – начале XX века заметно повлиял на российские города, которые постепенно стали приобретать иной вид. Из административных населенных пунктов они все более превращались в экономические и социокультурные центры. Началась прокладка железных дорог, открывались новые торгово-промышленные предприятия и банки. Социально-экономические изменения, происходившие в это время в стране, общественный подъем послужили значительным стимулом для преобразований в культуре губернских центров. Развивалась система как государственного, так и негосударственного образования. Шло становление музейного дела, открывались новые библиотеки, разворачивали свою деятельность краеведы и историки, музыканты и художники, писатели и поэты. Стали выходить местные газеты, журналы, расширялось издательское дело.

К условиям существования социокультурной среды губернского города Центральной России следует отнести: политический строй; законодательство, определявшее социальное положение, права и обязанности жителей городов; систему городского самоуправления; развитие индустрии; формирование инфраструктуры; становление информационной системы; устойчивую связь города с сельской округой; состояние социальной сферы. Формирование социокультур-

¹ Рязанский вестник. 1909. № 225. 4 сент.

² В 1891 г. деревянных строений в Рязани имелось 1766, а каменных – 492. В 1895 г. из всего количества зданий деревянных было 1791, каменных – 501. В 1900 г. деревянных зданий было 1918, каменных – 593. В 1909 г. в городе было 2451 жилое строение, из них 345 каменных и кирпичных, деревянных – 1888, смешанных (полукаменных) – 218. (ГАРО. Ф. 5. Оп. 2. Д. 2026. Л. 4; Ф. 5. Оп. 4. Д. 2876. Л. 58; Д. 3234. Л. 67 об., 68; Ф. 19. Оп. 1. Д. 1740. Л. 34.)

ной среды Рязани в этот период зависело от многих факторов: хозяйственно-экономического состояния региона, удаленности от столичных центров, многонационального и сословного состава населения. Большую роль в этом процессе играл административный статус города.

Положение населения российских провинциальных городов на рубеже XIX–XX веков определялось общей политической ситуацией в стране. Важнейшим условием формирования социокультурной среды являлся значительный подъем промышленности. В целом тенденции развития страны в этот период были противоречивыми и сложными. Россия превращалась в индустриальную державу, но политическая система при этом менялась медленно. Общество не успевало воспринимать новейшие социально-экономические преобразования. Нарастало социальное напряжение, связанное с индустриализацией и разрушением традиционных устоев жизни.

В этот период значительные преобразования затронули все сферы городской жизни: управление, социальную структуру, экономику, торговлю, досуг и культуру. Это было обусловлено влиянием экономических, политических, общественных и демографических процессов. В губернских центрах наблюдалось увеличение городских бюджетов и соответственно расходов на социальную сферу и благоустройство. В Рязани преобразования проходили в контексте общероссийских процессов, но имели свои особенности и осуществлялись недостаточно стабильно и динамично. Во многом это было связано с аграрной специализацией Рязанской губернии, что наложило серьезный отпечаток практически на все стороны экономической жизни города, на развитие промышленности, включая замедленные темпы ее механизации, преобладание переработки сельскохозяйственного сырья с аграрной ориентацией торговли. Рязань не принадлежала к числу промышленно развитых городов. Рязанская промышленность занималась преимущественно переработкой сельхозпродукции, что было характерно для многих предприятий в городских центрах Черноземья. Промышленное производство в Рязани было представлено мелкими предприятиями, а самым крупным из них в исследуемый период являлся завод сельскохозяйственных орудий. И, тем не менее, городские власти решали финансовые и хозяйственные вопросы, стремились улучшить условия жизни населения, удовлетворить потребности динамично развивающегося города, обеспечить перспективы его дальнейшего роста. В результате этого губернский центр превращался в современный город, что проявлялось в благоустройстве его центральной части, расширении инфраструктуры городского хозяйства. Появлялись новые застройки, улучшалось санитарное состояние. Происходили качественные изменения, вызванные техническими новшествами: вместо привычных керосиновых фонарей на улицах стало вводиться электрическое освещение, колодцы заменялись водопроводом, развивалась телефонная связь, совершенствовался общественный транспорт.

Несмотря на все происходящие в это время преобразования и нововведения, для города было характерно сочетание нового со старым, патриархальным. В социальной структуре города преобладали выходцы из крестьянского сословия, что было связано с аграрной специализацией региона. Самыми многочис-

ленными группами оставались крестьяне и мещане. Тем самым по своему сословному признаку население города еще не вполне соответствовало этому понятию. Большинство жителей пока не воспринимали себя представителями городских сословий и не соответствовали «городскому» статусу. И все же происходящие в этот период по всей стране процессы трансформации в социальной сфере затронули города Центральной России, включая и Рязань.

Происходившие преобразования открывали перед населением новые жизненные ориентиры, иные стандарты в поведении. Это способствовало изменению привычного социального облика и образа жизни большей части горожан. Города предъявляли более высокие требования к человеку, его образовательному, профессиональному и культурному уровню. В губернских центрах стали открываться учебные заведения, функционировало множество социокультурных заведений (театры, музеи, библиотеки, и т.д.). Активизация общественных и культурных процессов и вовлечение в них все большего числа горожан на рубеже XIX–XX веков изменили стиль жизни в Рязани гораздо заметнее, чем в столице. Свидетельством активного включения города в процесс трансформации содержания, стиля и темпа культурной жизни провинции стала организация различного типа культурных сообществ, основанных на частной и общественной инициативе: научных, образовательных, благотворительных, культурных, творческих.

Требованием времени стала адаптация в новых социокультурных условиях не только реального городского населения, но и тех, кто вынужден был переселяться в города. Пытаясь определиться в новых условиях, эти люди использовали любую возможность, чтобы повысить свой образовательный и культурный уровень. В дореволюционной России остро стояли проблемы преодоления неграмотности населения, его приобщения к духовным ценностям. Становление капиталистических отношений объективно требовало повышения культурного уровня населения, предполагавшего распространение не только элементарной грамотности, но и прочных общеобразовательных и специальных знаний. От этого во многом зависело состояние интеллектуального ресурса модернизации на рубеже XIX–XX веков. В России, согласно первой Всеобщей переписи населения 1897 года, грамотное население составляло 21,1 процента (мужчин – 29,3 процента, женщин – 13,1 процента). К 1914 году оно достигло 27 процентов. Таким образом, более двух третей населения оставалось неграмотным. Перспектива в этом вопросе также была не слишком оптимистичной¹.

В Рязани, по данным первой Всеобщей переписи населения 1897 года, наиболее ярко тенденция роста грамотности прослеживалась по отдельным воз-

¹ В России значительно меньшим, чем в развитых странах (Великобритании, Германии, США, Франции, Австрии), был охват школьным образованием подрастающего поколения. Начальных школ в России по отношению к числу жителей было втрое меньше, чем в европейских странах, а школьников в 3,2 раза меньше, чем в таких странах, как Норвегия, Швеция, Греция, Швейцария, Дания. В итоге среди детей дошкольного возраста от 3 до 6 лет неграмотные составляли 13,5 миллионов человек, среди детей школьного возраста от 7 до 14 лет неграмотные составляли 17 миллионов человек, среди юношества и взрослого населения с 15 лет и старше неграмотные составляли 42 миллиона человек.

растным группам. В группе 10–19 лет грамотных 4208 мужчин, 3062 женщины; в группе 20–29 лет 6048 мужчин, 1950 женщин; в группе 30–39 лет 2464 мужчин, 1284 женщины; в группе 40–49 лет 1617 мужчин, 885 женщин. Таким образом, с увеличением возраста наблюдалось падение уровня грамотности¹.

Все это указывало на необходимость широкомасштабной работы в сфере народного образования, особенно внешкольного, ориентированного на взрослых людей, у которых не было возможности сесть за школьные парты. Заметный вклад в реализацию этих проблем вносила российская общественность через культурно-просветительские организации и учреждения, деятельность которых была направлена на решение образовательных, культурных и воспитательных задач, способствовала развитию разнообразных форм культурного диалога с различными социальными категориями горожан.

Страну охватило мощное культурно-просветительское движение, которое вылилось в создание большого количества обществ и учреждений, главная цель которых состояла в просвещении трудящегося населения, в организации его культурного досуга. Внешкольное образование представляло собой новое крупное общественное явление дореволюционной России, которое положило начало процессу демократизации науки, образования и культуры, имевшему огромное прогрессивное значение. Приоритетное внимание к повышению образовательного уровня граждан являлось ярким показателем наличия модернизационных процессов в государстве.

Наиболее заметно изменения в сфере образования отразились в городах. Горожане, несмотря на все имеющиеся проблемы, получали начальное образование, которое в пореформенный период развивалось опережающими темпами. В результате формировалась многочисленная категория грамотных, но малообразованных городских жителей, которые умели читать, писать и считать, однако все полученные ими знания были ничтожными, поверхностными. Для основной массы горожан, не получивших никакого образования, развивалась сеть внешкольного образования. По мнению современников, оно должно было способствовать «всестороннему развитию личности в умственном, нравственном, эстетическом и физическом отношении»². Для достижения этой цели развернулось широкое культурно-просветительное движение, создавались воскресные школы, организовывались чтения для народа, открывались общедоступные библиотеки, устраивались спектакли.

Просветительное движение можно рассматривать как составляющую культурного процесса в России, аналогичного проходившим в странах Европы в период становления и развития капиталистического строя. В то же время в России просветительство обладало специфическими особенностями, связанными с общесоциальным и культурным развитием страны. Российская ментальность определила характер и содержание просветительства. Так, ни в одной из буржуазных стран мира не было отмечено такого подвижничества и бескорыстного отношения интеллигенции к просвещению народа, как в Российской империи.

¹ Первая Всеобщая перепись населения Российской империи. 1897 г. Вып. 35 : Рязанская губерния. СПб., 1903. С. 12–15.

² Медынский Е.Н. Методы внешкольной просветительной работы. Пг., 1915. Гл. 1. С. 8.

Важная социальная направленность просветительского движения заключалась прежде всего в формировании достойных членов общества из представителей всех социальных слоев, а также в том, что с ее помощью и через привлечение народных масс к решению культурных и образовательных задач в обществе складывался демократический механизм управления общественными процессами. В условиях социально-экономического неравенства и социальной нестабильности просветительство позволяло в какой-то мере уменьшить социальные различия, сократить культурный разрыв между разными слоями общества. Просветительская деятельность являлась формой общественной самодеятельности, самоорганизации, что могло стать залогом будущего демократического устройства общества. Кроме того, она была одним из способов решения важной государственной задачи по ликвидации неграмотности взрослого населения, повышения его общекультурного уровня.

С точки зрения участников процесса, культурно-просветительское движение – это результат сочетания двух общественных потоков, с одной стороны, интеллигенции, пытавшейся поднять культурно-образовательный уровень народа, а с другой – стремление самого народа к знаниям, просвещению, культуре. Вчерашний крестьянин, переселившийся в город, был лишен привычных для него деревенских занятий. Кроме того, занять свободное время в городе неграмотному человеку было труднее, чем в деревне. Тем самым просветительская деятельность общественных сил легла на благодатную почву. Стремление заполнить свой повседневный и воскресный досуг постепенно приводила их в воскресные школы, на народные чтения, в бесплатные библиотеки-читальни. Чем быстрее рабочие включались в подобное времяпрепровождение, тем шире становились их познавательные запросы. Вполне осознавая сложившуюся ситуацию, они стремились овладеть грамотой и совершенствоваться в профессии.

Просветительство оказалось полезным не только для народных масс, но и для интеллигенции, деятельность которой была одной из главных составляющих общего культурного процесса в стране. В ходе культурно-просветительской работы шло взаимное обогащение и просвещаемых, и просветителей. Занятия со взрослыми учащимися, обладавшими определенным жизненным опытом и практическими навыками, требовали нового подхода: специальной методики и особой подачи материала. Все это заставляло преподавателей находиться в постоянном творческом поиске, а живой, искренний интерес к занятиям со стороны слушателей делал их увлекательными и нестандартными.

Прогрессивная интеллигенция России всегда стояла на позициях сохранения и расширения культурного достояния страны, считая, что это необходимо для успешного развития и что без распространения образования и культуры в народе, приобщения его к духовным ценностям невозможно обеспечить стабильность в обществе и его развитие. Представителям этой интеллигенции были присущи такие черты, как инициатива, подвижничество, стремление изменить к лучшему положение в своем городе, крае, повысить уровень жизни населения и в конечном итоге сделать Россию более цивилизованной и культурной. Что же касается определенной оппозиционности основной массы интеллигенции, то она

«...связана не столько с ментальными особенностями «русского интеллектуала», сколько с природой и условиями творческого труда, когда духовная и политическая свобода, определенный материальный достаток являются естественными условиями профессионального существования»¹.

В формировании культурно-образовательного потенциала российской провинции ведущая роль принадлежит местной интеллигенции. Без нее невозможна работа учебных, культурно-просветительских заведений, без ее подвижничества немислимы успехи в просвещении, воспитании. В конце XIX – начале XX века круг провинциальной интеллигенции заметно расширяется, способствуя тем самым общему культурному развитию регионов, которое включало много факторов как объективного, так и субъективного порядка. Но одним из ключевых понятий при анализе историко-культурных процессов провинциальной жизни России является личностное начало. Силы местной интеллигенции стали определяющим и доминирующим фактором формирования культурного потенциала в своих регионах. Эти созидательные силы успешно координировали социокультурные процессы в российских городах, формировали новые культурные ценности посредством активной деятельности в провинциальных «институтах культуры». Представители творческой интеллигенции активно влияли на социокультурную ситуацию в провинции, создавали уникальные духовные ценности, внося тем самым свой вклад в развитие отечественной культуры. Благодаря усилиям, подвижнической деятельности и творческой активности интеллигенции, этот период отличался не столько своими гениями и творениями, сколько особой атмосферой, особым настроением, удивительным воздухом общения, неповторимой разговорностью быта, культура рождалась и жила в беседах, разговорах и спорах, которые велись откровенно, свободно и творчески, в общении оттачивались мысли, появлялись новые идеи.

В конце XIX и особенно в начале XX века культурно-просветительские учреждения и общества начали занимать важное место в социокультурном пространстве городов России. Показателем активного включения Рязани в процесс изменения содержания и темпа культурной жизни провинции стало также создание различных общественных организаций: общества народных развлечений, общества трезвости, кружка устройства общедоступных развлечений, литературно-художественного кружка, комиссии по устройству общедоступных развлечений для детей, музыкального общества. В целом в деятельности этих организаций, как и в других провинциальных городах, периоды творческого подъема сменялись спадами активности. Естественное стремление участников многих обществ расширить свою деятельность часто шло вразрез с объективными условиями и реальными возможностями. Кроме того, сама жизнь требовала перемен, поиска новых форм и методов работы, нетрадиционных подходов к организации культурного досуга и просвещения населения. И на смену одних обществ всегда приходили другие культурные объединения. Благодаря разнообразной и много-

¹ Земцов Б.Н. Идеология и ментальность дореволюционной российской интеллигенции // Общественные науки и современность. 1997. № 3. С. 83.

гранной деятельности этих культурно-просветительских организаций, перед населением Рязани открылся доступ к знаниям и культурным ценностям, а многим из них эти общества предоставили реальную возможность включиться в культурную жизнь своего города, став ее непосредственным и активным участником.

Хотя инициаторам создания подобных объединений приходилось преодолевать сложную систему препятствий, состоящих из многоуровневых хатайств, законодательных преград, регламентаций и правил, в результате все желающие могли воспользоваться целым спектром предлагаемых услуг по своим потребностям и возможностям. Культурно-просветительская и благотворительная деятельность рязанской общественности стала практическим воплощением преобразований, происходивших в российском социуме на рубеже XIX–XX веков.

Местные власти одобрительно относились к деятельности различных рязанских обществ, охотно поддерживали и помогали им, если это не противоречило общегородским интересам, не шло в разрез с законодательными нормами. Более того, инициатива создания многих культурно-просветительских организаций исходила не только от городской интеллигенции, но и от высших административных чинов Рязани. В целом деятельность городских властных структур обеспечивала поддержку социально-культурной сферы. Ее культурно-просветительский характер выражался прежде всего в обеспечении материальных условий для соответствующих программ и учреждений. Более устойчивое и целенаправленное финансирование просветительной деятельности в основном сложилось в конце XIX века. Это произошло благодаря росту доходов Рязани в тот период и соответственно росту общих расходов на народное образование, культурно-просветительские учреждения и программы. Достаточно успешное развитие внешкольного образования в Рязани стало возможным благодаря взаимодействию органов местной власти, самоуправления, а также общественных организаций и отдельных граждан.

Основными особенностями культурной жизни в этот период были демократизм и гуманистическая направленность. Культурно-просветительские общества существовали на основе демократических принципов. В результате их работы увеличилось число образованных жителей города, повысился их культурный уровень, появились новые духовные запросы. В начале XX века возросло число посетителей спектаклей, концертов, выставок ¹. Музыкальная и театральная жизнь города стала более открытой, доступной различным группам населения ².

Культурный подъем провинции был очевиден для всего российского общества, заметно повышалось качество жизни в целом, росло самосознание жителей губернских центров. Губернский город выглядел вполне достойно и привлекательно, благодаря чему отношение к провинции со стороны столичных городов стало заметно меняться, чему способствовала большая открытость губер-

¹ Рязанский вестник. 1906. № 113, 26 апр. ; 1909. № 127, 16 мая.

² Мордвинов В.И. Музыка в Рязани. 1908–1914. Рязань, 2003. 56 с. ; Ганина Г.М. Музыкальные традиции Рязани в контексте духовного и нравственного воспитания // Краеведение в контексте духовной культуры. Рязань, 1998. С. 82–85.

ний, новые возможности для быстрого обмена информацией о жизни в разных регионах. Это выражалось в развитии связей в области культуры между столицей и провинцией, в активном интересе к провинциальной жизни со стороны литераторов и публицистов, вело к сближению столичных и провинциальных городов, взаимопониманию между ними, усилению культурных связей. Поездки знаменитых артистов, музыкантов, театральных трупп меняли жизнь всего губернского города и его жителей, приобщая их к образцам классического искусства, создавали особую атмосферу культурной общности, воздействуя тем самым на характер культурного развития провинции.

Культура Рязани – явление своеобразное и в то же время представляющее часть историко-культурного пространства России, часть общероссийской культуры. Характерной чертой культурной жизни Рязани на рубеже XIX–XX веков был постоянный культурный диалог между столичными городами и губернским центром. Он проявлялся в деятельности специалистов, приезжавших работать в Рязань, в получении рязанской молодежью профессионального образования в российских столицах. На характер культурного развития Рязани существенное влияние оказывали гастрольные поездки столичных артистов. В городе гастролировали драматические и оперные труппы с участием крупных артистов того времени: семьи Садовских, М.Н. Ермоловой, А.И. Южина, Ф.И. Шаляпина, Л.В. Собинова и др.¹

Выступления знаменитых музыкантов, драматических артистов, театральных коллективов знакомили местную общественность с классическим искусством, формируя тем самым художественное видение и эстетический вкус широких слоев городского населения. Таким образом, Рязань, как и большинство губернских центров, поддерживала контакты и творческие связи со столицей, но при этом стремилась обогащать собственный культурный потенциал, сохраняя самобытность и неповторимость.

В провинциальной культуре рубежа XIX–XX веков нашли отражение как общероссийские культурные процессы, так и частные явления, связанные с особенностями данного региона, определяющие его своеобразие. Развитие культуры Рязани в этот период проходило в условиях трансформирующейся социокультурной среды. Центрами культурной жизни становятся учебные заведения, библиотеки, музеи, театры, культурно-просветительские общества и художественные объединения. Желавшие могли воспользоваться набором предлагаемых услуг в зависимости от своих потребностей и возможностей. Осознание общественностью значения культуры и образования определило развитие частной инициативы и благотворительности как одного из главных факторов развития культурно-просветительской деятельности.

Частная инициатива граждан в этот период стала одним из источников существования внешкольного образования. Она была близка по форме и мотивации к благотворительности, которая имела в русском обществе довольно устойчивые традиции. Как и в других губернских центрах, в Рязани существовали различные благотворительные общества. На рубеже XIX–XX веков эти общества занимались активной

¹ Попов И.П. Очерки истории культуры Рязанского края (XV–XX вв.). Рязань, 1994. 232 с.

работой, в том числе организовывали вечера, лекции, концерты, различные увеселения, устраивали спектакли и сеансы иллюзиона. Финансовые отчеты некоторых обществ свидетельствуют об эффективности такой деятельности¹.

Происходящие в стране модернизационные процессы вызвали существенный рост культурных потребностей населения и изменили культурный облик Рязани. Просвещение и культура становились неременной частью жизни разных слоев населения. У горожан формировались новые ценностные ориентации. Все это способствовало раскрытию внутреннего мира человека, реализации его способностей. Развитие культуры определило перелом в общественном сознании. У жителей губернского центра повысилась социальная активность, возрос интерес к делам и нуждам города, формировались чувства гражданственности и патриотизма, происходило объединение всех слоев городского общества, население становилось непосредственным участником социокультурного процесса.

Столичная и провинциальная культуры выполняли разные функции, но и та, и другая были необходимы для развития российского общества. Санкт-Петербург и Москва всегда притягивали к себе лучшие духовные силы страны. Специфика столичной жизни способствовала динамичному развитию культурных процессов. Здесь в первую очередь получали распространение научные и культурные достижения. Высокий образовательный и культурный уровень населения определялся наличием большого числа учебных заведений, театров, музеев и библиотек. Для провинции был характерен несколько иной темп культурной жизни, отличавшейся степенностью и размеренностью. Ее спокойное течение лишь изредка прерывалось отдельными значительными событиями. На развитие провинциальной культуры влияли устойчивые традиции, более низкий по сравнению со столичными городами образовательный уровень населения.

Столичная культура, представляя национальную культуру вовне, открыта внешним воздействиям и зависима от внутренних преобразований. Провинциальная культура более традиционна и постоянна и является средой обитания конкретных людей, многочисленных жителей провинции. Культура столиц для провинции – неиссякаемый источник различных новаций, одни из которых подвергаются критике, а другие становятся образцом для подражания. Для провинции особенно характерна приближенность культурных процессов к человеку, включенность явлений культуры в повседневную жизнь, определенный консерватизм и настороженность к новомодным веяниям, а также прочная связь культурной жизни с национальными традициями. Провинциальная культура – это особый мир со своими ценностями и идеалами, талантами и поклонниками, взлетами и неудачами. Влияние культуры центра было бесспорно, но в каждой провинции вырабатывался ее местный вариант, создавался собственный, оригинальный мир на основе усвоенного, с одной стороны, самобытный, а с другой стороны, связанный с общероссийскими культурными традициями. Значение

¹ ГАРО. Ф. 5. Оп. 3. Д. 3338. Л. 3–9 об, 29–32 об. ; Д. 3416. Л. 3, 5, 29 ; Д. 3932. Л. 22, 30, 32 ; Д. 4054. Л. 83.

российской провинции заключается в том, что она сделала возможной духовную жизнь за пределами столицы, сформировала социокультурную среду и духовную атмосферу для своих жителей.

Таким образом, в силу объективных причин столичные и провинциальные города России представляли собой два разных мира. Политические, экономические и культурные различия между ними были достаточно существенны. Но в XIX веке, особенно на рубеже XIX–XX веков, разрыв между культурой столиц и провинций стал заметно сокращаться. Изменились технические возможности коммуникаций и культурного обмена между ними (телеграф, телефон, почта). Информация распространялась быстро. Основные города европейской части России связала сеть железных дорог. Провинциальные и региональные центры стали активно включаться в экономическое и общественное обновление, заметно менялись их социальный облик и духовная жизнь, развивалась культура, шел процесс самоосознания, складывались условия для реализации культурного потенциала. Столичные и провинциальные города, особенно губернские, взаимодействовали и взаимовлияли друг на друга, и каждый город играл свою особую роль в развитии общероссийской культуры. Испытывая на себе мощное влияние культуры столиц и перенимая ее ценности, провинциальные губернские центры трансформировали их в национальные духовные явления, которые в свою очередь обогащали и столичную, и общероссийскую культуру. Для этого периода характерен непрекращающийся культурный обмен между различными социальными слоями и регионами, шло складывание единой национальной культуры. И в этом процессе губернские города становились органичной частью России, российской жизни и российской культуры, внося значительный вклад в ее развитие.

СПИСОК ЛИТЕРАТУРЫ

1. Белова, Т.В. Накануне культурного кризиса [Текст] / Т.В. Белова // Вестник Московского университета ; Сер. 8 : История. – 1991. – № 4. – С. 3–10.
2. Березовая, Л.Г. История русской культуры [Текст] : в 2 ч. / Л.Г. Березовая, Н.П. Берлякова. – М., 2002. – Ч. 2. – 400 с.
3. Блок, А. Собр. соч. [Текст] / А. Блок. – М. ; Л., 1962. – Т. 6.
4. Воспоминания о Серебряном веке [Текст]. – М., 1993. – 559 с.
5. Ганина, Г.М. Музыкальные традиции Рязани в контексте духовного и нравственного воспитания [Текст] / Г.М. Ганина // Краеведение в контексте духовной культуры. – Рязань, 1998. – С. 82–85.
6. Два века рязанской истории (XVIII в. – март 1917 год) [Текст]. – Рязань, 1991. – 219 с.
7. Жидков, В.С. Культурная политика России: теория и история [Текст] / В.С. Жидков, К.Б. Соколов. – М., 2001. – 592 с.
8. Земцов, Б.Н. Идеология и ментальность дореволюционной российской интеллигенции [Текст] / Б.Н. Земцов // Общественные науки и современность. – 1997. – № 3. – С. 75–84.
9. Иванов-Разумник. История русской общественной мысли [Текст] : в 3 т. / Иванов-Разумник. – М., 1997.

10. Из прошлого и настоящего Рязанского края [Текст] : сб. науч. тр. – Рязань, 1995. – 156 с.
11. История одной губернии : очерки истории Рязанского края, 1778–2000 гг. [Текст]. – Рязань, 2000. – 478 с.
12. Лотман, Ю. История и типология русской культуры [Текст] / Ю. Лотман. – СПб., 2002. – 765 с.
13. Медынский, Е.Н. Методы внешкольной просветительной работы [Текст] / Е.Н. Медынский. – Пг., 1915. – 110 с.
14. Мордвинов, В.И. Музыка в Рязани. 1908–1914 [Текст] / В.И. Мордвинов. – Рязань, 2003. – 56 с.
15. Первая Всеобщая перепись населения Российской империи. 1897 г. [Текст]. – Вып. 35 : Рязанская губерния. – СПб., 1903.
16. Попов, И.П. Очерки истории культуры Рязанского края (XV–XX вв.) [Текст] / И.П. Попов. – Рязань, 1994. – 232 с.
17. Ронен, О. Серебряный век как умысел и вымысел [Текст] : материалы и исследования по истории русской культуры / О. Ронен. – Вып. 4. – М., 2000. – 152 с.
18. Русская интеллигенция. История и судьба [Текст]. – М., 2001. – 423 с.
19. Рылькова, Г.С. На склоне Серебряного века [Текст] / Г.С. Рылькова // Новое литературное обозрение. – 2000. – № 6. – С. 231–244.
20. Серебряный век. Мемуары [Текст] : сб. – М., 1990. – 672 с.

И.М. Эрлихсон

МЕРКАНТИЛИЗМ И ПРОЕКТЫ БОРЬБЫ С БЕЗРАБОТИЦЕЙ В АНГЛИИ ВТОРОЙ ПОЛОВИНЫ XVII ВЕКА

Статья посвящена развитию английской социально-экономической мысли второй половины XVII века в контексте решения одной из наиболее острых социальных проблем данного периода – проблемы пауперизма и безработицы. Автор показывает, что неэффективность законов о бедных – причина появления в английской публицистике множества так называемых «проектов полной занятости», теоретическим базисом для которых послужили положения меркантилизма. В центре внимания автора статьи ряд проектов, создатели которых предложили решения по трудоустройству и социальному обеспечению пауперизированного населения.

Англия, XVII век, меркантилизм, пауперизм, безработица, проекты.

Меркантилизм по праву считается первой в истории Нового времени школой экономической мысли. Меркантилизм не был целостным учением, и практически каждое государство вело свой собственный политико-экономический курс, являвший собой его вариант. При всей идейной полифонии, во многом определяющейся экономической, политической и территориальной конъюнктурой, историческая ретроспектива позволяет выделить в генезисе теоретического базиса меркантилизма три стадии. На ранней стадии его представители единодушно отождествляли богатство страны с драгоценными металлами, осуществляющими денежную функцию. Но уже к середине XVII столетия меркантилизм

переходит в стадию зрелого развития, а концепцию денежного баланса вытесняет теория торгового баланса, систематически изложенная Томасом Маном в опубликованном в 1664 году трактате «Богатство Англии – во внешней торговле». Элементы теории торгового баланса встречались в более ранних работах, чем труд Мана. Так, еще анонимный автор «Трактата об английской политике» (1436) обрушивался на «венцианцев и флорентинцев, которые ввозят предметы роскоши в Англию, склоняют англичан к расточительству и вывозят наше золото»¹. Но именно Томас Ман по праву признан «основателем меркантилистической системы», а «его трактат и на протяжении XVIII века воспринимался как Евангелие финансовой и коммерческой политики, а его название стало фундаментальной максимой не только в Англии, но и для других стран»². Так, Уильям Темпл писал: «Вовсе не обязательно, что торговля является источником богатства... единственной мерой доходов и убытков, приносимых торговлей, является пропорция между количеством импортируемых и экспортируемых товаров»³.

В последней трети XVII века меркантилизм вступает в свою позднюю стадию, одним из фундаментальных положений которой было признание квалифицированной трудовой деятельности человека существенным фактором формирования товарной и меновой стоимости продукции. Томас Ман писал, что «...могущество короля и королевства заключается в людях... когда людей много, и среди этого множества процветают различные искусства и ремесла, торговля будет развиваться, а страна – богатеть»⁴. Первым же экономистом, высказавшим и обосновавшим мысль о том, что качество рабочей силы является важнейшим фактором увеличения благосостояния нации, был Уильям Петти, чье знаменитое высказывание «Труд – это отец и активный принцип богатства, а земля – его мать» стало своего рода аксиомой, на разные лады воспроизводившейся в экономической литературе конца XVII – начала XVIII века. В 1680 году У. Петти писал, что источником национального богатства, «без всяких сомнений, можно полагать прилежного работника». «Люди, – продолжал он, – это главный и наиболее ценный ресурс, от которого берут начало торговля, промышленность, навигация, завоевательная политика. Исходный материал, сырой и не обретший форму, попадает в руки людей, и их усердием преобразуется и приносит большую или меньшую выгоду»⁵.

Следовательно, одним из важных элементов системы меркантилистических ценностей было положение о необходимости многочисленного и постоянно растущего населения. Так, Чарльз Давенант считал, что государство должно создавать благоприятный климат для увеличения численности населения, поощряя браки и применяя штрафные санкции к закоренелым холостякам. «Для того, чтобы иметь в распоряжении как можно больше рабочих рук и получать выгоду от тор-

¹ Buck W.P. The politics of mercantilism. N.Y., 1974. P. 22.

² Horrocks J. W. A short history of mercantilism. L., 1925. P. 59.

³ Temple W. Observation upon the United Provinces of the Netherlands // W. Temple Works. L., 1814. Vol. 1. P. 175.

⁴ Mun T. English Treasure by foreign trade. L., 1664. P. 31.

⁵ Petyt W. Britannia Languens. L., 1680. P. 238.

говли, – писал мыслитель, – мы должны склонять людей к заключению браков и производству потомства, даруя привилегии и освобождая от уплаты налогов, а также наказывать холостяков, отказывая им в занятии выгодных должностей»¹.

Естественно, что те авторы, которые писали о многочисленном населении как источнике национального богатства, имели в виду богатство не фактическое, а потенциальное, прекрасно понимая, что толпы обездоленных безработных едва ли способствуют росту благосостояния. «Несомненно, – писал Давенант, – что люди – это главная ценность, но только в том случае, если они грамотно трудоустроены и заняты полезными ремеслами»². Подобное широкое понимание роли рабочей силы в создании товара логически подводило к мысли о необходимости привлечения к трудовой деятельности возможно большего числа работников, но в то же время диссонировало с катастрофически растущей безработицей и пауперизмом. К середине XVII века четверть жителей большинства приходов страны была бедняками, лишенными средств к существованию³, а к концу XVII века, по подсчетам известного английского статистика и демографа XVII века Г. Кинга (1648–1712), около половины населения страны, равного 5,5 миллиона человек, составляли пауперы с их семьями. Особенно остро пауперизм проявлялся в Лондоне: его улицы были наводнены нищими и прочими маргинальными элементами. Несмотря на все усилия государственной власти по усовершенствованию законодательства (Закон об оседлости 1662 года, Закон о бедных 1713 года; развитие системы работных домов, увеличение средств государственного бюджета, направляемых на борьбу с пауперизмом), прогресс в борьбе с обнищанием масс и безработицей достигнут не был.

Коренная причина неэффективности государственной социальной политики, вопреки устоявшемуся мнению о порочности пауперов и простом нежелании работать, видится в том, что с середины XVII века по мере развития капиталистических отношений в аграрном и промышленном производстве начинает действовать фактор уже существующего, пусть и в зачаточном состоянии, свободного рынка труда. В сознании пауперов формируется некий стоимостный барьер, ниже которого они не желают продавать свой труд, а низкая рентабельность существующих предприятий не дает возможности их хозяевам нанимать работников и платить им высокую заработную плату. В этих условиях рост пособий только усугубляет ситуацию, косвенным образом увеличивая потенциальную стоимость рабочей силы, и поэтому усилия государства оказываются результативными лишь в социальной сфере: в улучшении условий жизни недееспособных слоев населения (больных, инвалидов, престарелых и детей), а также в организации профессионального обучения в работных домах детей и молодежи. Найти же действенные способы уменьшения уровня растущей в течение всего XVII века безработицы, используя типичные для государственного подхода принудительные и внеэкономические методы вовлечения пауперов в трудовую деятельность, не удается.

¹ Davenant C. An essay upon the probable methods of making people gainers in the balance of trade. L., 1699. P. 33.

² Ibid. P. 24.

³ Lipson E. Economic history of England. L., 1947. Vol. 3. P. 484.

В этой связи в общественном сознании все более укрепляется мнение, что проблема пауперизма и безработицы может быть решена в том числе экономическими методами, а не только посредством государственного администрирования. Объективным основанием для этого служит тот факт, что развитие политической экономии как научного знания вышло на качественно новый уровень: возросло количество людей профессионально разбиравшихся в экономических проблемах, сформировалась достаточно целостная экономическая теория – меркантилизм. Со второй половины XVII века на читательскую аудиторию обрушивается огромное количество трактатов, в которых предлагались разнообразные способы решения социальных проблем и обогащения страны. А так как рассмотрение любых социальных вопросов предполагало учет огромного количества бедных людей, составлявших большую часть потребительского общества, то особое внимание уделялось проблеме ликвидации нищеты и безработицы.

Катастрофический рост нищеты авторы проектов, как правило, связывали с неправильным соблюдением существующего законодательства и с внутренним несовершенством самих законов, особенно той их части, которая предусматривала раздачу денежных пособий. Растущее налоговое бремя в сочетании недоступностью дешевой рабочей силы в предпринимательской среде воспринималось крайне болезненно. Несмотря на то, что налог в пользу бедных возрастал: 1688 году сумма налога составляла около 700 000 фунтов, а в 1714 году она превысила 900 000 фунтов¹, «его размеры были явно недостаточны для содержания бедняков, а распределялся он крайне неравномерно... что едва-едва избавляло нищего от голодной смерти»². Резкой критике подвергал законы о бедных Роджер Норт, чье «Рассуждение о бедных» было опубликовано в 1753 году, но, по словам издателя, «было написано достопочтимым автором незадолго до Революции (имеются в виду события 1689 года. – И.Э.) или несколькими годами позже»³. Как утверждал Р. Норт, запас сырья, изымаемый у населения прихода для трудоустройства здоровых пауперов, «без зазрения совести проедался и пропивался недобросовестными чиновниками»; спектр жесточайших наказаний – порка, пытка раскаленным железом, тюрьмы, виселицы – «не устранил такие последствия нищеты, как воровство и бродяжничество»; а «праздная жизнь не вызывает ни беспокойства, ни тени раскаяния, благодаря уверенности в том, что приход обязан выплачивать содержание»⁴. В итоге Р. Норт делает вывод, что «законы *гипотетически* были недурны, но их практическое исполнение заметно уступает изначальному замыслу»⁵. Категорическое неприятие у него вызывал Акт 1662 года, последствия которого он сравнивал с тюремным заключением и даже рабством, в которое попали миллионы ни в чем не повин-

¹ Nicholls G. A history of the English poor law. L., 1854. Vol. 2. P. 465.

² Павлова Т.А. Джордж Беллерс и английская социально-экономическая мысль второй половины XVII века. М., 1979. С. 35.

³ North R. A discourse of poor shewing the pernicious tendency of the laws now in force. L., 1753. P. VI.

⁴ Ibid. P. 17, 22.

⁵ Ibid. P. 18.

ных людей: «Нет печальнее зрелища, чем толпы бедняков, насильно привязанные к одному месту и лишенные возможности поправить свое положение, отправившись туда, где их усердие может найти достойное применение»¹.

Столь же малоэффективным способом борьбы с нищетой и безработицей было помещение бедняков в работные дома, где их обеспечивали едой, кровом и, самое главное, работой. Апологеты работных домов жестоко разочаровались, так как приносимые ими доходы явно не окупали затраты на их содержание. Так, в работном доме в Стэпни, построенном в 1700 году, содержалось тридцать человек, чей совокупный заработок равнялся четырем или пяти шиллингам в неделю, в то время как на содержание одного человека тратилось два шиллинга в неделю. Такая же плачевная ситуация наблюдалась и в других графствах. Так, в Бедфорде заработок обитателей работного дома покрывал треть средств, выделенных на их содержание, а в работном доме в Хэтфилде – половину².

Общим местом и преамбулой всех предпринимательских проектов стала также мысль о том, что бедняки являются непосильным бременем для государства и общества, а поведение их порочно и аморально. Из этого исходила твердая убежденность авторов в оптимальности низкой заработной платы. «Нет ничего привычнее для англичанина, – язвительно отмечал Д. Дефо, – чем заработать полные карманы денег, а затем предаваться безделью. Осведомись о его планах, и он честно ответит, что будет пить до тех пор, пока не спустит все до последнего пенса»³. Для меркантилистов было очевидно, что потенциальный работник предпочтет безделью и нищету честному, но тяжелому труду, а из того, что одним из важнейших условий общественного благополучия было достижение полной занятости, проистекало положение о моральной обязанности бедняков трудиться для национального блага.

Лишь отдельные экономические мыслители, в основном авторы утопических проектов, осознавали, что любой работник создает такое количество товарной продукции или услуг, которое в стоимостном выражении в несколько раз больше получаемой им заработной платы, поэтому именно труд является источником прибыли для работодателя. «Люди, для которых труд является основным занятием, – это главное богатство королевства, так как без рабочих не будет лордов; и если вырученная их усердием сумма окупит только их собственные расходы на еду и одежду, то благородные джентльмены вынуждены будут работать, а бездельники – голодать?» – отмечал Дж. Беллерс⁴. Но такое глубокое понимание роли человеческого фактора в создании материальных благ было скорее исключением. В целом же бедняки рассматривались как некая безликая масса, обременительная для государства и общества, и как превосходный мате-

¹ Ibid. P. 35.

² Ibid.

³ Defoe D. Giving alms no charity // Select collection of scarce and valuable economic tracts. L., 1859. P. 58.

⁴ Bellers J. An essay towards the improvement of Physick with an essay for employing the able poor. L., 1714. P. 37.

риал для различного рода социальных экспериментов. Так, автор анонимного трактата «Хлеб для бедняков» (1697) в числе причин плачевного положения английских пауперов, наряду с «их невоздержанностью в потреблении крепких напитков, повсеместную праздность», называл «слишком щедрое содержание бедняков»¹. «Известно, – писал английский филантроп Т. Фермин, – что только приходы Лондона тратят несколько тысяч фунтов в год для облегчения жизни праздных бродяг, в то время как они шатаются по улицам и... подобно злым духам, гоняют прохожих с одного конца улицы на другой, выпрашивают милостыню»². «Если объединить всех нищих, проживающих в Англии, – писал Д. Дефо, – то они составили бы самую состоятельную группу в английском обществе. Они процветают, с великим усердием притворяясь, что заняты поиском работы, и никогда не оставят свою в высшей степени прибыльную профессию»³.

Проекты меркантилистов были нацелены на то, чтобы исправить или искоренить вышеуказанные недостатки посредством проведения комплекса мероприятий, как правило сводившихся к «принудительным, полицейским мерам раздачи работы беднякам»⁴. Эти меры включали в себя помещение бедняков в работные дома, насильственное распределение их по частным хозяевам, высылку на плантации, телесные наказания, то есть, как верно отметила Т.А. Павлова, они «...ничем в принципе не отличались от методов «кровавого законодательства»»⁵.

Примером может послужить проект Дж. Чайлда «Предложения по найму и облегчению положения бедняков» (1670) В предисловии автор отмечал, что бедняки Англии пребывают в положении, не комфортном для себя и невыгодном для государства; дети бедняков воспитываются в праздности и нищете, либо умирая в раннем возрасте, либо со временем превращаясь в воров и нищих. Если заставить английских бедняков работать, включая детей обоих полов и всех возрастов, то они будут приносить ежегодный доход в несколько тысяч фунтов.

Его предложения сводились к тому, чтобы парламентским актом объединить Лондон, Вестминстер, Саутворк в одну провинцию, затем создать так называемую «Ассамблею отцов бедняков», членам которой будут подчиняться церковные старосты, приходские священники и попечители по делам бедных. «Отцы бедняков» имеют право собирать деньги с каждого прихода и основывать на них работные и исправительные дома, больницы и школы, банки и ломбарды для бедняков, также в их распоряжение регулярно будут поступать 1/2 от выручки игорных домов. Собираемая сумма неприкосновенна, деньги нельзя ссужать или одалживать, они расходуются строго на вышеуказанные цели. Членом Ас-

¹ R.D. A bread for poor or a method showing how the poor may be maintained and more provided... // Collection of pamphlet concerning the poor. L., 1787. P. 48.

² Fermin T. Some proposals to the employment of the poor especially in and about the city of London. L., 1678. P. 4.

³ Defoe D. Giving alms no charity. P. 40.

⁴ Павлова Т.А. Джордж Беллерс и английская социально-экономическая мысль второй половины XVII века. С. 42.

⁵ Там же. С. 43.

самблеи может стать каждый, «кто верно служит Богу, королю и стране» вне зависимости от вероисповедания. При вступлении необходимо было заплатить вступительный взнос в 100 фунтов в специальный фонд, как считал нужным пояснить автор, «для подтверждения чистоты помыслов»¹. Функции Ассамблеи заключались в трудоустройстве бедняков, определявшихся на ту работу, которая считалась нужной на территории Англии либо в ее колониях.

Иной вариант построения эффективной системы для социального обеспечения бедняков содержался в трактате известного юриста Мэтью Гэйла «Рассуждение, касающееся обеспечения бедных» (1683). Согласно плану М. Гэйла, сумма, необходимая для организации приходских работных домов, должна была собираться посредством специального налога, размер которого определялся бы мировыми судьями. Надзор над работными домами осуществлялся бы ежегодно избираемыми хозяином и двумя надсмотрщиками, в обязанности которых входил контроль над тем, чтобы деньги, затраченные на создание и содержание работного дома, окупались. Одним из главных достоинств данного плана, Гэйл считал его обязательный характер. Так, он писал: «Если какой-нибудь человек откажется поступить в работный дом без уважительных на то причин, то власти имеют право поместить его туда принудительно»².

В отличие от Дж. Чайлда и М. Гейла, Томас Фермин не считал, что проблему нищеты и безработицы следовало решать посредством жесткой централизации попечительства о бедных и принудительной трудовой деятельности в рамках работных домов. Будучи сторонником организации труда по принципам рассеянной мануфактуры, он предлагал построить в приходах склады, на которых работники могли бы получать сырье – пеньку, шерстяное или льняное волокно, оставляя залог в шесть пенсов, и обрабатывать его дома в свободное от других занятий время. «Я понял, что единственный способ обеспечить бедняков – это давать им такую работу, которую можно выполнять дома»³.

Любопытно, что проект Т. Фермина, как он сам заявлял, был рассчитан на «честных, трудолюбивых бедняков», испытывающих благодарность за возможность заработать хотя бы один пенни»⁴, а не на тех, для кого нищенство стало профессией. Основной упор Фермин делал на организации ремесленных школ для детей бедняков, в которых собственно учебе, состоящей из изучения Библии, постижения азов грамматики и арифметики, уделялось бы всего два часа в день. Автор не скрывал, что назначение таких школ – приучить детей к труду, причем труду физическому, а не умственному, который Фермин считал излишней роскошью для тех, кто впоследствии посвятит жизнь какой-либо профессии, будь то прядение, вязание или плетение кружев. В более позднем трактате Фермин приводил конкретные расчеты капиталовложений, необходимых для учреждения и последующего содержания этих «школ: 20 фунтов в год на зарплату

¹ Sir Josiah Child' s proposals for the relief of the poor. L., 1670. P. 5.

² Hale M. A discourse concerning provision of the poor. L., 1683. P. 17.

³ Fermin T. Some proposals to the employment of the poor especially in and about the city of London. P. 2.

⁴ Ibid. P. 9.

учителя; 5 фунтов на аренду помещения; 8 фунтов на покупку механизмов, 25 фунтов – на оплату детского труда (один пенни за 600 ярдов пряжи)¹.

Свой проект Т. Фермин рассматривал как чисто филантропический: он готов был терпеть убытки, лишь бы дети с юных лет не привыкали к праздности, так как «праздность – мать всех пороков, один из грехов, за который Господь уничтожил Содом, позор и скандал для правительства Англии»². Недееспособных бедняков же, в силу преклонного возраста или физического увечья, Фермин предлагал снабжать специальными значками, на которых были бы вышиты три первые буквы названия прихода, что давало бы им право в строго определенное время являться в приход и «получать хлеб и мясо»³.

Использование возможностей частного капиталистического предпринимательства как средства борьбы с безработицей и пауперизмом без организации каких-либо сообществ и их социального обеспечения предложено в трактате Ч. Давенанта «Очерк возможных способов, как дать людям выгоду в торговом балансе» (1699). Ч. Давенант предлагал организовать акционерное общество сроком на двадцать один год, для чего необходимо было собрать сумму пожертвований в 300 000 фунтов. Лица, добровольно пожертвовавшие деньги, становятся акционерами, ежегодно получающими процент от прибыли, а вышеуказанная сумма идет на закупку продовольствия и сырья для работы. Еще одной необходимой мерой, способствующей, по мнению Давенанта, более эффективной борьбе с безработицей и обнищанием масс, должна стать отмена существующего «многочисленного и запутанного» законодательства о бедных (кроме налога, взимаемого с приходов) и введение единого для всей страны закона.

Задача корпорации заключалась в том, чтобы обеспечить работой всех трудоспособных бедняков и исполнять законы против бездельников и попрошайек. Для работников устанавливаются жесткие правила: заработная плата фиксируется, запрещается оставлять работу без разрешения управляющих. «Нельзя позволять тем, кто в состоянии обеспечивать себя, жить за счет других», – отмечал Давенант⁴. Работники в какой-то мере защищены от произвола членов корпорации. Так, они имеют право жаловаться властям прихода, а те в свою очередь переадресовывать жалобы чиновникам и мировым судьям. В то же время за счет корпорации не осуществляется ни индивидуальное, ни общественное социальное обеспечение работающих и они не объединяются ни к каким сообществам.

Однако уже в это время отдельные мыслители «начинали понимать, что не бедные виноваты в своей нищете, а условия их существования, организация труда, и соответственно пытались изменить их»⁵. Так, нестандартностью, осо-

¹ Ibid. P. 19.

² Ibid. P. 13.

³ Ibid. P. 7.

⁴ Davenant C. An essay upon the probable methods of making people gainers in the balance of trade. P. 53.

⁵ Павлова Т.А. Джордж Беллерс и английская социально-экономическая мысль второй половины XVII века. С. 52.

бенно на фоне проектов Дж. Чайлда, Т. Фермина, М. Гэйла и прочих предпринимателей-филантропов, отличался подход упоминавшегося выше Р. Норта. Норт выступал за то, что создать справедливый мобильный рынок труда, на котором все будет определяться соотношением между спросом и предложением рабочей силы, что «будет одинаково полезно для тех, кто получит возможность найти приемлемую для себя работу», и для потенциальных работодателей, «чья предпринимательская деятельность приносит бесчисленные выгоды обществу». «Но, – продолжал Норт, – законы действуют, одинаково стесняя и бедных, и богатых. Если человек обладает конечностями, а мир широк, он может и должен без всякого внешнего стеснения менять место жительства и работу в соответствии со своими склонностями и желаниями, в противном случае его ждет голодная смерть при полном отсутствии жалости с чьей-либо стороны»¹.

Первое предложение Р. Норта сводилось к тому, чтобы обеспечить бедняков земельной собственностью. «Если бы каждый бедняк был собственником или держателем нескольких акров земли, он всегда (независимо от конъюнктуры на рынке труда. – И.Э.) был бы обеспечен работой и мог бы содержать себя и свою семью»². Между тем после Указа 1677 года, разрешающего превращать все долгосрочные аренды, по которым не мог быть представлен договор, в краткосрочные, лендлорды часто разрывали обычные отношения с мелкими крестьянами и заменяли их капиталистической арендой, тем самым умножая число нищих и безработных. В таких условиях предложение Норта становилось практически нереализуемым, так как предполагало новое перераспределение собственности, что в корне противоречило курсу государственной политики на максимальную стабилизацию сложившихся в результате революции имущественных отношений. Во-вторых, обеспечение бедняков земельными наделами, пусть даже на условиях аренды, препятствовало бы формированию рынка труда в том объеме, который на конкретном этапе был необходим для развития промышленного и аграрного секторов, а следовательно, противоречило интересам и крупной буржуазии, и земельной аристократии. Вероятно, тот факт, что Норт не прописал, за счет каких законодательных механизмов можно реализовать это мероприятие, объясняется тем, что он и сам осознавал утопичность своего плана.

Вторая, гораздо более рациональная и продуманная в плане практической реализации мера, по мысли Норта, предполагала постепенную отмену действующего законодательства о бедных. Мыслитель предлагал определить некую хронологическую точку отсчета, то есть время, начиная с которого все законы должны будут действовать только в отношении ныне живущих лиц вплоть до их смерти. Те, кто получает пособие, писал Норт, будут получать его, на них же будут распространяться Акт об оседлости и прочие законы о бедных. Иначе говоря, Норт предложил блестящий социологический ход, посредством которого через несколько поколений неэффективные и приносящие вред законы безболезненно отомрут сами собой, исчезнув как ненужный рудимент.

¹ North R. Op. cit. P. 62–63.

² Ibid. P. 66.

Подводя итоги, можно сказать, что наиболее острой социальной проблемой Англии XVII века была проблема нищеты и безработицы. Государственная политика по отношению к неимущим слоям населения, несмотря на бесконечное усовершенствование законодательной базы, по-прежнему сводилась к финансированию нетрудоспособных и принудительному трудоустройству физически полноценных пауперов. Тем не менее, подобная стратегия не устраивала предпринимателей, которые справедливо полагали рост налогов в пользу бедных обременительным и снижающим рентабельность бизнеса, а также пауперов, в общественном сознании которых постепенно складывалось понимание востребованности их трудового потенциала, расцениваемое как испорченность и желание паразитировать на честных тружениках и помощи государства. К тому же огромная армия безработных была очагом социальной напряженности, способной в любой момент привести к дестабилизации общества и нарушению гражданского правопорядка.

Совокупность существующих факторов послужила причиной появления многочисленных проектов, авторы которых предлагали свои варианты решения проблемы пауперизма, переводя ее из государственной прерогативы в сферу частной инициативы. Их авторами в основном были бизнесмены-практики, меркантилисты по экономическим убеждениям, что самым существенным образом повлияло на видение ими проблемы и способы ее решения.

Меркантилизм по своей сущности является государственно ориентированной экономической теорией, в силу чего все его положения сориентированы на одну цель: увеличение государственного богатства. Уже со второй половины XVII века меркантилизм вступает в позднюю стадию, а его теоретики подходят к осознанию роли труда работников в предпринимательской деятельности. Изучая и осмысливая процесс производства и реализации товаров в рамках капиталистического способа производства, меркантилисты выходят на уровень рассмотрения индивидуальных производственных отношений наемного работника и работодателя. Им становится понятен рыночный и конкретно ролевой характер их отношений: относительная пассивность работника, просто продающего свой труд, и абсолютная необходимость активной деятельности предпринимателя-буржуа (наем нужного количества рабочих требуемой квалификации, организация их труда, установление им заработной платы, формирование цены и реализация товара). Именно такое представление о предпринимательской деятельности становится идейной основой проектов «трудоустройства» и определяет существо содержащихся в них предложений.

Авторов рассмотренных выше проектов можно условно разделить на две группы. К первой группе мы отнесем тех, кого можно охарактеризовать как «традиционалистов». Их стратегия борьбы с пауперизмом в целом основывалась на тех же принципах, что и государственная политика. Они отличались убежденностью в испорченности и лениности бедняков и их моральной обязанности трудиться для национального блага, ярко выраженным мотивом принуждения, а также поиском путей одновременного трудоустройства и профессионального обучения пауперов. Критикуя правительственную политику, авторы проектов сохраняли в неприкосновенности традиционные методы борьбы с нищетой и безработицей (принуждение, приходской налог, прикрепление к месту жительства), слегка ви-

доизменяя, а по существу оптимизируя их. Формы организации, предлагаемые традиционалистами, несмотря на их разнообразные вариации (работные дома, богадельни, «школы трудолюбия»), являлись не чем иным, как усовершенствованием, поверхностной коммерциализацией государственной системы.

Авторов второй группы, к которым мы отнесем Р. Норта, осознавали, что пауперизм – это такое многогранное и сложное явление, что устранить его исключительно административно-силовыми методами невозможно. В целом их подход к решению проблемы безработицы был достаточно либерален, так как они воспринимали бедняков не как безликую и бесправную толпу, а как полноценных, свободных людей, способных самостоятельно распорядиться собственной трудовой инициативой. К сожалению, данное обстоятельство не освободило их проекты от существенных недостатков и внутренних противоречий. Так, предложения Норта, позитивные в части призыва к постепенной отмене устаревшей законодательной базы и максимальному использованию потенциала капиталистического способа производства, в то же время утопичны идеей усиления экономической независимости безработных и пауперов. Иными словами, Норт выдвинул утопичную по реализации, но позитивную по существу идею: отменить обременительное для предпринимательства налоговое бремя статуты о бедных, а минимальную социальную защиту неимущих переложить на них самих, обеспечив их для этого земельной собственностью. Тем самым он предложил свой вариант разрешения противоречия между растущими безработицей и налогами для пауперов, с одной стороны, и недостатком рабочей силы в сфере капиталистического производства – с другой.

СПИСОК ЛИТЕРАТУРЫ

1. Павлова, Т.А. Джордж Беллерс и английская социально-экономическая мысль второй половины XVII века [Текст] / Т.А. Павлова. – М., 1979.
2. Bellers, J. An essay towards the improvement of Physick with an essay for imploying the able poor [Text] / J. Bellers. – L., 1714.
3. Buck, W.P. The politics of mercantilism [Text] / W.P. Buck. – N.Y., 1974.
4. Davenant, C. An essay upon the probable methods of making people gainers in the balance of trade [Text] / C. Davenant. – L., 1699.
5. Defoe, D. Giving alms no charity [Text] / D. Defoe // Select collection of scarce and valuable economic tracts. – L., 1859.
6. Fermin, T. Some proposals to the employment of the poor and the prevention of idleness... [Text] / T. Fermin. – L., 1681.
7. Fermin, T. Some proposals to the employment of the poor especially in and about the city of London [Text] / T. Fermin. – L., 1678.
8. Hale, M. A discourse concerning provision of the poor [Text] / M. Hale. – L., 1683.
9. Horrocks, J.W. A short history of mercantilism [Text] / J. Horrocks. – L., 1925.
10. Lipson, E. Economic history of England [Text] / E. Lipson. – L., 1947. – Vol. 3.
11. Mun, T. English Treasure by foreign trade [Text] / T. Mun. – L., 1664.
12. Nicholls, G. A history of the English poor law [Text] / G. Nicholls. – L., 1854. – Vol. 2.
13. North, R. A discourse of poor shewing the pernicious tendency of the laws now in force [Text] / R. North. – L., 1753.
14. Petyt, W. Britannia Languens [Text] / W. Petyt. – L., 1680.
15. R.D. A bread for poor or a method showing how the poor may be maintained and more provided... [Text] // Collection of pamphlet concerning the poor. – L., 1787.

16. Sir Josiah Child's proposals for the relief of the poor [Text]. – L., 1670.
17. Temple, W. Observation upon the United Provinces of the Netherlands [Text] / W. Temple // Temple W. Works. – L., 1814. – Vol. 1.



ЛИТЕРАТУРОВЕДЕНИЕ

И.В. Пахомова

ОБРАЗ ОРФЕЯ В ПЕРЕПИСКЕ М.И. ЦВЕТАЕВОЙ И Р.М. РИЛЬКЕ

В статье представлена история эпистолярного «романа» русской поэтессы М.И. Цветаевой и австрийского поэта Р. М. Рильке, осмысливаются творческие контакты, рассматривается образ мифического героя Орфея, ставшего одним из универсальных знаков в письмах Рильке и Цветаевой. Через него художники слова объясняли принадлежность поэта не к национальному, а к мировому искусству. В трактовке образа Орфея у поэтов присутствует переключка.

Орфей, эпистолярный «роман», М.И. Цветаева, Р.М. Рильке, миф, творческие контакты, «Сонеты к Орфею», Эвридика, Аид, бессобытийность, любящие, смерть, соприкосновение душ.

История эпистолярного «романа» М. Цветаевой и австрийского поэта Р.М. Рильке восходит к марту 1926 года, когда Борис Пастернак, находящийся в Москве, в один день получил «Поэму конца» М. Цветаевой и письмо из Мюнхена от отца, художника Леонида Пастернака. Л.О. Пастернак сообщил сыну, что Р.М. Рильке, с которым он был знаком в давние годы, с удовольствием прочел стихи Пастернака-младшего и искренне обрадован его ранней славой. Б. Пастернак, взволнованный воодушевляющими корреспонденциями, через восемнадцать дней решает сам написать Рильке. Но так как прямой почтовой связи между Швейцарией и СССР не было, письмо к Рильке должно было идти через посредника. Б. Пастернак отправил его на имя М. Цветаевой, на ее парижский адрес, представив ее как своего друга и поэтессу. Р.М. Рильке еще до знакомства со стихами Б. Пастернака и М. Цветаевой и переписки с ними бывал в России, духовная культура которой была близка ему. Представители русского искусства вызвали у него желание продлить творческое общение с ними. В начале мая Рильке ответил на это письмо, вложив его в конверт на имя М. Цве-

таевой, которой надлежало переправить его дальше, в Россию. М. Цветаевой также было адресовано письмо, в котором Рильке писал: «Находясь в прошлом году

в Париже, почти восемь месяцев, я снова завел знакомство с моими русскими друзьями, с которыми не виделся 25 лет. Но почему, спрашиваю я себя сейчас, – почему мне не дано было встретить Вас, Марина Ивановна Цветаева? После письма Бориса Пастернака, мне думается, что такая встреча нам обоим принесла бы глубокую душевную радость. Нельзя ли будет это когда-нибудь наверстать?»¹ Спустя два дня в дополнение к письму пришли по почте две книги Рильке – «Сонеты к Орфею» и «Дуинские элегии». Последняя имела надпись:

«Марине Ивановне Цветаевой

Касаемся друг друга. Чем? Крылами.
Издаю свое ведем родство.
Поэт один. И тот, кто нес его,
Встречается с несущим временами».

Эти послания чрезвычайно взволновали Цветаеву. Творчество Р.М. Рильке, получившее широкое признание в 10-х годах XX века, давно стало для нее эталоном истинной поэзии. У нее было русское издание романа Р.М. Рильке «Заметки Мальте Лауридса Бригге», которое она увезла с собой из Москвы, не расставалась с ним в Праге и Париже. «Книгу образов» Р.М. Рильке М.И. Цветаева приобрела в первый же день своего приезда в Прагу. Так началась ее переписка с Райнером Марии Рильке, длившаяся три с половиной месяца.

Участники переписки были близки друг другу практически отсутствием языковых барьеров (они свободно владели основными европейскими языками), что исключало возможное непонимание даже малейших оттенков обращенной друг к другу письменной речи.

Эпистолярный «роман» великих поэтов при внешней бессобытийности чрезвычайно насыщен внутренне, и осмыслить историю этих человеческих и творческих контактов еще мало кому удавалось. Как справедливо замечает Т.А. Субботина-Мегириянец, «переписка трех поэтов – явление скорее общекультурного, чем просто биографического ряда. Каждый из них не только в стихах и поэмах тех лет, но и в письмах по-своему являл «дух поэзии». Несмотря на принадлежность Рильке немецкой культуре, а Пастернака и Цветаевой – русской, главным в их общении стал диалог лирических сознаний послекризисной эпохи. Важность тем, затрагиваемых в переписке, общезначима, имеет отношение не только к творчеству ее участников»². Проблемы, обсуждаемые в переписке, являются общими, вернее, всеобщими, поскольку «в середине 20-х годов

¹ Письмо Р.М. Рильке – М. Цветаевой от 3 мая 1926 г. // Хольтхузен Г.Э. Райнер Мария Рильке, сам свидетельствующий о себе и о своей жизни : пер. с нем. Челябинск, 1998. С. 393.

² Субботина-Мегириянец Т.А. Диалог лирических сознаний в общекультурном европейском пространстве (Р.-М. Рильке – Б. Пастернак – М. Цветаева) // Проблема национальной идентичности в культуре и образовании России и Запада. Воронеж, 2000. Т. 2. С. 35.

уходящего столетия в сознании художников оформлялось представление об искусстве, которое, вопреки политической идеологии и прочим расхождениям, объединяло художников... Австрийский поэт Рильке, русский поэт в эмиграции М. Цветаева и русский поэт советской эпохи Б. Пастернак оказались соединены культурным единым полем»¹.

Восхищаясь «Сонетами к Орфею», присланными Р.М. Рильке, М.И. Цветаева своим поэтическим чутьем проникает в самую сердцевину поэзии австрийского художника. Так, она сразу ощущает слиянность тем творчества, любви и смерти. Высокое напряжение любви сродни гениальности художника: «Каждая смерть поэта, какой бы она ни была естественной, все же протiwоестественно, она – убийство, потому она и свершается непрерывно, не прекращаясь, вечно – в это мгновение. Пушкин, Блок – и чтобы назвать всех – ОРФЕЙ – не может умереть никогда, ибо он именно сейчас (вечно!) умирает. В каждом любящем заново, и в каждом любящем – вечно»².

Образ Орфея стал одним из универсальных знаков в переписке Р.М. Рильке и Цветаевой. Через него Цветаева объясняет принадлежность поэта не к национальному, а к мировому искусству: «Я не русский поэт и всегда недоумеваю, когда меня им считают и называют. Для того и становишься поэтом <...> чтобы не быть французом, русским и т.д., чтобы быть – всем. Иными словами: ты – поэт, ибо не француз. Национальность – это от – и заключенность. Орфей взрывает национальность или настолько широко раздвигает ее пределы, что все (и бывшие, и сущие) заключаются в неё. И хороший немец – там! И хороший русский!»³

Образ Орфея всегда притягивал М.Р. Рильке. В его творчестве он постоянно развивается, эволюционирует. В стихотворении «Орфей. Эвридика. Гермес» (1904) этот герой терпит неудачу, поскольку оглядывается, как и положено мифическому Орфею. Он хочет вернуть Эвридику к «здешней», земной жизни. З. Миркина отмечает, что рилькевский Орфей в этом стихотворении недостаточно духовен: «Этот твердый, как бы крепко сбитый, торопящийся, забегающий вперед, – он не столько творец, сколько творение, в нем слишком крепка форма. Она еще слишком давит самой себе <...> Пока Орфей только тварь, только часть, отдельность, – он будет чужд мертвой, он будет разделен с ней резкой чертой, четким предметным очертанием, он будет на другой стороне, и Эвридика будет ускользать от него, как тень. Чтобы встретиться с ней в действительности, нужно преобразиться»⁴:

Мужчина стройный в голубом плаще
глядел перед собой нетерпеливо.
И пожирали, не жуя, кусками,

¹ Субботина-Мегириянц Т.А. Диалог лирических сознаний в общекультурном европейском пространстве. С. 32–33.

² Письмо Р.М. Рильке – М. Цветаевой от 3 мая 1926 г. С. 323.

³ Райнер Мария Рильке, Борис Пастернак, Марина Цветаева. Письма 1926 года. М., 1990. С. 163.

⁴ Миркина З. Невидимый собор. О Рильке. Из Рильке. О Цветаевой. Святая святых. М. ; СПб., 1997. С. 17.

его шаги дорогу; тяжело
и отрешённо свешивались руки
вдоль складок, позабыв о лёгкой лире,
что с левою рукой срослась, как будто
с суком оливы вьющаяся роза.
Казалось, чувства раздвоились в нём:
взгляд убежал всё время, как собака,
и возвращался, и за поворотом
стоял и поджидал его, – а слух,
как нюх, всё время шастал позади ¹.

(пер. В. Летучего)

В «Сонетах к Орфею» лирический герой – бессмертный певец, поющий Бога, ощущающий единение со всем миром и с самим собой.

Образ Эвридики, который в «Сонетах к Орфею» Р.М. Рильке лишь намечен, волнует М.И. Цветаеву. В ее письмах Б. Пастернаку этого же периода он появляется не раз: «До страсти хотела бы написать Эвридику: ждущую, идущую, удаляющуюся <...> Если бы ты знал, как я вижу Аид!» ². В другом письме Цветаева проецирует образ Эвридики на себя: «Мой отрыв от жизни становится все непоправимей. Я переселяюсь, переселилась, унося с собой всю страсть, всю нерастрату, не тенью – обескровленной, а столько ее унося, что напоила б и опоила б весь Аид!» ³

Эвридика и раньше привлекала М.И. Цветаеву. Ее образ появляется в стихах 1923 года. В одном из них – «Вереницею певчих свай...» – она предстает умершей, в которой еще живет тень страсти. Иной ее облик в стихотворении «Эвридика – Орфею», где она уже находится по ту сторону бытия, навсегда расставшись с земной плотью и сложив на смертное ложе «великую ложь лицезренья». Вместе с физической смертью от нее ушла способность видеть жизнь в лживой, искажающей суть оболочке. Она теперь среди «зрящих внутрь», в корень вещей и мира. Потеряв свою плоть и перестав ощущать радости прошлой жизни, но ощущая всей своей сущностью бытие, вечность, «она успела стать подземным корнем, тем самым началом, из которого сейчас, вот сейчас таинственно произрастает жизнь. Она причащается самому источнику жизни <...> Там, на поверхности, на земле, где она была «благоухающим островом в постели и красавицею белокурой песен», – там, она, в сущности, так поверхностно жила!.. Она съедала плоды, любовалась и наслаждалась <...> Но сейчас, здесь, на глубине, она возвращает эти плоды. Она причащается таинству творчества <...> Она прорастает в жизнь... Она уже не форма, а то, что находится внутри формы, не создание, а созидаящая сила, не тугая коса, а вздымаемые, развеваемые ветром и вновь ниспадающие волны волос, такие легкие, такие чуткие к прикосновению Духа творящего. Она входит в Дух, сливается с ним <...>

¹ Рильке Р.М. Избр. соч. М., 1998. С. 385.

² Письмо М. Цветаевой Р.М. Рильке от 25 мая 1926 г. // Рильке Р.М. Дыхание лирики. Переписка с Мариной Цветаевой и Борисом Пастернаком. Письма 1926 г. М., 2000. С. 128–129.

³ Цветаева М. После России. 1922–1925. Париж, 1976. С. 340.

Она уже не плоть, но она ЕСТЬ»¹. Свидание с Орфеем для нее – «нож». Эвридика не хочет возвращаться к старому, к любви «уст» и «ланит», просит оставить ее, ибо ей нужен покой:

– мне нужен покой
Беспамятности... Ибо в призрачном доме
Сём – призрак ты, сущий, а явь –
Я, мёртвая...²

Она смотрит на мироздание с другой стороны. И для нее истинная человеческая жизнь – за чертой, пребывание в Аиде. Орфей – образ из ее прошлого, призрак, который кажется ей мнимым.

В двух последних четверостишьях говорится о том, что Эвридика умерла от укуса змеи. Этот «бессмертья змеиный укус» противопоставлен сладострастью земной жизни. Почувствовав его, Эвридика не хочет и не может уходить с Орфеем, выше прежней умершей страсти для нее – «последний простор» Аида.

Уплочено же – вспомяни мои крики! –
За этот последний простор.

В стихотворении дважды повторяется мотив платы. И этой платой за вход в Аид, за покой бессмертия Эвридика называет земную любовь к Орфею. Теперь они друг для друга брат и сестра, а не великие любящие:

Не надо Орфею сходить к Эвридике
И братьям тревожить сестер.

Е. Айзенштейн считает, что трактовка мифа М.И. Цветаевой совпадает с трактовкой Р.М. Рильке в стихотворении «Орфей. Эвридика. Гермес». Неизвестно, знала ли М.И. Цветаева эти рилькевские стихи, но их переключка знаменательна.

Она была как в девственности новой,
и в лоно женское был вход закрыт,
как молодой цветок перед закатом,
и даже руки от прикосновений
отвыкли так, что прикосанье бога,
столь тихое, как у поводыря,
мучительным, как близость, мнилось ей.

И когда
Бог стиснул руку ей и закричал,
От боли задрожав: – Он обернулся! –
Она сказала, как спросонок: – Кто?³

(пер. В. Летучего)

¹ Миркина З. Невидимый собор. О Рильке. Из Рильке. О Цветаевой. Святая святых. С. 16.

² Цветаева М. После России. 1922–1925. С. 63–64.

³ Рильке Р.М. Избр. соч. С. 387.

«У Цветаевой Эвридика чуть-чуть живее рильковской. Она помнит Орфея, помнит о том, что связывало их наверху, в земной жизни, но он ей уже не любовник, а духовный брат. Страсть умерла вместе с телом, и приход Орфея – напоминание о «клочьях покрова», то есть, имея в виду Цветаеву, клочьях лирики

и страсти, воспоминание о которых не вызывает тоски. Это даже не останки, а тряпье вместо наряда, не идущее в сравнение с прекрасным «просторным покроем» новых одежд – бессмертия. Имея большее, цветаевская Эвридика не хочет и не может расставаться с ним ради меньшего <...> Орфей превышает полномочия, нисходя в Аид, стремясь увлечь Эвридику из мира бессмертия, так как жизнь не может взять верх над смертью»¹.

На наш взгляд, исследователь не совсем прав, и мысль Рильке несколько сложнее. Действительно, Орфей совершает невозможное, отправляясь за любимой в царство умерших. Казалось бы, он являет собой великую, немислимую силу любви, и только случайность не позволяет ему вернуть ее назад, в земной мир. Однако эта случайность, по мнению исследователя, есть проявление неизбежного закона, где жизнь всегда отступает перед смертью. В стихотворении «Орфей. Эвридика. Гермес» Орфей предстает трагической фигурой. Ему не удается преодолеть смерть. Пронзенный болью, он недоуменно замирает перед вновь свершившейся потерей. Но эта боль и это потрясение – знак внутреннего роста, начало величайшего духовного труда. Перед нами Орфей прозревающий. Ведь по Рильке ошибка Орфея не в том, что он обернулся, а в том, что идти надо было в другом направлении – внутрь себя, ибо истинная работа любви – это создание храма внутри себя. Надо принять свою боль, свою судьбу, избавиться от иллюзий, что кто-то может изменить ее.

Ни на какую милость извне настоящий любящий рассчитывать не может. Бесконечная оглядка возвращает только в прошлое. Только внутренний храм безмерен: в нем нет границ, нет различий, именно в этом внутреннем пространстве любящие навек соединимы. Смерть понимается Рильке не как трагический финал, а как начало незримой работы Духа. Пока Орфей будет тосковать о земной Эвридике, он будет чужд ей и Эвридика будет ускользать от него. Для истинной встречи нужно преобразиться, и рилькевский Орфей совершит это. В «Сонетах к Орфею» лирический герой предстанет внутренним господином мира. Этот Орфей – победитель. Пройдя через боль, одиночество, он достигнет внутреннего единства, построит тот храм, который вместит все, его земная любовь дорастет до божественной. В «Сонетах...» перед нами предстанет величайший поэт, чье сердце станет истинно любящим, оно не сможет ничего потерять, потому что все внутри него. Орфей «Сонетов...» – это художник, славящий Любовь, славящий Бога, его поэзия – богослужение.

Страстное желание М.И. Цветаевой превратить заочное общение с Р.М. Рильке во встречу, встречу в пространстве-времени не сбылось. Возможно, потому что встреча была не нужна ни Рильке, ни Цветаевой. И Цветаева, вероятно, это чувство-

¹ Айзенштейн Е. Борису Пастернаку – навстречу! Марина Цветаева. СПб, 2000. С. 115.

вала. С болью, но и верная себе «во всем говорить правду», она пишет Пастернаку: «А я тебе скажу, что Рильке перегружен, что ему ничего, никого не нужно, особенно силы, всегда влекущей. Рильке – отшельник... На меня от него веет последним холодом имущего, в имущество которого я заведомо и заранее включена. Мне ему нечего дать: все взято. Да, да, несмотря на жар писем, на безукоризненность слуха и чистоту вслушивания – я ему не нужна, и ты не нужен. Он старше друзей. Эта встреча для меня – большая растрата, удар в сердце, да. Тем более, что он прав (не его холод! Оборонительного божества в нем!), что я в свои высшие, сильнейшие, отрешеннейшие часы – сама такая же»¹.

Важно также отметить, что Цветаева в своей поэзии нередко воспевала разъединенных любящих. Идеальный (поскольку далекий, недостижимый) образ был для Цветаевой дорожкой, чем близкий, реально осязаемый человек. То же самое нередко происходило и в ее жизни. Многочисленные воспоминания современников подтверждают, что Цветаева вольно обращалась с реальностью. Вдохновляясь созданным образом, она словно забывала подчас о реальном человеке. Стремясь перевести общение на более важный, «лирический» уровень, она неизменно пересоздавала личность своего героя. «Не отрицая общепринятых проявлений любви, Цветаева как бы стремится совлечь с них телесную оболочку, освободить от «земных уз» – от оков косной материи и низкой чувственности. Цветаева, если можно так сказать, – за рукопожатия без рук, поцелуи без губ»². В одном из писем к Рильке она написала: «Я живу не в устах моих, и тот, кто меня целует, меня не встречает»³. Для Цветаевой важно соприкосновение «в слове», встреча «душ», а они, безусловно, состоялись.

СПИСОК ЛИТЕРАТУРЫ

1. Айзенштейн, Е. Борис Пастернаку – навстречу! Марина Цветаева [Текст] / Е. Айзенштейн. – СПб., 2000.
2. Миркина, З. Невидимый собор. О Рильке. Из Рильке. О Цветаевой. Святая святых [Текст]. – М. ; СПб., 1997.
3. Переписка Б. Пастернака [Текст]. – М., 1990.
4. Райнер, Мария Рильке, Борис Пастернак, Марина Цветаева. Письма 1926 года [Текст]. – М., 1990.
5. Рильке, Р.М. Дыхание лирики. Переписка с Мариной Цветаевой и Борисом Пастернаком. Письма 1926 г. [Текст] / Р.М. Рильке. – М., 2000.
6. Рильке, Р.М. Избр. соч. [Текст] / Р.М. Рильке. – М., 1998.
7. Субботина-Мегирьянц, Т.А. Диалог лирических сознаний в общекультурном европейском пространстве (Р.-М. Рильке – Б. Пастернак – М. Цветаева) [Текст] /

¹ Письмо М. Цветаевой – Б. Пастернаку от 22 мая 1926 г. // Переписка Б. Пастернака. М., 1990. С. 342.

² Азадовский К.М., Пастернак Е.В., Пастернак Е.Б. Вступление // Р.М. Рильке. Дыхание лирики. Переписка с Мариной Цветаевой и Борисом Пастернаком. Письма 1926 г. М., 2000. С. 21.

³ Письмо Цветаевой к Рильке от 22 августа 1926 г. // Хольтхузен Г. Э. Райнер Мария Рильке, сам свидетельствующий о себе и о своей жизни. С. 362.

Т.А. Субботина-Мегириянц // Проблема национальной идентичности в культуре и образовании России и Запада. – Воронеж, 2000. Т. 2.

8. Хольтхузен, Г.Э. Райнер Мария Рильке, сам свидетельствующий о себе и о своей жизни : пер. с нем. [Текст] / Г.Э. Хольтхузен. – Челябинск, 1998.

9. Цветаева, М. После России. 1922–1925 [Текст] / М. Цветаева. – Париж, 1976.

Е.В. Царёва

ТРАДИЦИИ ФИЛОСОФСКОЙ ПРОЗЫ Д. ДИДРО В РОМАНЕ М. БРЭДБЕРИ «В ЭРМИТАЖ!»

В статье рассматривается влияние философской прозы Д. Дидро на творчество английского писателя второй половины XX века М. Брэдбери. В результате сравнительного анализа произведений Д. Дидро «Жак-фаталист и его хозяин» и «Племянник Рамо» с романом М. Брэдбери «В Эрмитаж!» выявляются общие для обоих авторов черты: жанровая связь текстов, диалогический тип повествования, использование концептов дороги, шахматной игры.

английская литература, М. Брэдбери, Д. Дидро, цитата, аллюзия, реминисценция, прецедентный текст, жанровая связь текстов.

Малькольм Брэдбери (1932–2000) – один из самых известных английских писателей, литературных критиков второй половины XX века, обладатель титула сэра, лауреат Букеровской премии. Лучшие из романов М. Брэдбери «Историческая личность» (1975), «Сокращения» (1987), «Профессор Криминале» (1992) стали событиями литературной жизни.

Роман «В Эрмитаж!» (2000) – его последняя книга, своеобразное духовное завещание писателя. В этом произведении М. Брэдбери присутствует большое количество аллюзий, отсылок, переключек с произведениями Дени Дидро, что позволяет рассматривать книги Д. Дидро «Жак-фаталист и его хозяин» и «Племянник Рамо» в качестве прецедентных текстов.

Прежде всего, влияние прозы Д. Дидро сказалось в выборе жанра произведения. Повести «Жак-фаталист и его хозяин» и «Племянник Рамо» Д. Дидро принято характеризовать как диалогическое повествование широкого жанра, что в большой степени может быть отнесено и к роману Брэдбери. Произведения Д. Дидро построены как спор антагонистов. Тот же *диалогический тип повествования* использует М. Брэдбери, при этом он не просто воспроизводит структуру «Племянника Рамо», он строит свою книгу по тому же принципу диалектики, спора двух противоположных начал. В тексте есть ряд прямых отсылок и цитат, указывающих на связь произведения Брэдбери с романом Дидро: «Но сочиненная нашим героем история – бессмертна. Восхитительный диалог между странствующим парижским мудрецом и его знаменитым двойником – ленивым, мечтательным льстецом, бесполезным паразитом, племянником великого хро-

мого композитора Жана-Филиппа Рамо. По сути, это дискуссия между «Мoi» и «Lui», «Я» и «Он», двумя сторонами человеческой личности.¹

Многие главы романа «В Эрмитаж!» построены в форме диалогов, так же, как в «Племяннике Рамо» Д. Дидро. Важно отметить, кто вступает в диалоги. Это всегда, как и у французского философа, – антагонисты. Самое заметное место в романе занимают диалоги Дидро с его оппонентами в исторических главах и споры повествователя с его оппонентами в главах современных. Для того чтобы разобраться в их спорах, следует остановиться на художественных средствах создания образов у Брэдбери. В этом М. Брэдбери также следует за Д. Дидро: главное для него – идеи, а костюм и внешность имеют второстепенное значение и обрисованы очень скупо. Руководствуясь данным принципом, М. Брэдбери больше говорит о философских взглядах Дидро, об интеллектуальной составляющей его образа. Писатель, по мнению М. Брэдбери, неотделим от своих книг и в прямом, и в переносном смысле. О работе философа над главным трудом его жизни – «Энциклопедией» – рассказывается гораздо подробнее, чем о его внешности или привычках. Кроме того, в романе много цитат из произведений Д. Дидро, которые дополняют образ писателя и философа, иллюстрируя эволюцию его взглядов.

В исторических главах романа главный антагонист Дидро – Екатерина Великая. Большинство диалогов между ними построены в подражание структуре «Племянника Рамо» как дискуссия антагонистов. Философ и императрица занимают диаметрально противоположные позиции. Там, где Дидро конечной целью видит свободу, императрица мечтает об упрочении своей и так абсолютной власти. Различны их взгляды и по другим вопросам. Поэтому диалогическая структура повествования оказывается удачной, выявляя и явные, и скрытые противоречия во взглядах Дидро и Екатерины.

В современных главах романа основными антагонистами, вступающими в дискуссию, являются профессор Версо и повествователь, причем последний остается безымянным. В «Племяннике Рамо» главный герой тоже не назван по имени, его роль обозначена словом «Философ» и, как и у Дидро, от его имени ведется повествование и он является связующим звеном всех пластов романа. С одной стороны, автор не скрывает, что его персонаж – фигура во многом автобиографическая. С другой стороны, этот персонаж ни разу не назван по имени и на протяжении пятисотстраничного романа остается безымянным. Собеседники обращаются к нему «профессор», сам себя он чаще всего называет «я», иногда «ваш покорный слуга».

Образ повествователя у Брэдбери занимает, на первый взгляд, весьма скромное место. В компании участников проекта Дидро он только один из многих. Практически с ним не связано сколько-нибудь активных действий и, тем не менее, именно к нему стягиваются все нити повествования. Именно его фигура является объединяющим началом для двух разных временных и исторических пластов романа.

М. Брэдбери не скрывает безусловного сходства между собой и фигурой повествователя, у них примерно один и тот же жизненный путь и жизненный опыт, у них одинаковые взгляды и мировоззрение. В то же время и сам писатель, и герой его романа «В Эрмитаж!» никак не одно лицо. Ответ на вопрос, кто же такой повествователь в романе, следует искать, обратившись в прошлое, к струк-

¹ Брэдбери М. В Эрмитаж! : роман / пер. с англ. М. Б. Сапрыкиной. М., 2003. С. 65.

туре романов Дидро. Кто такой племянник Рамо в одноименном романе Дидро? В нем много от автора, но какая из его ипостасей – «я» или «он» – ближе к философу? Этот вопрос не имеет ответа или, по крайней мере, ответ неоднозначен. Примерно так же обстоят дела и в романе Брэдбери. Образ повествователя, имея внешнее сходство, почти совпадая в деталях с обликом самого Брэдбери, в то же время вобрал в себя и какие-то черты от писателя и философа Дидро. Он является, скорее, воплощением некой абстрактной фигуры Писателя, Творца, Автора.

Антагонист повествователя в современных главах романа – «гость из Америки, Жак-Поль Версо, в джинсах от Кевина Кляйна, куртке от Армани и дизайнерской бейсболке с надписью «Я ЛЮБЛЮ ДЕКОНСТРУКЦИЮ». Относится к типу «чокнутый профессор»... Он – ходячая проблема, американский академический экстремист, интеллектуальный адреналин во плоти, и он всегда пробьется туда, где его оценят по достоинству»¹. Дискуссии между повествователем и профессором Версо помогают выявить их взгляды практически по всем ключевым проблемам.

Та же диалогическая форма повествования используется в меньших масштабах при разговорах других героев-антагонистов, например, героя, в данном случае отстаивающего идеи самого Брэдбери, и руководителей проекта «Дидро» Лунебергов. А иногда дискуссия расширяется, и разговор в диалогах происходит между Версо и членами проекта «Дидро» (к примеру, так построена вся пятнадцатая глава).

В целом само деление романа на два плана – исторический и современный – можно рассматривать как диалогическую форму повествования, диалог истории и современности.

Важен и вопрос жанровой свободы писателя. Как известно, Д. Дидро не ограничивал себя строгими рамками одного жанра и обычно использовал смешанные жанры. Таким же подходом руководствуется М. Брэдбери. Проблема жанра поставлена им уже в предисловии. Автор размышляет на тему, чем же, собственно, является его книга, обосновывает важность документального и художественного пластов повествования. Построению романа как переплетению двух пластов, двух временных слоев соответствуют два предисловия. Точнее, роль одного из них обозначена как «предисловие» (Preface), а второго как «введение» (Introduction).

В их содержании сказался талант Брэдбери как ученого и литературного критика. В первом из них, обозначенном как предисловие, рассказывается об источниках книги, попутно автор подробно размышляет о жанре, в котором написано произведение. В основном оно обращено к современности и наиболее подробно характеризует современные реалии, перенесенные в роман. Введение же посвящено историческому прошлому и рассказывает об эпохе Дидро, обстоятельствах его поездки в Россию и договоре с Екатериной Второй по поводу знаменитой библиотеки философа.

Жанровая специфика книги проявляется и в точности хронотопа. Время действия в каждом случае обозначено очень точно. Отсчет событий прошлого начинается с 22 июня 1773 года, когда Дени Дидро собирает друзей на прощальный вечер по поводу своего отъезда в Россию. Для современных глав это

¹ Брэдбери М. В Эрмитаж! С. 108–109.

начало октября 1993 года, время, когда стартовал проект «Дидро» и одновременно время политического путча в России.

Принцип жанровой свободы восходит к прозе Дидро, книги которого включали в себя многочисленные вставные эпизоды, не связанные прямо с сюжетным действием, бытовые рассказы, дорожные зарисовки, вплоть до анекдотов и афоризмов. Сквозная фабула у Дидро практически отсутствовала. В самом повествовании динамичные сцены, где много действия, сменялись отвлеченными философскими размышлениями. Вместе с тем повествование обладало художественной цельностью и драматизмом.

Прием «двойного отражения» самой жизни и мнений персонажей о ней в книге Дидро подчинен единой цели – суду над действительностью. У Брэдбери этот прием трансформируется в саморефлексию.

«Я не пишу романа» – заявлял Дидро на страницах «Жака-фаталиста и его хозяина». Размышления о жанровой принадлежности книги во множестве присутствуют и у Брэдбери. Начиная с предисловия, можно говорить о саморефлексии автора – черте, которая находит продолжение и в дальнейшем.

Проблема жанра тесно связана с соотношением правды и вымысла в произведении: если преобладают факты, речь идет скорее о документальной литературе, если вымысел, то о художественной. Дискуссия, развернувшаяся в романе на конференции, посвященной Дидро, и ставшая частью повествования у Брэдбери, выявляет разные взгляды участников на соотношение реальности и фантазии в собственно художественной и в документальной прозе. Но ответ на вопрос, какие, собственно, жанры оперируют фактами, найти не так просто, как может показаться на первый взгляд. В результате долгих споров участники конференции приходят к выводу, что литература факта – это исторические сочинения, биографии, научные статьи, истории болезней, договоры, контракты, руководства, инструкции, энциклопедии, философские трактаты и т.д. В таком случае, к произведениям вымышленным относятся романы, поэмы, пьесы, комедии, трагедии, сказки, литература фэнтези. Открытым остается вопрос, к чему отнести жанры, сочетающие и факты, и вымысел, например, в творчестве Дидро. Как известно, он писал философские трактаты, энциклопедические статьи, а также пьесы, романы, рассказы. Итог дискуссии, представленной в диалогах, как это делал и сам Дидро, подводит один из участников: «Существуют два разных метода построения нарратива и организации языкового пространства. Один мы называем фактологическим, другой – фантастическим. Я утверждаю, что Дидро это понимал не хуже нас. Поэтому большинство его произведений не содержит никаких утверждений, это просто истории, или пьесы, или диалоги – драматическое столкновение разных мнений»¹. Критерии могут быть очень разными, например, руководительница проекта предлагает более чем прагматичный вариант: «Под научное исследование можно получить грант, а под рассказывание небылиц – нельзя»². Вероятно, есть и проблемы терминологии, существует необходимость более точного разделения способов работы с мыслью и языком.

¹ Брэдбери М. В Эрмитаж! С. 218.

² Там же. С. 219.

Но в контексте поставленных в данной статье проблем более важным представляется тот факт, что, по мнению Брэдбери, смешанные жанровые формы – это не открытие XX века, а традиции литературы XVIII века – века Дидро и более ранних эпох. Итоговый вывод в образной форме обозначает синтез жанров: «Но на самом деле все мы, историки, ученые, философы, актеры и романисты, плывем на одном корабле»¹. Во многом это ответ и на вопрос о жанровой природе произведения М. Брэдбери «В Эрмитаж!». Отчасти это литература факта, отчасти вымысел. Здесь есть черты и исторического романа, и научного исследования, и философского трактата, и, конечно, большая доля вымысла, фантазии. Хотя проблема сложнее, поскольку большинство высказываний о жанровой природе современного романа М. Брэдбери вкладывает в уста не повествователя, персонажа, который чаще всего выражает взгляды самого автора, а в уста его антагониста – профессора Версо, с которым повествователь часто спорит.

Из произведений Д. Дидро заимствуется и *концепт дороги*, который занимает важное место в романе М. Брэдбери. Место действия романа «Жак-фаталист» Дидро – дорога, по которой от трактира к трактиру едут верхом Жак и его безымянный Хозяин. Мотив дороги сопровождает все сцены этого романа, подчас очень колоритные, с ним связаны споры, размышления, рассказы героев. Дорога позволяет персонажам встретиться с самыми разными людьми: хитрыми монахами, знатными дамами, офицерами, дуэлянтами, простыми крестьянами. В конечном счете в книге представлена вся Франция XVIII века – все сословия и социальные слои.

Подобным приемом воспользовался и М. Брэдбери. Действие его романа также происходит в дороге. Название романа можно понимать и в прямом и в переносном смысле. «В Эрмитаж!», с одной стороны, это обозначение географического маршрута следования. Конечной целью проекта «Дидро» является Эрмитаж и поиски таинственно исчезнувшей библиотеки Дидро (по крайней мере, с этой целью едет в Россию главный герой). С другой стороны – название метафорично. «В Эрмитаж» – это обозначение некоего «Пути Просвещения», которым мысль философов XVIII века двигалась на восток, в Россию. Именно «Путь Просвещения» служит центральным стержнем романа. В XVIII веке из Парижа едет в Санкт-Петербург к русской императрице Екатерине Второй философ и просветитель Дени Дидро, а в XX веке из просвещенной и цивилизованной Европы, точнее, из ее северной части, из Стокгольма, едут в потрясаемую очередными политическими распрями и потому, с точки зрения европейца, варварскую Россию участники проекта «Дидро». И в том, и в другом случае герои следуют с Запада на Восток, из страны цивилизованной в страну нецивилизованную. И тот, и другой маршрут можно назвать «Путем Просвещения», термином, в содержание которого М. Брэдбери вкладывает изрядную долю иронии. Путешественников он называет пилигримами и от имени повествователя то и дело замечает: «Короче говоря, этот проект дает мне возможность совершить паломничество по Пути Просвещения к одному из мест, где оно зарождалось»².

¹ Там же. С. 218–219.

² Брэдбери М. В Эрмитаж! С. 98.

Дорога всех уравнивает, приводит в самые разные места, и это дает возможность показать все социальные слои. Как и у Дидро, у Брэдбери представлены все классы – и «сильные мира сего», и «слабые». Здесь есть императоры и короли, а есть скромные библиотекари или официанты. Роман рассказывает о реальном литературном исследовании под названием «Проект Дидро». Для реализации этого проекта из Стокгольма в Санкт-Петербург отправляется группа очень разных персонажей – от профессора литературы до оперной певицы и столяра. Если вначале участники путешествия недоумевают, с какой целью их пригласили участвовать в этом мероприятии, то постепенно замысел организаторов проекта проясняется: собрать вместе людей, которые могли бы служить олицетворением разносторонности и универсальности таланта самого Дени Дидро, автора «Энциклопедии».

Композиционно роман представляет собой достаточно строгое чередование исторических и современных сцен. Сцены, рассказывающие о путешествии Дени Дидро в Петербург и встречах французского философа с русской императрицей, прерываются сценами путешествия на пароме Стокгольм – Петербург участников проекта «Дидро».

В «Жак-фаталисте» рефреном звучит вопрос: «Как они встретились?.. Как их звали?.. Откуда они пришли?.. Куда они направлялись?» Определенного ответа на этот вопрос нет. Важен сам процесс путешествия и связанный с ним процесс познания мира, его открывания. Хотя в конце концов выясняется, что у героев есть вполне определенные цели (Жак стремится к своей возлюбленной, Хозяин жаждет отомстить за свою честь и т.д.), подлинный смысл долгого путешествия оказывается сложнее. Это вечный поиск истины, за которой и отправляются в конечном счете герои.

Похожее положение складывается и в романе М. Брэдбери «В Эрмитаж!». Интрига заключается в том, что никто из присутствующих не знает целей проекта «Дидро». Каждый предполагает, что это связано с их профессиональной сферой: певица – с оперой, драматург – с театром, столяр – «что-то насчет мебели». Компания, действительно, собирается очень пестрая: певица, актер, столяр, дипломат, писатель, философ. Организатор проекта Бу Лунеберг объясняет цели проекта цитатой из Дидро, высокопарно и туманно: «Задача заключается в том, чтобы собрать воедино все накопленные человечеством знания, указать на все ошибки и предрассудки, докопаться до истины и, используя одни лишь свидетельства наших чувств, постичь истинную причину всех явлений и представить вещи такими, каковы они на самом деле»¹. Явственно звучащая авторская ирония – в том, как излагает задачи проекта «Дидро» Бу Лунеберг, демонстрирует его отношение к происходящему. Впоследствии авторская ирония усиливается.

Концепт *шахматной игры* также заимствован автором у Д. Дидро. «Племянник Рамо» начинается с описания привычного времяпрепровождения для повествователя – наблюдения за игрой в шахматы. Шахматы – игра для интеллектуалов, и характер книги с самого начала задается этой аллюзией. Мотив шахмат присутствует и в книге М. Брэдбери. Построение романа как чередование исторических и современных сцен – прием традиционный, автор и не скрывает привер-

¹ Брэдбери М. В Эрмитаж! С. 132–133.

женности классическим канонам искусства. После обозначения номера каждой главы в скобках идет примечание: Now (сейчас) или Then (тогда). Все нечетные главы посвящены настоящему, все четные – прошлому. Всего в романе тридцать шесть глав. Таким образом, М. Брэдбери строит свое повествование строго и четко, расчерчивая происходящее, как в шахматах: черное – белое. Построение романа «В Эрмитаж!» с его четким чередованием исторических и современных глав, расстановкой фигур вызывает ассоциацию с шахматами.

Организация системы образов в книге также заставляет вспомнить шахматы. В романе два равнозначных главных героя, как два короля в шахматах. Один из них – это Д. Дидро. Ему посвящена половина книги. В данном случае половина обозначает почти точное постраничное количество. Книга четко поделена на исторические главы и современные, их поровну, так что каждому из героев отведена ровно половина романного «времени». Но это не единственный претендент на роль главного героя. Не менее важной является фигура повествователя в главах о современности. Итак, героев в романе два, они дополняют друг друга, и один теряет смысл без другого. Брэдбери в этом случае выстраивает диалог, переключку двух героев, тех самых «Я» и «Он», которые ведут дискуссию в «Племяннике Рамо». Как и в шахматах, в романе два пласта повествования и две группы героев.

Всех персонажей условно можно разделить на две группы: исторические персонажи и современные. Образы главных героев дополняются множеством второстепенных и эпизодических. Их много, и все они в равной степени важны для художественного замысла автора. Если продолжить сравнение с игрой в шахматы, то кроме королей на шахматной доске находится множество фигур, без которых партия не состоится. Нечто подобное происходит и в романе М. Брэдбери. Многие образы переключаются друг с другом. Например, фигура Мельхиора Гримма, вельможи эпохи Екатерины, сопоставляется с руководителем проекта «Дидро» Бу Лунебергом. О Лунеберге читатель узнает, что он грамматист, преподает научный английский, а также структурную грамматику естественных и искусственных языков, но главная сфера его влияния – распределение финансов: «Темнокостюмный Бу – член Академии наук, а в Швеции это учреждение имеет огромное значение. Ибо Шведская академия... относится к самым влиятельным общественным организациям планеты. По одной простой причине: Академия присуждает денежные премии»¹. Имеются в виду Нобелевские премии по литературе. Лунеберг, таким образом, один из тех ученых мужей, которые изучают произведения писателей всего мира и решают, кому присудить Нобелевскую премию по литературе. Образ имеет ярко выраженный сатирический характер, причем не только в его современном варианте, но и в сопоставлении с его историческим двойником – Мельхиором Гриммом. Об этом прямо говорится в тексте романа: «Бу Лунеберг – человек с широким кругом знакомств, заядлый путешественник, страстный книголюб, любитель редкостей и пикантных слухов, втайне благоразумный и осторожный – в общем, миниатюрная копия Мельхиора Гримма»².

Мельхиор Гримм – барон, галантный придворный, международный брокер, чей конек – браки между членами императорских фамилий. Его характеристика зву-

¹ Брэдбери М. В Эрмитаж! С. 70.

² Там же. С. 70.

чит следующим образом: «Гримм – толстый франт, путешественник, свой человек при всех европейских дворах, советник по культуре всех королей, консультант по брачным вопросам для всех аристократов, хранитель секретов, покровитель юного Моцарта, помощник и критик, поставщик новинок парижской мысли»¹.

Образ Екатерины Великой в какой-то степени перекликается с образом Альмы Лунеберг. Последний факт подтверждается еще и тем, что финансовое благополучие писателей и философов – Дидро в XVIII веке, профессора Брэдбери в XX веке – напрямую зависит от решений названных дам. На роль шахматной королевы может также претендовать шведская королева Христина. В обрисовке ее характера многое перекликается с образом Альмы Лунеберг. Обоих автор называет Снежными Королевами.

Проект «Дидро» включает восемь участников, что совпадает с количеством пешек на шахматной доске. Каждому дается подробная характеристика. С каждым связан тот или иной эпизод, раскрывающий характер персонажа и его образ мыслей. Каждый в отдельности и все в целом связаны с замыслами самого Д. Дидро.

Мотив шахмат – существенная составляющая портрета современного Стокгольма. В них играют в кафе и парках, задумчиво передвигая фигуры. Это рациональное занятие как нельзя лучше подчеркивает размеренность, рациональность, распланированность шведского образа жизни.

В описании Петербурга также неоднократно повторяется мотив шахмат. В облике города автор подчеркивает геометрическую правильность, расчерченность, симметрию, поскольку город создавался по заранее намеченному плану. Образ шахмат связывается с архитектурными мотивами: «Прямо перед Философом – башня Анны Иоановны, а позади – золотой шпиль нового здания Адмиралтейства. В архитектурном ансамбле расчерченного, как шахматная доска, города этот шпиль перекликается с другим: со шпилем Петропавловской крепости»².

Традиции и влияние философской прозы Д. Дидро определяют и *характер цитирования* в произведении М. Брэдбери. В романе много цитат с атрибуцией, в основном из «Жака-фаталиста и его хозяина» и «Племянника Рамо» Д. Дидро. Кроме того, много аллюзий и реминисценций из этих же произведений, с атрибуцией и без атрибуции. Широко используются эпитафии из книг Д. Дидро. В целом можно говорить об использовании интертекстуальности в романе М. Брэдбери, но, скорее, в традиционном плане, как возвращение к идеям М. Бахтина, к идее диалогичности культур, полифонии звучания текстов.

Все вышеназванные черты (диалогический тип повествования, жанровая связь текстов, использование излюбленных концептов Дидро, дороги, шахматной игры) позволяют охарактеризовать роман «В Эрмитаж!» М. Брэдбери как продолжение традиций философской прозы Д. Дидро.

СПИСОК ЛИТЕРАТУРЫ

1. Брэдбери, М. В Эрмитаж! [Текст] : роман / М. Брэдбери ; пер. с англ. М.Б. Сапрыкиной. – М., 2003. – 510 с.

¹ Там же. С. 56.

² Брэдбери М. В Эрмитаж! С. 156.

2. Дидро, Д. Монахиня. Племянник Рамо. Жак-фаталист и его хозяин [Текст] : пер. с фр. / Д. Дидро. – М. : Художественная литература, 1973. – 496 с.
3. Путеводитель по английской литературе [Текст] : пер. с англ. / под ред. М. Дрэббл и Дж. Стрингер. – М. : Радуга, 2003. – 928 с.
4. Энциклопедический словарь английской литературы XX века [Текст] / отв. ред. А.П. Сарухян ; Ин-т мировой литературы им. А.М. Горького РАН. – М. : Наука, 2005. – 541 с.
5. Bradbury, M. To The Hermitage [Text] / M. Bradbury. – L. : Picador, 2000. – 504 p.

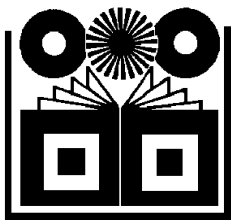

ЮРИСПРУДЕНЦИЯ. ПРАВО.

Н.С. Артемьев, Е.Г. Полищук

К ВОПРОСУ О НЕКОТОРЫХ НАПРАВЛЕНИЯХ ОБЩЕЙ ВИКТИМОЛОГИЧЕСКОЙ ПРОФИЛАКТИКИ ПРЕСТУПЛЕНИЙ, СОВЕРШАЕМЫХ В СФЕРЕ СЕМЕЙНО-БЫТОВЫХ ОТНОШЕНИЙ

В статье рассматриваются целевое назначение и структура общей виктимологической профилактики преступлений, совершаемых в сфере семейно-бытовых отношений. Представлена авторская трактовка термина «виктимологическая профилактика преступлений, совершаемых в сфере семейно-бытовых отношений». Показан положительный опыт органов местного самоуправления города Рязани в расширении круга субъектов предупредительной деятельности за счет использования потенциала такой формы самоорганизации граждан по месту жительства, как территориальное общественное самоуправление. Исследуются основные направления общей виктимологической профилактики преступлений, совершаемых в сфере семейно-бытовых отношений, и предлагается авторское видение возможных путей оптимизации ее качественного содержания.

преступления в сфере семейно-бытовых отношений, виктимологическая профилактика, предупреждение преступлений, общая виктимологическая профилактика, жертва, виктимное поведение, меры общей виктимологической профилактики.

Для обозначения деятельности, направленной на ликвидацию или пресечение криминальной ситуации, выявление и устранение криминогенных факторов, формирующих преступное поведение, в юридической литературе и нормативных документах используются понятия «предупреждение», «профилактика». Относительно соотношения указанных терминов в теории криминологии существуют три самостоятельные точки зрения:

1) некоторые авторы стремятся развести их значения по различным видам, уровням, направлениям соответственно предупредительной и профилактической деятельности¹;

¹ Аванесов Г.А. Криминология. М., 1984. С. 333–342.

2) большинство представителей научного сообщества рассматривают предупреждение и профилактику как идентичные по смыслу понятия ¹;

3) ряд исследователей полагают, что понятие «предупреждение» является общим по отношению к понятию «профилактика» ².

Если обратиться к лексическому значению, то термин «предупреждение» толкуется как принятие предварительных мер, устранение чего-либо ³, а «профилактика» – как совокупность предупредительных мероприятий, направленных на сохранение и укрепление нормального состояния, порядка ⁴. Рассматриваемые понятия являются, на наш взгляд, синонимичными, что позволяет в дальнейшем использовать их как взаимозаменяющие.

Традиционно профилактика преступности определяется, с одной стороны, как выявление и устранение детерминантов преступлений, а с другой – установление лиц с асоциальным поведением и оказание на них корректирующего воспитательного воздействия.

Вместе с тем в большинстве случаев преступление – это результат трех слагаемых: конкретной криминогенной ситуации, действий преступника и потерпевшего. Именно в этом «треугольнике» заключен узловоей механизм совершения преступного акта. Понимание этого обстоятельства во многом предопределило появление виктимологического направления в профилактике преступлений, нацеленного на предупреждение виктимного, то есть самоопасного, поведения состоявшейся или потенциальной жертвы.

Согласимся с заключением Д.В. Ривмана, согласно которому виктимологическая профилактика органически входит в систему предупредительного воздействия на действия преступника в той мере, в какой поведение потерпевшего включается в механизм факторов, обуславливающих и способствующих совершению преступлений ⁵.

Другими словами, профилактика преступного поведения и профилактика виктимного поведения действуют в единстве, не подменяя, а дополняя друг друга, в совокупности обеспечивая максимальный результирующий эффект в деле предупреждения противоправных посягательств. Вместе с тем, как неотъемлемая составляющая механизма криминологического предупреждения преступлений, виктимологическая профилактика обладает определенными особенностями, что и дает основание рассматривать ее в качестве самостоятельного направления предупредительной деятельности в области борьбы с семейно-бытовыми преступлениями.

По справедливому утверждению Л.Н. Голубевой, «современная государственная политика борьбы с преступностью требует осознания усугубляющего-

¹ Криминология : учеб. / под ред. В.Н. Кудрявцева, В.Е. Эминова. М. : Юристъ, 2002. С. 281 ; Криминология : учеб. для вузов / под ред. В.Д. Малкова. М. : Юстицинформ, 2006. С. 49.

² Мясникова К.А. Криминологическая характеристика современной бытовой преступности и меры ее предупреждения : дис. ... канд. юрид. наук. Ростов н/Д, 2004. С. 165.

³ Ожегов С.И., Шведова Н.Ю. Толковый словарь русского языка. М. : Азбуковник, 1999. С. 582.

⁴ Там же. С. 626.

⁵ Ривман Д.В. Криминальная виктимология. СПб. : Питер, 2002. С. 241.

ся фактора жертв преступлений, ибо жертва преступления является «стражем ворот» системы уголовной юстиции. Поэтому вся работа по профилактике преступности, вся практика уголовной юстиции должна быть настроена на сотрудничество с жертвой»¹.

Сказанное в полной мере относится к рассматриваемой нами категории преступлений, поскольку специфика семейно-бытовых отношений позволяет предупреждать преступные посягательства, воздействуя не только на правонарушителя, но и путем применения профилактических мер как к «состоявшимся» жертвам внутрисемейной агрессии, решая тем самым проблему вторичной виктимизации потерпевших, так и к потенциальным сторонам семейного конфликта в целях снижения вероятности возникновения виктимогенной ситуации.

При этом Д.В. Ривман указывал на определенную степень условности термина «виктимологическая профилактика», понимая под ним использование возможностей, связанных в той или иной форме с потерпевшим от преступления, для решения задач профилактики преступлений².

Начальник научного Центра ВНИИ МВД России А.Л. Ситковский рассматривает виктимологическую профилактику как специфическую деятельность социальных институтов, направленную на выявление, устранение или нейтрализацию факторов, обстоятельств, ситуаций, формирующих виктимное поведение и обуславливающих совершение преступлений; на выявление групп риска и конкретных лиц с повышенной степенью виктимности с целью восстановления или активизации их защитных свойств; на разработку либо совершенствование уже имеющихся специальных средств защиты физических лиц от преступлений³.

В контексте нашего исследования под виктимологической профилактикой преступлений, совершаемых в сфере семейно-бытовых отношений, мы будем понимать систему предупредительных мер со стороны государственных органов и должностных лиц, специализированных общественных организаций и граждан по устранению или нейтрализации детерминант механизма виктимизации членов семьи либо лиц из числа бытового окружения преступника с целью повышения охранно-защитных возможностей потенциальных и реальных жертв бытовых посягательств.

С точки зрения специфики виктимологической профилактики оптимальным для организации предупредительной деятельности представляется выделение общевиктимологической и специально-виктимологической профилактики в зависимости от ее целевого назначения.

Как мы уже выяснили, в обобщенном виде целью виктимологической профилактики преступлений, совершаемых в сфере семейных отношений, выступает создание комплексной системы разноуровневых государственных и негосударственных мероприятий, направленных на наиболее уязвимых членов семьи для активизации их физических и психологических возможностей для

¹ Цит. по : Голубева Л.Н. Основные направления общей виктимологической профилактики насильственных преступлений // Право и политика. 2007. № 7. С. 18.

² Ривман Д.В. Криминальная виктимология. С. 240.

³ Криминология : учеб. для вузов / под ред. В.Д. Малкова. С. 77.

устранения виктимных свойств, прекращения процесса виктимизации (ревиктимизации), недопущения явления перверсии¹.

В свою очередь общая виктимологическая профилактика обращена не к конкретному субъекту, а осуществляется в отношении множества лиц, так или иначе вовлеченных в диапазон действия негативных обстоятельств виктимологического плана. Она реализуется по трем направлениям:

1) выявление и устранение обстоятельств, играющих роль внешних негативных воздействий на личность, формирующих у нее качества повышенной виктимности, выражающиеся в негативном виктимном поведении, выявление фактов отсутствия необходимых положительных воздействий, в силу чего возникают ситуации бездействия, пассивности, неумения противодействовать нападению;

2) выявление и устранение условий, способствующих реализации качеств повышенной виктимности определенных категорий лиц, проявляющейся в виктимоопасном поведении;

3) выявление и устранение условий (обстановки, ситуаций), способствующих реализации качеств повышенной виктимности определенных категорий лиц независимо от их поведения².

В своеобразной иерархии преступлений, в отношении которых осуществление общей виктимологической профилактики является наиболее важным, на второе место Л.Ю. Щербакова ставит насильственные преступления, совершаемые на бытовой почве³. Во многом это объясняется тем, что общая профилактика, если мы говорим о ее криминологической успешности, должна быть нацелена на семью как базисную социальную ячейку, где кроются виктимологические механизмы, запускающие или провоцирующие преступное поведение индивида. В случае с внутрисемейными преступлениями сказанное проявляется еще четче, нагляднее, поскольку часто сама жертва «формирует», «воспитывает» преступника, а нередко и завершает его становление, прямо или косвенно стимулируя совершение противоправного акта.

Общевиктимологическая профилактика, являясь частью социально-криминологической системы предупреждения преступлений в сфере семейно-бытовых отношений более высокого уровня, имеет сложную структуру, которая включает в себя следующие элементы: объекты воздействия, субъекты предупреждения и меры профилактики.

Объекты воздействия – социальные явления и процессы, способные привести к возникновению и разрешению преступным путем семейного конфликта, находящегося в причинно-следственной связи с самим преступлением и поведением потерпевшей стороны, все лица и микрогруппы повышенного криминального риска в сфере семейно-бытовых отношений, предрасположенные в силу

¹ Лихачева О.В. Латентная жертва насильственных преступлений, совершаемых в сфере семейных отношений : дис. ... канд. юрид. наук. Тюмень, 2006. С. 109.

² Щербакова Л.Ю. Виктимологический аспект преступности: современная теория и практика : дис. ... канд. юрид. наук. СПб., 2005. С. 114–115.

³ Там же. С. 115.

различных причин к виктимному поведению, а также жертвы насилия в семье в любом его проявлении.

В широком смысле объектом воздействия общей виктимологической профилактики бытовых преступлений выступает все население, поскольку любой индивидуум окружен фактическими (юридическими) семейно-родственными связями и, следовательно, потенциально виктимен.

Субъекты предупреждения – государственные органы и учреждения, органы местного самоуправления, специализированные общественные организации, должностные лица и отдельные граждане, которые по роду своей деятельности сопряжены с решением семейно-бытовых вопросов, объединяемые общим качеством – способностью воздействовать на то, что составляет объект предупреждения, при этом выполняемые ими функции не связаны напрямую с обеспечением правопорядка.

В числе государственных структур – субъектов общевиктимологической профилактики преступлений в сфере семейно-бытовых отношений – следует назвать прежде всего образовательные, культурно-воспитательные, досуговые учреждения, органы здравоохранения, социальной защиты и занятости населения.

Значительный потенциал предупредительных мер воздействия в рамках общевиктимологической профилактики бытового криминала сосредоточен в деятельности общественных объединений (в том числе молодежных), коммерческих и некоммерческих организаций различных форм собственности, политических партий, учреждений физической культуры, спорта и туризма, профсоюзов, средств массовой информации, ассоциаций и сообществ (например, Российской ассоциации поддержки жертв преступлений и ее специальных виктимологических подразделений)¹, творческих союзов и религиозных организаций, благотворительных структур, создаваемых на добровольной основе, кризисных центров, психологических служб. И этот список можно еще продолжить. Наконец, нельзя не учитывать профилактический ресурс семьи и ближайшего бытового окружения – родственников, друзей, знакомых, соседей, приятелей по проведению досуга.

Стоит отметить, что общественность всегда позиционировалась как один из самых действенных субъектов общевиктимологической профилактики преступлений, совершаемых в сфере семейно-бытовых отношений. Однако период формирования институтов гражданского общества и многоукладной российской экономики, при котором администрирование перестало играть сколько-нибудь значимую роль, привел к нарушению отлаженных методов взаимодействия государственных и общественных структур и заметному ослаблению участия «общественного блока» в профилактической деятельности². Преодолеть существующую отчужденность между населением и институтами публичной власти, на наш взгляд, поможет повсеместное создание на уровне муниципальных образований качественно новых по своей сути органов самодеятельности граждан

¹ Подробнее см.: Николаева Ю.В. Виктимологическая профилактика преступлений: объект, субъект, правоотношения // Административное и муниципальное право. 2008. № 6. С. 27.

² См. напр.: Зиядова Д.З. Социальный контроль и профилактика преступлений // Российский следователь. 2008. № 5. С. 23–24.

в форме территориального общественного самоуправления (ТОС), объединяющего наиболее активных, инициативных и неравнодушных к благополучию территории проживания представителей местного сообщества.

В этом смысле показателен пример административного центра Рязанской области, который на сегодняшний день по сравнению с другими региональными столицами Центрального федерального округа обладает значительным стартовым капиталом для развития системы комитетов (советов) ТОС поселков, микрорайонов, кварталов, групп многоквартирных жилых домов, улиц и т.д.¹ Анализ практики функционирования комитетов ТОС в городе Рязани доказывает их состоятельность и весомый вклад в организацию социальной работы с населением по месту жительства в части выявления неблагополучных семей, оказания им материальной и психологической помощи, экстренного реагирования на факты семейного насилия.

Органы местного самоуправления, оценив результативность данного инструмента общевиктимологической профилактики бытовых преступлений, в целях координации действий всех форм организации ТОС на муниципальном уровне, формирования у жителей чувства сплоченности и ответственности, инициировали создание общественных советов комитетов ТОС, действующих на территории соответствующего района областного центра, что нашло нормативное воплощение в Постановлении администрации города от 4 июня 2007 года № 1682 «Об утверждении Типового положения об общественном совете комитетов ТОС в г. Рязани»². Согласно данному документу, совет может принять на себя обязанности по организации социальной, оздоровительной, воспитательной деятельности среди детей и молодежи, представлению и защите их прав, организации досуга населения, содействию благотворительности и милосердию, обеспечению безопасности на соответствующей территории.

Кроме того, общественный совет в пределах своей компетенции:

- оказывает содействие администрации города в осуществлении мероприятий по воспитанию молодежи в духе гражданской активности, патриотизма, а также в социальной работе с нуждающимися категориями граждан в части предупреждения безнадзорности и правонарушений;

- организует социальную, культурную, оздоровительную, воспитательную работу среди населения, проживающего на территории деятельности общественного совета;

- оказывает на соответствующей территории органам внутренних дел, прокуратуре, судам содействие в соблюдении законности и порядка, охране прав и свобод граждан;

- осуществляет взаимодействие с депутатами Рязанской городской Думы, общественными объединениями, средствами массовой информации по вопросам

¹ По состоянию на 01.11.2008 г. в муниципальном образовании – городской округ город Рязань действуют 33 комитета ТОС (21 – поселки, 12 – микрорайоны и кварталы), 153 уличных и 1301 домовых комитета. URL : www.msuryaz.ru.

² Об утверждении типового положения об общественном Совете комитетов ТОС в г. Рязани : Постановление администрации города Рязани от 04.06.2007 г. № 1682 // СПС «КонсультантПлюс».

обеспечения безопасности, развития социально-культурной работы с населением на соответствующей территории;

– ведет работу по кооперированию на добровольной основе средств предприятий, организаций, учреждений, граждан для финансирования целевых социальных программ по социально-культурной работе с населением и т.д.

Таким образом, если в каждом муниципальном образовании такая трудоемкая работа по привлечению общественного ресурса к выявлению и пресечению негативных процессов в сфере семейно-бытовых отношений станет нормой, можно будет говорить о построении логически завершенной системы субъектов общевиктимологической профилактики бытовых преступлений, в полной мере охватывающей возможности ключевых акторов предупредительной деятельности: государственные органы (органы местного самоуправления) – общественные организации – граждане.

Меры профилактики, непосредственно характеризующие механизм предупредительного воздействия.

Общевиктимологические меры профилактики семейно-бытовых преступлений характеризуются главным образом тем, что лишь опосредованно направлены на факторы, детерминирующие совершение противоправного посягательства. Сюда надлежит отнести мероприятия правовой, социально-экономической, культурно-воспитательной (просветительской), идеологической, психолого-медицинской и организационной направленности по упреждению процесса виктимизации лиц, состоящих в определенных юридических (фактических) семейно-родственных связях, посредством минимизации отрицательных последствий противоречий, существующих в обществе и ведущих к напряженности в семейных отношениях.

Остановимся более подробно лишь на некоторых из перечисленных направлений профилактической деятельности.

Разделяя позицию К.А. Мясниковой, считаем, что для предупреждения бытовых преступлений приоритетное значение должны иметь масштабные общегосударственные меры по нейтрализации, ограничению сферы и силы действия базисных условий, в первую очередь социально-экономических, поскольку общее предупреждение основывается на положении, отрицающем возможность ликвидации второстепенного явления, не устранив главных причин, с которыми оно связано¹.

В экономической сфере это касается повышения уровня жизни населения, оказания содействия в трудоустройстве, обеспечения достойного размера оплаты труда, снижения инфляции, а также других аспектов совершенствования экономических и тесно связанных с ними распределительных отношений, оказывающих ощутимое влияние на психологический микроклимат в семье.

Социальный компонент мер общевиктимологической профилактики семейно-бытовых преступлений предполагает корректировку целевых установок стратегии государственного развития, ориентацию последней на индивида, ра-

¹ Мясникова К.А. Криминологическая характеристика современной бытовой преступности и меры ее предупреждения. С. 188–189.

циональное использование и приумножение человеческого капитала, когда забота о человеке, удовлетворении его потребностей становится доминирующим общегосударственным приоритетом. В практической плоскости обозначенное смещение акцентов должно выразиться в обеспечении надлежащих условий для социализации личности, пострадавшей от бытового насилия, преодолении ее социального отчуждения в кругу лиц с «безупречным виктимным прошлым», сглаживании чрезмерной дифференциации доходов населения, снижении негативных последствий безработицы, наконец, в расширении финансовых возможностей оказания адресной социальной помощи при решении внутрисемейных проблем. Неслучайно в Послании Федеральному собранию Российской Федерации глава государства 26 апреля 2007 года подчеркнул необходимость создания специализированного Фонда национального благосостояния, средства которого должны расходоваться на повышение качества жизни людей и развитие экономики, работать на улучшение благосостояния как будущих, так и нынешних поколений.

Кроме того, в своем выступлении предшествующий Президент России затронул в качестве одной из острейших на сегодняшний день проблем, детерминирующих в той или иной степени высокий уровень преступности, вопросы массового строительства жилья для всех категорий граждан, а также расселения ветхого и аварийного фонда¹, решение которых в части предоставления упрощенного или льготного порядка размена жилой площади в случае наличия угрозы либо фактического применения насилия в отношении совместно проживающих членов семьи позволит избежать ситуаций, усугубляющих вынужденную виктимность, и защитить жертв семейно-бытовых преступлений от первичного либо повторного посягательства.

С одной стороны, традиционным и хорошо знакомым, с другой – незаслуженно забытым инструментом общепредупредительной деятельности является комплекс мер нравственно-идеологического наполнения. В настоящее время представляется целесообразным его восстановление и развитие в новых условиях с учетом инновационных достижений в профилактической работе, особенно в сфере бытового криминала.

Возвращаясь к речи В.В. Путина перед сенаторами верхней палаты Федерального собрания РФ, отметим следующее его высказывание: «...объединяющие нас моральные ценности – это такой же важный фактор развития, как политическая и экономическая стабильность. Общество лишь тогда способно ставить и решать масштабные национальные задачи, когда у него есть общая система нравственных ориентиров... Используя все самое современное, все самое новое, генерируя эту новизну, мы вместе с тем должны опираться на базовые морально-нравственные ценности, выработанные народом России за более чем тысячелетнюю историю»².

Деформации современного общества в сторону деградации норм поведения и моральных идеалов, открытой пропаганды насилия и его позиционирования как явления социально допустимого, сопровождающегося ростом виктими-

¹ Послание Президента России Владимира Путина Федеральному собранию РФ от 26.04.2007 года // Российская газета. 2007, 27 апр. № 90.

² Там же.

зации сферы семейно-бытовых отношений, должна противостоять продуманная идеологическая политика, рассчитанная на утверждение примата общечеловеческих ценностей, гуманизацию нравственного климата, реализацию принципов социальной справедливости.

Соглашаясь с академиком В.Н. Кудрявцевым и профессором В.Е. Эминовым, считаем необходимым ведение целенаправленной работы по воспитанию в человеке совестливости, привитию ему культуры общения и нравственных личностных идеалов, уважения к человеческой личности, ее неприкосновенности, нетерпимости к любым актам насилия над ней, к проявлениям грубости, агрессивности, цинизма, по возрождению в значительной мере утраченных традиций взаимопомощи, милосердия, улучшению полового воспитания подростков и молодежи, подготовке их к семейной жизни ¹.

В этом плане огромный, но пока не используемый с максимальной отдачей потенциал имеют различные средства массовой информации как важный источник формирования общественного сознания. В частности, количество воспитательных и социальных программ, пропагандирующих семейные ценности, подающих примеры сострадания и человеколюбия, не выдерживают жесткой конкуренции с развлекательным блоком вещания, имеющим несравнимо больший коммерческий успех. Те немногие, публикуемые в печати, транслируемые по радио и телевидению сообщения о совершении преступлений в сфере семейно-бытовых отношений носят преимущественно информативный характер и представляют собой лишь социальный сигнал для вмешательства компетентных инстанций; материалы же, дотягивающие до уровня анализа проблемы, которые могли бы оказать позитивное влияние на сознание широких слоев населения, практически отсутствуют.

В этой связи ряд депутатских групп и фракций нижней палаты парламента неоднократно поднимали вопрос о социальной ответственности средств массовой информации, о необходимости выработки внутрикорпоративной морально-этической цензуры и т.д. Очевидно, что заказы на создание различного рода социальных программ в средствах массовой информации должно осуществлять государство. Так, в США и Канаде правительство ежегодно тратит десятки миллионов долларов для оплаты эфирного времени образовательных и воспитательных радио- и телепередач, посвященных проблеме насилия в современном обществе ².

Наша страна в своей новейшей истории находится на начальной стадии понимания необходимости разумного государственного регулирования духовно-нравственной составляющей человеческого развития, намечены стратегические ориентиры движения ³, механизм достижения которых требует детальной проработки, дабы не повторить перекосов тотальной идеологической пропаганды.

¹ Криминология : учеб. / под ред. В.Н. Кудрявцева, В.Е. Эминова. С. 447.

² Шахов В.И. Насилие в семье: уголовно-правовое и криминологическое значение : дис. ... канд. юрид. наук. Ижевск, 2003. С. 159.

³ Президент РФ Д.А. Медведев в своем ежегодном Послании Федеральному собранию РФ от 05.11.2008 года обозначил следующие нравственные ориентиры (принципы): справедливость, добывающаяся достойного места для каждого человека в обществе; свобода; жизнь человека, его благосостояние и достоинство; семейные традиции; любовь и верность; забота о младших и старших; патриотизм. (URL : www.kremlin.ru.)

К примеру, В.И. Шахов указывает на потребность реформирования основ образования (особенно общего среднего), главным результатом которого должна быть свобода, базирующаяся на самоконтроле и чувстве ответственности за свои поступки, что не позволит человеку становиться марионеткой собственных импульсивных действий или внешних обстоятельств¹.

В свою очередь В.А. Коцюба обращает внимание на особую роль профилактической функции воспитания, в том числе и семейного². Действительно, упущения или перегибы, допущенные на этапе первичного становления личности в кругу ближайшего семейного окружения, несут в себе так называемый виктимогенный заряд. Другими словами, воспитательная и профилактическая функции тесно взаимосвязаны и в конечном итоге нацелены на защиту наиболее уязвимых членов семьи от внутренних криминальных угроз и укрепление авторитета семьи, базовых семейных ценностей.

Исходя из затронутых нами в настоящей работе направлений общей виктимологической профилактики преступлений, совершаемых в сфере семейно-бытовых отношений, в целях оптимизации ее качества целесообразно:

1) определить виктимологическую профилактику семейно-бытовых преступлений как комплексную деятельность различных субъектов профилактики, направленную на устранение или нейтрализацию детерминант механизма виктимизации личности, а также социальных групп (микрогрупп) в рамках досугово-бытовой составляющей частной жизни человека, обеспечение безопасности жертв бытовой агрессии и оздоровление внутрисемейных отношений.

2) учитывать, что объектом воздействия должны являться не только члены семьи потенциального/реального преступника, но и его ближайшее социальное окружение.

3) совершенствовать систему субъектов общевиктимологической профилактики внутрисемейных преступлений в части внедрения инновационных форм привлечения общественного потенциала и рычагов влияния средств массовой информации.

4) активизировать государственное воздействие на глубинные социально-экономические причины бытовых преступлений, а также на условия и обстоятельства, опосредованно способствующие их совершению.

5) восстановить идеологические ориентиры противодействия актам насилия в сфере семейно-бытовых отношений, при которых любое нарушение прав человека в этой области является недопустимым и осуждается обществом; устранить деформации нравственного сознания граждан.

СПИСОК ЛИТЕРАТУРЫ

1. Аванесов, Г.А. Криминология [Текст] / Г.А. Аванесов. – М., 1984.
2. Голубева, Л.Н. Основные направления общей виктимологической профилактики насильственных преступлений [Текст] / Л.Н. Голубева // Право и политика. – 2007. – № 7.

¹ Шахов В.И. Насилие в семье. С. 157–158.

² Коцюба В.А. Криминологический анализ и предупреждение преступлений в сфере семейно-бытовых отношений : дис. ... канд. юрид. наук. Хабаровск, 2004. С. 114.

3. Зиядова, Д.З. Социальный контроль и профилактика преступлений [Текст] / Д.З. Зиядова // Российский следователь. – 2008. – № 5.
4. Коцюба, В.А. Криминологический анализ и предупреждение преступлений в сфере семейно-бытовых отношений [Текст] : дис. ... канд. юрид. наук / В.А. Коцюба. – Хабаровск, 2004.
5. Криминология [Текст] : учеб. / под ред. В.Н. Кудрявцева, В.Е. Эминова. – М. : Юристъ, 2002.
6. Криминология [Текст] : учеб. для вузов / под ред. В.Д. Малкова. – М. : Юстицинформ, 2006.
7. Лихачева, О.В. Латентная жертва насильственных преступлений, совершаемых в сфере семейных отношений [Текст] : дис. ... канд. юрид. наук / О.В. Лихачева. – Тюмень, 2006.
8. Мясникова, К.А. Криминологическая характеристика современной бытовой преступности и меры ее предупреждения [Текст] : дис. ... канд. юрид. наук / К.А. Мясникова. – Ростов н/Д, 2004.
9. Николаева, Ю.В. Виктимологическая профилактика преступлений: объект, субъект, правоотношения [Текст] / Ю.В. Николаева // Административное и муниципальное право. – 2008. – № 6.
10. Об утверждении типового положения об общественном совете комитетов ТОС в г. Рязани [Текст] : Постановление администрации города Рязани от 04.06.2007 г. № 1682 // СПС «КонсультантПлюс».
11. Ожегов, С.И. Толковый словарь русского языка [Текст] / С.И. Ожегов, Н.Ю. Шведова. – М. : Азбуковник, 1999. – С. 582.
12. Послание Президента России Владимира Путина Федеральному Собранию РФ [Текст] : Послание Президента РФ Федеральному Собранию РФ от 26.04.2007 года // Российская газета. – № 90. – 2007, 27 апр.
13. Ривман, Д.В. Криминальная виктимология [Текст] / Д.В. Ривман. – СПб. : Питер, 2002.
14. Шахов, В.И. Насилие в семье: уголовно-правовое и криминологическое значение [Текст] : дис. ... канд. юрид. наук / В.И. Шахов. – Ижевск, 2003.
15. Щербакова, Л.Ю. Виктимологический аспект преступности: современная теория и практика [Текст] : дис. ... канд. юрид. наук / Л.Ю. Щербакова. – СПб., 2005.

И.С. Тарарышкина

ПРЕКРАЩЕНИЕ ПРАВА ОБЩЕЙ ДОЛЕВОЙ СОБСТВЕННОСТИ

В работе рассматриваются вопросы прекращения права общей долевой собственности на основе действующего законодательства, судебной и арбитражной практики с учетом достижений науки гражданского права в данной области.

право собственности, право общей долевой собственности, прекращение права общей долевой собственности.

Право общей собственности возникает, когда имущество находится в собственности двух или более лиц. Особенностью общей собственности является

наличие двух групп отношений, которые подлежат законодательному урегулированию. К первой группе относятся отношения между участниками общей собственности (сособственниками) по поводу принадлежащего им имущества, а ко второй – отношения между сособственниками и всеми третьими лицами.

Общая собственность может быть долевой и совместной. Общая долевая собственность имеет место в тех случаях, когда доли каждого из сособственников в праве общей собственности определены. В праве общей совместной собственности доли участников не определены. Они устанавливаются при разделе имущества, находящегося в общей собственности, между участниками совместной собственности и выдела из него доли.

Закон устанавливает презумпцию общей долевой собственности. Согласно пункту 3 статьи 244 Гражданского кодекса Российской Федерации общая собственность на имущество является долевой, за исключением случаев, когда законом предусмотрено образование совместной собственности на это имущество.

По общему правилу доли сособственников в праве общей собственности считаются равными, если законом или договором не установлено иное. Соглашением всех участников долевой собственности может быть установлен порядок определения и изменения их долей в зависимости от вклада каждого из них в образование и приращение общего имущества.

Владение и пользование общим долевым имуществом осуществляется по соглашению всех сособственников, а при недостижении согласия между ними спор разрешается судом.

Участник общей долевой собственности имеет право на предоставление в его владение и пользование части общего имущества, соразмерной его доле, а при невозможности этого вправе требовать от других участников, владеющих и пользующихся имуществом, приходящимся на его долю, соответствующей компенсации. Невозможность раздела имущества, находящегося в долевой собственности, в натуре либо выдела из него доли не исключает права участника общей долевой собственности заявить требование об определении порядка пользования этим имуществом, если этот порядок не установлен соглашением сторон. Разрешая такое требование, суд учитывает фактически сложившийся порядок пользования имуществом, который может точно не соответствовать долям в праве общей собственности, нуждаемость каждого из сособственников в этом имуществе и реальную возможность совместного пользования¹.

Распоряжение общей долевой собственностью осуществляется также по соглашению всех ее участников. При этом каждый участник общей долевой собственности имеет право по своему усмотрению продать, подарить, завещать, отдать в залог свою долю либо распорядиться ею иным образом, соблюдая в определенных законом случаях установленные им требования.

¹ О некоторых вопросах, связанных с применением части первой Гражданского кодекса Российской Федерации : Постановление Пленума Верховного суда РФ и Пленума Высшего Арбитражного суда РФ от 1 июля 1996 г. № 6/8 // Бюллетень Верховного суда РФ. 1996. № 9 ; 1997. № 5 ; Вестник Высшего Арбитражного Суда РФ. 1996. № 9.

Правомочие распоряжения может быть реализовано участником общей долевой собственности путем отчуждения принадлежащей ему доли. При этом следует различать возмездное и безвозмездное отчуждение. При безвозмездном отчуждении доли участник общей собственности не связан какими-либо ограничениями со стороны закона. При возмездном отчуждении сособственник обязан соблюдать право преимущественной покупки, установленное в интересах остальных сособственников.

Так, согласно статье 250 Гражданского кодекса Российской Федерации при продаже доли постороннему лицу другие участники долевой собственности имеют право преимущественной покупки продаваемой доли по цене, за которую она продается, и на прочих равных условиях, кроме случая продажи с публичных торгов. Данное право направлено на обеспечение приоритетного интереса других сособственников в недопущении расширения субъектного состава правоотношения. Поэтому, если доля отчуждается кому-либо из сособственников, у остальных преимущественное право покупки доли не возникает.

При отчуждении доли посредством договора купли-продажи, согласно принципу свободы договора, собственник вправе самостоятельно определять условия такого договора, включая и условие о цене. Ограничения принципа свободы договора в данном случае проявляются в необходимости продавцом доли письменно уведомить других сособственников о намерении продать ее третьему лицу с указанием цены и других условий продажи. Сособственники, которым адресовано предложение о заключении договора, вправе от него отказаться. Если участники долевой собственности откажутся от покупки доли или не приобретут ее в праве собственности на недвижимое имущество в течение месяца, а в праве собственности на движимое имущество в течение 10 дней со дня извещения, продавец вправе продать свою долю любому лицу. При этом уступка преимущественного права покупки доли не допускается.

Если продажа доли осуществлена с нарушением преимущественного права покупки других участников долевой собственности, любой участник такой собственности имеет право в течение трех месяцев требовать в судебном порядке перевода на него прав и обязанностей покупателя.

Важно выяснить, каким является данный трехмесячный срок, поскольку правовые последствия действий сособственников, находятся в зависимости от разновидности срока. Анализ судебной практики и литературных источников позволяет утверждать, что единообразие в понимании указанного срока отсутствует. Так, Ю.К. Толстой отмечает, что указанный трехмесячный срок в отличие от сроков, предусмотренных пунктом 2 статьи 250 Гражданского кодекса, является специальным сроком исковой давности. Начало его течения определяется по общим правилам пункта 1 статьи 200 Гражданского кодекса. На него распространяются правила о приостановлении, перерыве и восстановлении сроков исковой давности (пункт 2 статьи 197 Гражданского кодекса)¹. Это мнение поддерживают и некоторые другие авторы².

¹ Комментарий к Гражданскому кодексу Российской Федерации, части первой (постатейный) / отв. ред. О.Н. Садилов. М. : КОНТРАКТ : ИНФРА-М, 1999. С. 484.

² Пиляева В.В. Комментарий к Гражданскому кодексу Российской Федерации (постатейный). Часть первая. М. : Велби, 2003. С. 518.

Аналогичная позиция выражена и в Постановлении Федерального Арбитражного суда Центрального округа, где отмечено, что, поскольку установленный в пункте 3 статьи 250 Гражданского кодекса срок является сокращенным сроком исковой давности, его исчисление следует производить по правилам пункта 1 статьи 200 Гражданского кодекса, то есть со дня, когда лицо узнало или должно было узнать о нарушении своего права¹.

Однако в Постановлении Высшего Арбитражного суда Российской Федерации названный срок считается пресекательным, поэтому иск о переводе на истца прав и обязанностей покупателя должен быть заявлен не позднее чем в течение трех месяцев после продажи доли третьему лицу. В связи с этим требования, заявленные с пропуском указанного срока, подлежат отклонению, а предъявленный иск о признании сделки недействительной не подлежит удовлетворению². Практика окружных судов, за исключением отдельных случаев, не расходится с рекомендациями Пленума.

Мы полагаем, что в целях защиты прав и законных интересов собственников трехмесячный срок, установленный законодателем для перевода прав, необходимо рассматривать как сокращенный срок исковой давности. Толкование этого срока как пресекательного в значительной степени снижает уверенность собственников в возможности реализации их законных прав при ненадлежащем поведении лица, отчуждающего долю.

Обращает на себя внимание тот факт, что правила о преимущественной покупке применяются также при отчуждении доли по договору мены (п. 5 ст. 259 Гражданского кодекса Российской Федерации). Несмотря на прямое указание законодателя, данные правила можно применить не ко всем договорам мены. Так, условием реализации собственником преимущественного права покупки является его готовность приобрести долю на тех же условиях, на которых выбывающий из правоотношения общей долевой собственности субъект намеревается ее уступить. Это может быть легко осуществимо при уступке доли за денежный эквивалент, то есть по договору купли-продажи, а также по договору мены на распространенное имущество, определенное родовыми признаками.

Определенные трудности могут возникнуть в тех случаях, когда в качестве встречного предоставления по договору мены уступающий свою долю субъект должен получить хотя и родовое, но не распространенное на рынке имущество (например, редкие лекарственные препараты), а также имущество, ограниченное в обороте. Когда же взамен за долю уступающий ее субъект рассчитывает получить индивидуально-определенное имущество, реализация преимущественного права на приобретение доли другим собственником, у которого такого же имущества не

¹ Постановление Федерального Арбитражного суда Центрального округа от 16 февраля 2007 г. № А09-2126/06-6 // СПС «Гарант».

² О некоторых вопросах практики разрешения споров, связанных с защитой права собственности и других вещных прав : Постановление Пленума Высшего Арбитражного суда РФ от 25 февраля 1998 г. № 8 // Вестник Высшего Арбитражного суда РФ. 1998. № 10.

может быть по определению, становится невозможной¹. Представляется, что одним из выходов из подобного рода ситуаций может служить денежная оценка предмета мены и выплата соответствующего денежного эквивалента.

Таким образом, преимущественное право покупки касается только случаев купли-продажи, а также мены доли, поскольку к договору мены согласно пункту 2 статьи 567 Гражданского кодекса применяются правила о договоре купли-продажи. В связи с этим некоторые авторы отмечают, что продажа и мена доли в праве не соответствует классическим понятиям о договорах купли-продажи и мены – сделках, переносящих право собственности на вещь. Доля в праве не является вещью, не может быть объектом права собственности, а значит не способна быть предметом ни купли, ни мены².

Допуская возможность перевода прав покупателя по договору купли-продажи только в течение трех месяцев с момента совершения сделки, законодатель оставляет открытым вопрос о том, каким образом будет осуществляться перевод прав и обязанностей покупателя на третье лицо в тех случаях, когда договор купли-продажи, совершенный сторонами с нарушением преимущественного права, уже исполнен. Судебная практика по данной проблеме отсутствует, с теоретических же позиций такое вряд ли возможно, поскольку к моменту заявления иска о переводе прав договор уже исполнен, то есть продавец передал принадлежащую ему долю покупателю, а последний заплатил обусловленную договором сумму. Перевод прав возможно осуществить только при условии еще неисполненного договора. Исполненный договор прекращает свое существование, а следовательно, прекращаются все права и обязанности им порожаемые. Признать договор, совершенный с нарушением преимущественного права покупки, недействительным также нельзя, поскольку закон предусматривает специальный способ защиты нарушенного права путем перевода прав в судебном порядке на лицо, имеющее преимущественное право покупки.

В литературе отмечается, что заявленные требования о переводе прав при нарушении преимущественной покупки должны подлежать удовлетворению только в тех случаях, когда судом установлен факт неисполнения договора купли-продажи доли. В остальных случаях в иске о переводе прав следует отказать по причине прекращения прав и обязанностей, подлежащих переводу ввиду надлежащего их исполнения³. Таким образом, при продаже доли с нарушением преимущественного права покупки срок существования гражданских прав других участников долевой собственности может оказаться и менее трех месяцев. На наш взгляд, данная ситуация требует разъяснений со стороны законодателя.

Имущество, находящееся в долевой собственности, может быть разделено между ее участниками по соглашению между ними. Кроме этого, любой из участников долевой собственности вправе требовать выдела своей доли из общего иму-

¹ Комментарий к Гражданскому кодексу Российской Федерации. Часть первая (постатейный) / отв. ред. Н.Д. Егоров, А.П. Сергеев. М. : Велби, 2006. С. 448.

² Белов В.А. Гражданское право. Общая и Особенная части : учеб. М., 2003. С. 518.

³ Практика применения Гражданского кодекса РФ части первой / под общ. ред. В.А. Белова. М. : Юрайт-Издат, 2009. С. 487.

щества. Отношения, возникающие при выделе доли, имеют много общих черт с отношениями, возникающими при разделе имущества. Так, их объединяет одна и та же цель – стремление кого-либо из собственников индивидуализироваться и общие способы выдела и раздела¹. Однако, несмотря на отмеченное сходство, имеются и определенные различия. Как правило, последствия выдела и раздела неодинаковы. При разделе общая долевая собственность прекращается для всех ее участников, тогда как при выделе – только для того участника, чья доля выделяется из общей долевой собственности. Однако, если требование о выделе заявляется одним из двух собственников, фактически наступают последствия раздела, поскольку другой участник становится единоличным собственником.

Право на выдел является элементом правомочия распоряжения долей, поэтому собственник вправе в любой момент заявить о своем требовании. В соответствии с действующим законодательством данное правомочие нельзя ограничить соглашением собственников. Но такое положение существовало не всегда. Так, согласно статье 65 Гражданского кодекса РСФСР 1922 года собственник вправе был требовать выдела доли, поскольку это не противоречило закону или договору².

Выдел доли или раздел имущества, находящегося в долевой собственности, возможен в натуре или в форме выплаты денежной суммы или иной компенсации. «Выдел доли в натуре – это прямой и потому наиболее удобный для выделяющегося участника способ к возникновению индивидуальной собственности на выделенную часть вещи»³.

При этом выдел доли в натуре возможен, если таковой допускается законом и не повлечет несоразмерного повреждения имущества (п. 3 ст. 252 Гражданского кодекса). Согласно Постановлению Пленума Верховного суда Российской Федерации и Пленума Высшего Арбитражного суда Российской Федерации от 1 июля 1996 г. № 6/8 суд вправе отказать в иске участнику долевой собственности о выделе его доли в натуре, если выдел невозможен без несоразмерного ущерба имуществу, находящемуся в общей собственности. Под таким ущербом следует понимать невозможность использования имущества по целевому назначению, существенное ухудшение его технического состояния либо снижение материальной или художественной ценности (например, коллекция картин, монет, библиотеки), неудобство в пользовании и т.п.⁴

Если выдел доли в натуре не допускается, то речь может идти об иных способах, например, таких, как продажа всего имущества с распределением вырученной суммы по долям или выплата выделяющемуся собственнику стоимости его доли.

Возможность использования выплаты денежной компенсации обусловлена свойствами денег как объекта гражданских прав. Так, Л.А. Новоселова отмечает,

¹ Мананкова Р.П. Правоотношение общей долевой собственности граждан по советскому законодательству. Томск : Изд-во ТГУ, 1977. С. 195.

² Хрестоматия по истории отечественного государства и права. 1917–1991 гг. / под ред. О.И. Чистякова. М. : Зерцало, 1997.

³ Мананкова Р.П. Правоотношение общей долевой собственности граждан по советскому законодательству. С. 180.

⁴ О некоторых вопросах, связанных с применением части первой Гражданского кодекса Российской Федерации.

что деньги относятся к категории делимых вещей. При этом особенность денег выражается в том, что денежная сумма всегда может быть разделена без ущерба для возможности хозяйственного назначения выделенной части. В связи с этим денежный раздел и выдел денежной доли широко используется в гражданском праве как способ раздела имущества при невозможности его раздела в натуре ¹.

Выплата компенсации как способ прекращения права общей собственности предполагает наличие права у выделяющегося сособственника получить соответствующую компенсацию и обязанность остальных участников долевой собственности ее произвести. В таких случаях выделяющийся сособственник вправе претендовать на денежную компенсацию, размер которой определяется исходя из действительной стоимости имущества.

Поскольку при получении компенсации у лица происходит прекращение права собственности, выплата участнику долевой собственности компенсации вместо выдела его доли в натуре допускается с его согласия. В данной норме проявляется такой принцип гражданского законодательства, как неприкосновенность собственности.

Вместе с тем согласно пункту 4 статьи 252 Гражданского кодекса Российской Федерации в случаях, когда доля сособственника незначительна, не может быть реально выделена и собственник не имеет существенного интереса в использовании общего имущества, суд может и при отсутствии его согласия обязать остальных участников долевой собственности выплатить ему компенсацию. Таким образом, выплата денежной компенсации без согласия собственника возможна при наличии трех условий: доля сособственника незначительна, в натуре ее выделить нельзя, сособственник не имеет существенного интереса в использовании общего имущества.

Из указанных условий лишь второе характеризуется объективностью и может быть установлено без особого труда. Незначительность доли и незаинтересованность ее субъекта в реальном использовании общего имущества подлежат установлению судом в каждом конкретном случае с учетом всех обстоятельств дела ².

Наличие существенного интереса необходимо определять на основании исследования и оценки совокупности представленных сторонами доказательств, подтверждающих, в частности, нуждаемость в использовании этого имущества в силу возраста, состояния здоровья, профессиональной деятельности, наличия детей и т.д.

До недавнего времени было неясно, допустимо ли присуждение компенсации лишь тогда, когда сам сособственник может предъявить требование о выделе доли в натуре или когда остальные сособственники также могут предъявить к нему иск о выплате компенсации, что повлечет утрату ответчиком права на долю в общем имуществе. Судебная практика положительно решала вопрос о такой возможности со стороны других сособственников.

В связи с этим норма Гражданского кодекса Российской Федерации о выкупе доли собственника в общем имуществе (п. 4 ст. 252) стала поводом для

¹ Новоселова Л.А. Проценты по денежным обязательствам. М. : Статут, 2000. С. 18.

² Комментарий к Гражданскому кодексу Российской Федерации. Часть первая (постатейный) / отв. ред. Н.Д. Егоров, А.П. Сергеев. С. 456.

рассмотрения дела в Конституционном суде РФ. Так, данная норма была применена судом при рассмотрении иска собственника 1/3 доли в однокомнатной квартире, потребовавшего прекращения прав собственности собственников, которым принадлежало по 1/6 доли в праве собственности. Суд удовлетворил требования истца. В результате ответчики поставили перед конституционными судьями вопрос о соответствии Конституции Российской Федерации норме, на основании которой было вынесено решение.

Конституционный суд не нашел никаких противоречий между положениями пункта 4 статьи 252 Гражданского кодекса и основного закона, но, тем не менее, указал в своем определении, что данную норму Кодекса нельзя толковать как позволяющую лишить лицо права собственности на том основании, что оно не имеет существенного интереса в использовании общего имущества. Возможность в принудительном порядке выплатить компенсацию существует только при условии, если истец потребовал выделения своей доли в общем имуществе¹.

Выдел доли из общей собственности может происходить и по требованию кредиторов в тех случаях, когда у должника – участника права общей долевой собственности – отсутствует другое имущество. Статья 255 Гражданского кодекса Российской Федерации устанавливает специальный порядок обращения взыскания при невозможности выделить долю в натуре либо если против этого возражают остальные участники права общей долевой собственности. В таком случае кредитор вправе потребовать продажи должником своей доли остальным участникам общей собственности по цене, соразмерной ее рыночной стоимости, с обращением вырученных от продажи средств в погашение долга. Если остальные участники права общей собственности от приобретения доли должника откажутся, кредитор вправе требовать по суду обращения взыскания на нее путем продажи этой доли с публичных торгов.

С практической точки зрения интерес представляет вопрос о том, является ли право кредитора требовать от должника продажи своей доли остальным участникам права общей долевой собственности одновременно обязанностью. Если продаже доли с публичных торгов должны предшествовать действия должника по продаже своей доли остальным сосособственникам, то «права и законные интересы кредитора могут оказаться без надлежащей защиты в случаях невозможности выдела доли в натуре и отказа должника в явной или неявной форме от продажи своей доли остальным сосособственникам»².

На наш взгляд, по смыслу статьи 255 Гражданского кодекса Российской Федерации кредитор в случае уклонения должника от обращения с предложением о купле-продаже доли к сосособственникам вправе сделать это самостоятельно. В случае отказа участников права общей долевой собственности от приобретения до-

¹ Об отказе в принятии к рассмотрению жалобы граждан Сангаджиева Анатолия Анатольевича и Сидорова Олега Анатольевича на нарушение их конституционных прав абзацем вторым пункта 4 статьи 252 Гражданского кодекса Российской Федерации : Определение Конституционного суда РФ от 07.02.2008 г. № 242-О-О // СПС «КонсультантПлюс».

² Осокина Г.Л., Хаскельберг Б.Л. Обращение принудительного взыскания на долю в общем имуществе // Российская юстиция. 1995. № 10. С. 15.

ли должника-сособственника у кредитора возникает право обратиться в суд с требованием об обращении взыскания путем продажи доли с публичных торгов.

Таким образом, правовые нормы, регулирующие прекращение права общей долевой собственности, требуют дальнейшего анализа и осмысления. Необходимо обеспечить должную защиту прав участников общей собственности, в том числе и путем законодательного совершенствования в данной области.

СПИСОК ЛИТЕРАТУРЫ И НОРМАТИВНЫХ ДОКУМЕНТОВ

1. Белов, В.А. Гражданское право. Общая и Особенная части [Текст] : учеб. / В.А. Белов. – М., 2003.
2. Гражданский кодекс Российской Федерации (с изм. и доп. от 18 июля 2009 г.) [Текст]. – Ч. 1–4. – М. : Эксмо, 2009.
3. Комментарий к Гражданскому кодексу Российской Федерации, части первой (постатейный) [Текст] / отв. ред. О.Н. Садилов. – М. : КОНТРАКТ : ИНФРА-М, 1999.
4. Комментарий к Гражданскому кодексу Российской Федерации. Часть первая (постатейный) [Текст] / отв. ред. Н.Д. Егоров, А.П. Сергеев. – М. : Велби, 2006.
5. Комментарий к Гражданскому кодексу Российской Федерации. Часть первая (постатейный) [Текст] / отв. ред. Н.Д. Егоров, А.П. Сергеев. – М. : Велби, 2006.
6. Мананкова, Р.П. Правоотношение общей долевой собственности граждан по советскому законодательству [Текст] / Р.П. Мананкова. – Томск : Изд-во ТГУ, 1977.
7. Новоселова, Л.А. Проценты по денежным обязательствам [Текст] / Л.А. Новоселова. – М. : Статут, 2000.
8. О некоторых вопросах практики разрешения споров, связанных с защитой права собственности и других вещных прав [Текст] : Постановление Пленума Высшего Арбитражного суда РФ от 25 февраля 1998 г. № 8 // Вестник Высшего Арбитражного суда РФ. – 1998. – № 10.
9. О некоторых вопросах, связанных с применением части первой Гражданского кодекса Российской Федерации [Текст] : Постановление Пленума Верховного суда РФ и Пленума Высшего Арбитражного суда РФ от 1 июля 1996 г. № 6/8 // Бюллетень Верховного суда РФ. – 1996. – № 9 ; 1997. – № 5 ; Вестник Высшего Арбитражного суда РФ. – 1996. – № 9.
10. Об отказе в принятии к рассмотрению жалобы граждан Сангаджиева Анатолия Анатольевича и Сидорова Олега Анатольевича на нарушение их конституционных прав абзацем вторым пункта 4 статьи 252 Гражданского кодекса Российской Федерации [Текст] : Определение Конституционного суда РФ от 07.02.2008 г. № 242-О-О // СПС «КонсультантПлюс».
11. Осокина, Г.Л. Обращение принудительного взыскания на долю в общем имуществе [Текст] / Г.Л. Осокина, Б.Л. Хаскельберг // Российская юстиция. – 1995. – № 10.
12. Пиляева, В.В. Комментарий к Гражданскому кодексу Российской Федерации (постатейный) [Текст]. – Ч. 1. – М. : Велби, 2003.
13. Постановление Федерального Арбитражного суда Центрального округа от 16 февраля 2007 г. № А09-2126/06-6 [Текст] // СПС «Гарант».
14. Практика применения Гражданского кодекса РФ части первой [Текст] / под общ. ред. В.А. Белова. – М. : Юрайт-Издат, 2009.
15. Хрестоматия по истории отечественного государства и права. 1917–1991 гг. [Текст] / под ред. О. И. Чистякова. – М. : Зерцало, 1997.



ЭКОНОМИКА

С.А. Калашников, Е.В. Жукова

СОВРЕМЕННЫЕ РОЗНИЧНЫЕ ТОРГОВЫЕ ФОРМАТЫ И ИХ КОНКУРЕНТНЫЕ ПРЕИМУЩЕСТВА

Рассматриваются современные торговые форматы, представляющие собой совокупность характеристик предприятия розничной торговли, определяющих его рыночную позицию, различные организационные формы и предлагаемые комплексы услуг с позиции их оптимальности, основные стратегии ведения бизнеса.

розничная торговля, розничные торговые форматы, торговое обслуживание, конкурентная среда, конкурентные преимущества.

Розничная торговля всегда присутствовала в экономике как неотъемлемый ее элемент. Тем не менее, до 1960-х годов XX века особого внимания ей никто не уделял. Ритейлом стали всерьез интересоваться и изучать его лишь около 30 лет назад, когда он стал играть существенную роль в экономике, когда начал увеличиваться вклад розничной торговли во внутренний валовой продукт, когда стали развиваться процессы концентрации и возрастать видимые значения отрасли в экономике развитых стран. Согласно прогнозам экспертов, в России в течение 5 лет ритейл будет прирастать в среднем на 21 процент в год, в то время как в Восточной Европе этот показатель составит максимум 3–5 процентов, а в Западной и того меньше – 0,8 процента. Это говорит о том, что «захват» российских территорий предприятиями розничной торговли различных организационных форм отечественных и зарубежных операторов находится, можно сказать, на начальном этапе развития и есть пока еще широкое поле для деятельности, роста и перспективного будущего.

В настоящее время в нашей стране количество предприятий ритейла достигло более миллиона, учитывая и мелкие индивидуальные предприятия, и се-

тивные магазины, такие, например, как «Лента», «Седьмой континент», «Магнит», «Дикси».

На рынке торговых услуг развивающаяся розничная торговля способствует созданию эффективной конкурентной среды. Основопологающим элементом этой среды является широкое разнообразие предприятий, форм и методов торгового обслуживания покупателей по видам и типам. В 2004 году доля сетевых магазинов в нашей стране составляла почти 17 процентов розничного товарооборота, а в Москве – 30 процентов. В 2006 году, по данным компаний «РБК», «Бизнес Аналитика», доля сетевой торговли в России достигла уже 27 процентов, в Москве 36,7 процента, а в Санкт-Петербурге доля современных торговых форматов из-за очень быстрых темпов роста оказалась гораздо выше московских показателей – 62 процента.

В 2007 году, по данным «Бизнес аналитика», в России в обороте ритейла продовольственными товарами среди современных торговых форматов супермаркеты составили 53 процента, гипермаркеты – 10 процентов, дискаунтеры – 27 процентов, небольшие сетевые магазины, в том числе и формат «магазин у дома», – 10 процентов. Таким образом, в настоящее время сложилась следующая ситуация: супермаркеты занимают 49 процентов розничного рынка, дискаунтеры – 25 процентов, гипермаркеты – 17 процентов, формат кэш энд керри – 10 процентов и самую малую долю рынка – 4 процента – «магазины у дома».

Согласно прогнозам аналитических служб, к 2010 году оборот розничной торговли составит примерно 1500 миллиардов рублей, где продовольственный сектор достигнет отметки в 205 миллионов долларов. Что касается нашего времени, отметим, что современные форматы розничной торговли реализуют только 25 процентов продуктов питания.

Основными критериями классификации организационных форм торговли принято считать:

- форму собственности;
- тип местонахождения торгового предприятия;
- формат торговли, или организационную форму.

Постоянно растущие потребности и желания клиентов по отношению к оказываемым розничными торговыми предприятиями услугам способствуют формированию разноформатного ритейла.

Термин «формат торговли» в экономической литературе появился сравнительно недавно. Например, В.В. Никишкин в своей работе «Маркетинг розничной торговли. Теория и методология» (М. : Экономика, 2004) предлагает следующее определение «формата торговли»: по его мнению, это совокупность характеристик предприятия розничной торговли, определяющих рыночную позицию магазина (ассортимент товаров, размер торговой площади, формы и методы обслуживания потребителей). На наш взгляд, данное определение затрагивает только розничную сферу, не касаясь оптовой. Поэтому мы определяем формат торговли как синтез параметров и характеристик предприятия торговой сферы,

которые оказывают влияние не только на стратегию и тактику его работы, но и на рыночное положение.

Объектами нашего исследования на данный момент являются различные организационные формы и предлагаемые ими комплексы услуг с позиции их оптимальности. Форматы с течением времени претерпевают сильные изменения. Необходимо правильно классифицировать такое большое разнообразие организационных форм для того, чтобы понять структуру рынка. Изрядная путаница вызвана смешением разных классификаций (российских и западных, официальных и неофициальных), отсутствием жесткого соблюдения стандартов, размытостью торговых форматов на практике, что затрудняет проведение четких границ между ними.

Если обратиться к существующим государственным стандартам, то можно убедиться в отсутствии определения многих современных форматов торговой сферы, а предлагаемые госстандартами определения не отличаются конкретностью и четкостью.

В настоящее время в России наиболее распространенные современные торговые форматы имеют различные отличительные характеристики и, по нашему мнению, одной из них можно назвать комплекс услуг ритейла.

Согласно ГОСТ Р 51773-2001 «Розничная торговля. Классификация предприятий» выделяются следующие типы предприятий торговли (термин «формат торговли» отсутствует): 1) универмаг; 2) универмаг «Детский мир»; 3) гипермаркет; 4) универсам (супермаркет); 5) гастроном; 6) продукты (мини-маркет); 7) товары повседневного спроса; 8) промтовары; 9) специализированные магазины. Следует отметить, что в данной классификации отсутствуют некоторые современные форматы, такие, как дискаунтер, «магазин у дома», то есть возникает своего рода парадоксальная ситуация, когда торговый формат сам по себе существует, а основные характеристики в нормативных актах торговой сферы отсутствуют.

Опираясь на вышеупомянутые определения «формата торговли», отметим, что на выбор конкретного формата для предоставления розничных торговых услуг оказывает воздействие в первую очередь выбранная бизнес-стратегия.

Ученые в сфере экономики и розничной торговли выделяют три основные стратегии ведения бизнеса.

1. «Покупай дешево – продавай дорого». Это стратегия специализированных магазинов и универсамов. Ориентирована на предоставление высокого уровня сервиса и достаточно эксклюзивных (редких) товаров (обеспечивает трудность сравнения цен). Данная стратегия не всегда успешна из-за малого количества потенциальных покупателей, готовых заплатить высокую цену.

2. «Конкурируй низкими ценами за счет больших объемов». Данная стратегия противоположна предыдущей, достаточно успешна, но направлена на минимальное количество оказываемых услуг.

3. «Ориентируйся на добавленное удобство». Эта стратегия ориентирует магазины на такое конкурентное преимущество, как дополнительные удобства (месторасположение, график работы, дополнительные услуги).

Можно сказать, что стратегия развития в отношении услуг предопределяет особенности процесса составления комплекса услуг розничных торговых предприятий и, кроме этого, может быть использована как вспомогательный параметр определения торгового формата того или иного предприятия.

В розничной торговле в условиях конкурентной борьбы срабатывает теория «естественного отбора»: выживает сильнейший. В борьбе за выживание используются любые механизмы и даже комплекс услуг, предоставляемый клиенту дополнительно.

Мы считаем, что «удобный магазин» осуществляет свою деятельность согласно данной теории, твердо стоит на ногах и имеет свои конкурентные преимущества перед такими гигантскими форматами, как супермаркет и гипермаркет. При этом заметим, что магазин тем увереннее держит свои позиции на рынке, чем более внимательным становится отношение к неценовым способам конкуренции, среди которых услуги являются одними из важнейших.

Если позиционировать форматы предприятий ритейла согласно количественному набору услуг (от минимального количества услуг до максимального), предоставляемых клиенту, то можно представить следующую картину.

Клиент может получить разное количество услуг в зависимости от той или иной организационной формы. Так, например, на рынке при условии низких цен покупатель может рассчитывать на их минимальный набор. Хотя дискаунтер и предоставляет большее количество услуг по сравнению с рынком, это, однако, не является его основным конкурентным преимуществом, поскольку его инструмент борьбы за выживание – цены. В магазине сниженных цен осуществляется лишь основная торговая услуга, а переменная дополнительных услуг с учетом математического выражения «формулы магазина» стремится к нулю, так как в этом случае выбранная магазином стратегия направлена на уменьшение издержек и повышение прибыли. Но это может привести к снижению лояльности клиентов со средними и выше среднего доходами, в результате чего они могут стать приверженцами других магазинов с более высоким уровнем сервиса.

Согласно своей бизнес-стратегии гипермаркет и супермаркет ориентируются на развитие и сервисное направление. Супермаркеты предлагают своим клиентам комфорт, играющий очень важную роль при формировании и поддержке лояльности клиента: приятная и теплая атмосфера увлекает и поглощает посетителей; детские тележки, детские развлекательные комплексы дают возможность родителям совершать покупки в более спокойной обстановке; большая парковка способствует привлечению новых клиентов (в том числе и очень обеспеченных).

И на самой высокой ступени рассматриваемой нами иерархии торговых форматов с позиции предоставляемых ими услуг располагается «удобный магазин», который предлагает самый широкий набор услуг. На этом основывается его бизнес-стратегия.

В заключение отметим, что наиболее интересным торговым форматом является для нас магазин шаговой доступности.

Д.Т. Новиков, Ф.Д. Новиков

ХАРАКТЕР ИСПОЛЬЗОВАНИЯ СТРАТЕГИЧЕСКОЙ ЛОГИСТИКИ В СЕРВИСНОЙ ЭКОНОМИКЕ

Рассматриваются вопросы и особенности использования стратегической и инновационной логистики в сервисной экономике.

экономика, сервисная экономика, стратегическая логистика, инновационная логистика, логистический сервис, сервисная организация, системное логистическое предприятие.

В условиях современности сфера услуг превращается в движущую силу хозяйственного развития. В первую очередь это связано с тем, что процесс перехода от так называемой индустриальной экономики к сервисной требует изменения мировоззрения руководителей предприятий и корректировки стратегий менеджмента, маркетинга и логистики.

В сервисной экономике предприятия нацелены главным образом на повышение эффекта полезности и на более полное удовлетворение специфических запросов клиентов. При этом меняется стиль менеджмента, его отличительными особенностями становятся гибкость, быстрота принятия решений, сетевая организация, свобода маневра и открытость.

Основное внимание в «сервисной» экономике уделяется эффективности функционирования материально-сервисных систем. Следует заметить, что важным фактором, определяющим успех предприятия, является способность понять системы предпочтений клиента и тенденции их развития и как можно лучше удовлетворять его запросы. Ориентация на потребителя предполагает хорошее понимание системы его ценностей, умение предвосхищать желания и потребности клиента. Такая ориентация требует от менеджеров увязывать свои действия с реализацией целей своей компании.

Необходимым условием для того, чтобы предприятие смогло перейти к стратегии ориентации на запросы клиента, является внедрение сетевой структуры и «сетевой культуры», развитие хозяйственных связей с учетом возможностей дочерних фирм на основе принципов самоорганизации.

Сервисную логистику можно рассматривать как концепцию, сформированную в рамках институционального подхода, которая определяет процесс институционализации логистики в сфере услуг.

В рамках постиндустриальной экономики логистика рассматривается нами как форма сервиса и часть сферы услуг, то есть как сервис, который по своему содержанию представляет совокупность услуг в области управления и оптимизации экономических потоков в процессе взаимодействия хозяйствующих субъектов в сфере товародвижения. Сервисная логистика в качестве формы бизнеса включает в себя оказание самых различных услуг – от утилитарных

(транспортировка, хранение, грузопереработка и т.д.) до чистых (например, консалтинг). Последние представляют собой потребительские утилиты в форме оптимальных решений. В этом смысле сервисная логистика представляет собой процесс продажи управленческих технологий, направленных на повышение эффективности бизнес-процессов путем оптимизации товарно-материальных и сопровождающих их информационных и финансовых потоков.

При прочих равных параметрах ресурсных потоков сервисная логистика как товар, приобретаемый у специализированной сервисной организации, позволяет ее потребителю увеличить соотношение «добавленная стоимость/совокупные затраты» за счет сокращения совокупных затрат, а также за счет предоставления новых утилит. Сервисная логистика как деятельность в сфере услуг создает новые свойства традиционных товаров, например, полезность места, времени, доступности, формы и т.д. Сервисная логистика позволяет повысить продуктивность использования ресурсных потоков и увеличить уровень удовлетворенности потребителей фактически за счет нового свойства, высокого качества товаров или повышения уровня обслуживания.

Логистический подход оказался эффективным и для предприятий, оказывающих только услуги. Например, концепция управления цепью поставок (SCM) является продуктивной для организации сервиса с целью решения задач определения сетевых мощностей по услугам. Компании на западном рынке используют подход «Service Response Logistics» – SRL (логистика сервисного отклика), который определяется как процесс координации нематериальных активностей, необходимых для выполнения сервиса наиболее эффективным с точки зрения затрат и удовлетворения потребностей способом. Однако мы полагаем, что сервисную логистику следует рассматривать как продукт эволюции развития теории и практики логистики.

Исследование природы сервисной логистики можно проводить в нескольких плоскостях. В частности, она может быть рассмотрена, во-первых, как концепция общей теории логистики, во-вторых, как система хозяйственной деятельности в сфере услуг.

Сервисная логистика как концепция общей теории логистики изучает сущность управления сервисными потоками, многообразие форм, а также закономерности развития логистического сервиса, направленного на повышение качества обслуживания потребителей в процессе товарно-материального движения воспроизводства. Предметом сервисной логистики выступают экономические отношения, складывающиеся в процессе логистического обслуживания. Задачей сервисной логистики в данном смысле является разработка теоретико-методологических основ и формулирование принципов для принятия оптимальных решений в сфере логистического обслуживания потребителей, поставщиков и посредников и разработки эффективных экономических стратегий развития на микро- и макроуровне.

Сервисная логистика как система хозяйственной (практической) деятельности в сфере услуг представляет собой совокупность взаимосвязанных методов, форм, инструментов, процессов и субъектов логистического обслуживания в процессе товарно-материального движения воспроизводства.

Согласно представлениям Б. Лялонда и П. Зинцера в изложении Д. Бауэрсокса и Д. Клосса обслуживание можно рассматривать в трех плоскостях: как сферу деятельности, как набор количественных показателей хозяйственной активности и как философию управления. При этом точка зрения данных ученых на обслуживание потребителей заключается в том, что это «...процесс создания в логистической цепочке существенных выгод, содержащих добавленную стоимость, при поддержании издержек на эффективном уровне»¹. Такое определение отражает тенденцию рассмотрения обслуживания потребителей как процесс, нацеленный на управление снабженческо-сбытовой цепочкой.

Атрибутивным свойством логистических услуг, на наш взгляд, является их отношение к управлению товарно-материальным движением в системе воспроизводства. Логистические услуги есть продукт труда, полезный эффект которого выражается в форме деятельности, направленной на товарно-материальные и связанные с ними финансовые и информационные потоки, а также на участников процесса товарно-материального движения. Однако может сложиться ложное впечатление, что к логистическим необходимо относить любые услуги, которые связаны с процессами физического распределения и товарного обмена, то есть логистические услуги – это услуги в области материально-технического снабжения и сбыта, включая транспортировку, складирование и ряд других, связанных с финансированием и управлением поставками в рыночной экономике.

Мы полагаем, что это не так, ибо такой подход является бесперспективным и малосодержательным. Бесспорно, что логистические услуги непосредственно связаны со сферой товарного обращения, то есть с базовой логистикой, однако они представляют новое содержание и форму инфраструктурных услуг. Новизна состоит в самом процессе управления, которое по своему содержанию есть управление интегрированной цепью поставок, а логистические услуги либо встроены в эту цепь, либо собственно и являются этим управлением. Управление интегрированной цепью поставок позволяет оптимизировать экономические потоки за счет наиболее эффективных форм взаимодействия звеньев цепи. Иными словами, логистическое управление, цель которого – оптимизация по критерию минимальных совокупных издержек, – это управление межфункциональными или межоперационными взаимодействиями хозяйствующих субъектов.

Следовательно, такое управление уже относится к сфере инновационной логистики, которая реализует себя в логистическом сервисе через специфические услуги специализированных структур по логистизации любых фирм, деятельность которых связана с организацией потоковых процессов.

Под сервисом вообще мы предлагаем понимать совокупность услуг, имеющих единую производственную, институциональную или социальную природу, оказываемых в процессе обслуживания покупателей (потребителей) в целях наиболее полного удовлетворения их потребностей. Логистический сер-

¹ Бауэрсокс Д.Дж., Клосс Д.Дж. Логистика: интегрированная цепь поставок : пер. с англ. М. : Олимп-Бизнес, 2001. С. 85.

вис рассматривается нами как частный случай сервиса вообще. Он включает совокупность услуг производственного и институционального характера, оказываемых покупателям (потребителям) в целях наиболее полного удовлетворения их потребностей в сфере воспроизводства в процессе товарно-материального движения.

Логистический сервис может пониматься двояко: во-первых, как логистическая услуга, выполненная на определенном качественном уровне, во-вторых, как комплекс взаимосвязанных логистических услуг, объединенных общностью целей и представляющих продуктовую, потребительскую, рыночную или иную целостность. Логистический сервис есть совокупность интегрированных по продукту, рынку или потребителю логистических услуг. В отличие от первого подхода, когда сервис связывают с определенным качеством услуг, здесь особое значение имеет не только качество и количество услуг, но и связь услуг между собой, а также связь между услугами и объектом обслуживания.

В агрегированном виде задачи логистического сервиса можно определить как производство добавленной стоимости и новых утилит экономических потоков и как сокращение совокупных издержек за счет оптимизации взаимодействий в сфере товарного обмена.

Минимально допустимый уровень логистического обслуживания определяется интенсивностью конкуренции на рынке. Оптимальный уровень и пороговые величины (max; min) логистического сервиса являются функцией от принятой корпоративной и функциональной стратегии бизнеса:

$$\Pi_{1ijk} + \Pi_{2ijk} + \dots + \Pi_{nijk} \geq P, \quad (1)$$

где P – минимально допустимый уровень логистического обслуживания, определяемый интенсивностью конкуренции (степенью монополизации) на определенном рынке, $\Pi_{1ijk} \dots \Pi_{nijk}$ – совокупность логистических услуг, сопровождающих i -й вид товаропотока, адресуемого в j -й регион k -му потребителю, и составляющий пакет логистического сервиса.

Эластичность и гибкость логистического сервиса. Пакет логистических услуг должен быть нацелен на конкретного, персонифицированного потребителя. Оптимальный объем логистического сервиса произведен, с одной стороны, от целей и ресурсов сервисной организации, с другой – от потребностей клиентов. Способность сервисной организации индивидуализировать логистический сервис повышает издержки и риски потребителя, связанные со сменой поставщика услуг:

$$X = f\left(y_1, y_2\right), \quad (2)$$

где X – эластичность логистического обслуживания, y_1 – внутренние ограничения сервисной организации (в том числе по ресурсам), y_2 – внешние ограничения (в том числе динамика потребительских предпочтений).

Удобство логистического сервиса. Пространственно-временные, а также иные параметры и характеристики логистического сервиса определяют потребители. Оценка качества логистического сервиса зависит от условий потребления и доступности услуг. Стоимость потребления есть переменная величина, которая зависит в том числе и от удобства логистического сервиса. Следовательно, удобство логистического сервиса в значительной мере определяет выбор сервисной организации

$$C_{\text{потр}} = C_{\text{пр}} + Z_{\text{кос}}, \quad (3)$$

где $C_{\text{потр}}$ – стоимость потребления логистических услуг, $C_{\text{пр}}$ – стоимость собственно логистических услуг, $Z_{\text{кос}}$ – косвенные затраты, увеличивающие стоимость потребления, например, ожидание обслуживания и т.д.

Технико-технологическая адаптивность логистического сервиса. Параметры логистического сервиса в значительной степени производны от технических характеристик товарно-материальных потоков. Техническая адекватность сервиса означает соответствие технологии, методов, средств и инструментов логистического сервиса, а также уровня соответствующей профессиональной подготовки персонала, оказывающего логистические услуги, техническим требованиям обслуживаемых товарно-материальных потоков. К примеру, используемая транспортная тара должна быть адекватна техническим (экономическим, экологическим и др.) характеристикам перевозимого в ней товара, а также применяемым погрузочно-разгрузочным механизмам, устройствам и транспортным средствам, осуществляющим непосредственную доставку в места складирования, хранения и/или потребления:

$$T = f(P), \quad (4)$$

где T – параметры логистического сервиса, P – технические характеристики товарно-материальных потоков.

Информативность сервиса. Персонал, осуществляющий логистическое обслуживание, взаимодействуя с потребителями, располагает уникальными возможностями по сбору и накоплению коммерческой информации. Создание банков данных, анализ и интерпретация информации, собранной в процессе логистического сервиса, позволяют прогнозировать и моделировать поведение потребителей/покупателей, их реакцию на конкретные маркетинговые мероприятия сервисной организации. Эта информация является основой для формирования стратегии бизнеса, а также ее коррекции в процессе изменения внешней среды.

Адекватность ценовой политики в сфере логистического сервиса внутренним и внешним переменным бизнеса. Цена на услуги есть квинтэссенция стратегии и тактики конкретной сервисной организации. Эффективной во взаимоотношениях между субъектами логистического сервиса может стать открытая, «прозрачная» ценовая политика поставщика услуг, предполагающая доступ потребителей к калькуляции стоимости обслуживания, а также их участие в процессе ценообразования сервисной организации:

$$Ц = f(I, S, P, C), \quad (5)$$

где C – стоимость логистических услуг, S – спрос на логистические услуги, P – предложение логистических услуг, I – затраты, связанные с оказанием логистических услуг, C – ценовая стратегия сервисной организации.

Соответствие логистического сервиса обслуживаемым объектам. Например, оперативность электронной коммерции должна быть подкреплена соответствующим качеством логистического сопровождения, в частности, эффективной работой курьерской службы.

Логистический сервис по своей экономической природе произведен от динамики рыночных потребностей и должен быть ориентирован на рост ожиданий потребителей при соблюдении соответствующих критериев оптимальности и ограничений.

Кроме того, логистический сервис следует рассматривать в качестве особого инструмента, направленного, с одной стороны, на удовлетворение потребностей потребителей в широком смысле при заданных параметрах совокупных издержек, с другой – на получение прибыли и рост рыночной власти. Сервисная логистика как практическая деятельность включает набор бизнес-стратегий, направленных на рост качества обслуживания потребителей, а в конечном итоге – на рост рыночной власти реализующих их субъектов, и опирается на специализированную логистическую материально-техническую базу (инфраструктуру).

Сервисная логистика как сервисная система графически может быть представлена в виде схемы (см. рис. 1).

Из рисунка видно, что основными продуцентами логистического сервиса являются, с одной стороны, специализированные логистические фирмы в сфере поставок товаров (материально-вещественной продукции и услуг), большинство из которых относятся к производственной и материальной инфраструктурам и оптовой торговле, с другой – специализированные сервисные центры и консалтинговые организации, оказывающие инновационные услуги по рациональной (оптимальной) организации потоковых процессов:

1) непосредственно контрагентам поставки (изготовителям и потребителям товаров и услуг в подразделениях снабжения, сбыта и производства) при невозможности или экономической нецелесообразности осуществлять использование достижений инновационной логистики собственными силами;

2) всем другим коммерческим и некоммерческим структурам, деятельность которых связана с организацией и осуществлением потоковых процессов с целью рационального (оптимального) управления или при невозможности экономической нецелесообразности сделать это собственными силами;

3) самим структурам логистического сервиса в сфере поставок (базовой логистики) с целью развития, дальнейшего совершенствования и повышения эффективности деятельности по тем же самым критериям, что и для перечисленных ранее объектов обслуживания: повышение качества обслуживания и минимизация совокупных издержек при фиксировании качества обслуживания.



Рис. 1. Структурный состав сферы логистического сервиса

Предложенная схема дает ключ к определению основных направлений использования стратегической логистики в логистическом сервисе, которые сводятся к стратегическому планированию и развитию логистического сервиса в сфере поставок и к стратегическому проектированию и развитию систем инновационного логистического сервиса.

В рамках теории стратегического менеджмента большое значение отводится формированию и развитию стратегии на уровне бизнес-единиц. При этом понятие бизнес-единицы понимается достаточно широко, в частности, это и «компании, развивающие единственный вид бизнеса и действующие самостоятельно, и подразделения дочерней структуры (или центры прибыли), входящие в состав корпорации»¹. Концептуально стратегический подход к сервисной логистике на уровне бизнес-единицы предусматривает итерационный процесс:

1. Целеполагание. На этом этапе определяется система экономических и прочих целей бизнес-единицы, специализирующейся в области сервисной логистики.

2. Конфигурирование оптимальных масштабов деятельности бизнес-единицы сервисной логистики. На этом этапе, как уже ранее отмечалось, фор-

¹ Джонсон Д.В. П. Современная логистика : пер. с англ. 7-е изд. М. : Вильямс, 2002. С. 109.

мируются представления о целевом сегменте (сегментах), географических координатах рынка, составе и структуре услуг.

3. Определение источников бизнес-компетенций, определяющих конкурентные преимущества бизнес-единицы сервисной логистики. Иными словами, на этом этапе необходимо определить источник стратегического роста и развития бизнес-единицы сервисной логистики.

4. Конфигурирование цепочки ценности, то есть определение параметров внутренних и внешних взаимосвязей и взаимодействий между подразделениями бизнес-единицы, а также между бизнес-единицей и ее партнерами, обеспечивающих конкурентное преимущество сервисной логистики. При этом сервисная логистика может рассматриваться как конечный продукт, в рамках которого формируется самостоятельная цепочка ценностей, а также как составная часть, элемент цепочки ценностей, в рамках которой сервисная логистика рассматривается как вспомогательная бизнес-функция.

5. Определение принципов и подходов к управлению цепочкой ценности сервисной логистики. На этом этапе определяется глубина контроля цепочки, а также принципы интеграции и взаимодействия, обеспечивающие достижение целей бизнес-единицы.

В основе концепции цепочки ценности, сформулированной М. Портером, лежит процессный подход, согласно которому продукты труда, в частности услуги, представляют собой последовательность взаимосвязанных видов деятельности (бизнес-процессов или бизнес-операций) (см. рис. 2).

Учитывая высокую дифференциацию знаний, высокие темпы научно-технического прогресса, усложнение качественных характеристик бизнес-среды, фактически трудно представить организацию, реализующую одинаково эффективно весь процесс производства ценности. Очевидно, что вклад различных видов деятельности в производство ценности неодинаков и варьируется в зависимости от структуры рынка, потребностей и других факторов.

Отсюда возникает необходимость оценить вклад отдельных видов деятельности в производство ценности сервисной логистики и сконцентрировать ограниченные ресурсы организации на ключевых (критических) видах деятельности, которые обеспечат организации устойчивое конкурентное преимущество.

Проектирование цепочки ценности можно считать завершенной, если ее архитектура отвечает стратегическим целям компании в отношении рынков, ассортимента и потребителей, а также адекватна структуре внешней бизнес-среды компании. Кроме того, конфигурация цепочки ценности должна позволять гибко модифицировать ее структуру, если потребуется менять масштаб стратегии или переходить к более совершенной форме. При этом особенно важно, чтобы цепочка ценности трудно воспроизводилась конкурентами.

Необходимо сформулировать также принципы и императивы управления цепочкой ценности сервисной логистики, что предполагает принятие решений по координации различных видов деятельности внутри компании и интеграции внутренней цепочки с цепочками партнеров, то есть управление процессом производства добавленной стоимости посредством управления цепочкой поставок.

Для этого важно, чтобы на уровне отдельных видов деятельности выполнялись условия максимизации локальной потребительской ценности (с учетом роли



Рис. 2. Цепочка ценности применительно к сервисной организации

и значения в совокупной ценности сервисной логистики) и минимизации структуры операционных и капитальных затрат. На уровне локальной цепочки ценности, входящей в цепочку поставок, управление должно быть ориентировано на рост продуктивности и качества логистического сервиса и сокращение продолжительности цикла сервисной логистики и/или ее отдельного элемента.

В процессе интеграции различных локальных цепочек особое значение имеют коммуникации, эффективность которых может быть обеспечена за счет интерактивного личного взаимодействия, электронных средств связи и сокращения физического расстояния между различными субъектами цепочки. Революция в электронном бизнесе, качественные изменения бизнес-среды трансформируют управление цепочкой ценностей в управление сообществами добавленной стоимости на базе SCM.

Рассмотрение стратегического развития логистического предприятия в рамках концепции обслуживания делает необходимым анализ направлений интеграции его деятельности, где выделяются два взаимосвязанных вида – системный и сетевой¹.

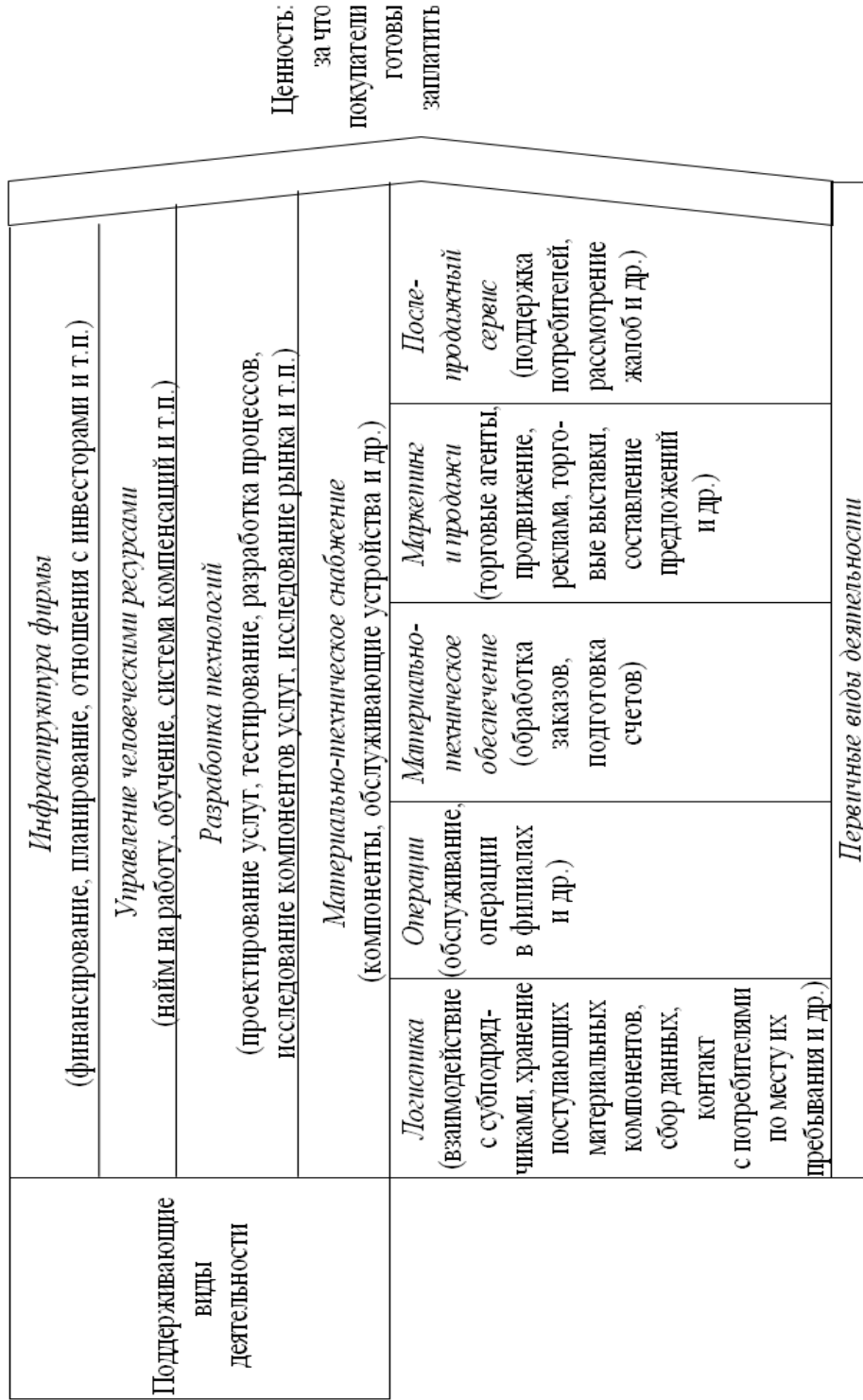

Рис. 3. Системное логистическое предприятие

¹ Хольст Г. Интерактивная компания: перспективы и подходы к ее формированию // Принцип электронного бизнеса. М. : Открытые системы, 2001. С. 35–53.

Системным можно назвать такое предприятие, для которого характерно объединение родственных видов деятельности или разделенных функций торгово-производственной деятельности (например, функций производства и снабжения, маркетинга и сбыта) в рамках деятельности одной фирмы в противоположность распределению этих функций между разными предприятиями с последующей их синхронизацией через соглашения о партнерстве (сети предприятий). Системное предприятие предполагает объединение функций или основных (стержневых) компетенций коммерческого цикла внутри одного предприятия, а сеть предприятий – объединение стержневых компетенций различных предприятий на основе партнерства (см. рис. 3).

Сетевая форма организации часто рассматривается как альтернатива традиционной иерархической форме, что представляется спорным. Так, выделяют: стабильные сети (работающие на устойчивых рынках), каждый элемент которых поддерживает свою конкурентоспособность посредством обслуживания клиентов вне сети; внутренние сети (внутренние рынки), в которых участники сети продают и покупают товары и услуги друг у друга по ценам, установившимся на рынке; динамичные сети, когда адаптивность достигается путем ориентации независимых подразделений на отдельные, но связанные рынки.

Поскольку для системного предприятия характерно стратегическое объединение родственных видов деятельности или разделенных функций торгово-производственной деятельности (например, функций в сферах производства и снабжения, маркетинга и сбыта) в рамках деятельности одной фирмы, то в сетевом предприятии эти функции распределены между разными предприятиями с последующей их синхронизацией через соглашения о партнерстве (сети предприятий).

Отечественный опыт демонстрирует большое разнообразие интеграционных форм. Если говорить об оптовой торговле в собственном смысле слова, то основной организационно-экономической и правовой формой интеграции здесь являются торгово-финансовые группы различного уровня. В данном случае имеется в виду добровольное объединение оптовых и розничных предприятий, товаропроизводителей, финансовых и торгово-информационных предприятий, создаваемое в целях обеспечения выживаемости и устойчивого развития за счет использования объединенных финансовых ресурсов и организационно-технических возможностей, связанных с этой формой интеграции.

Как представляется, в условиях России преимущество в настоящее время закономерно получают системные логистические предприятия, часто в форме вертикально интегрированных компаний. Именно такие структуры обладают необходимым организационным, финансовым и интеллектуальным капиталом, а также определенным административным ресурсом для решения различных оперативных и стратегических задач. В то же время переход к постиндустриальной информационно-сервисной экономике, развитие функций аутсорсинга требуют становления на рынке различного рода сетевых структур, небольших логистических консалтинговых агентств, виртуальных предприятий. Будущее покажет, какие из них будут востребованы хозяйственной практикой. Не следует забывать мудрость китайских реформаторов экономики, которые применительно к разнообразию экономических форм советовали не забывать: «Пусть расцветет сто цветов!»

СПИСОК ЛИТЕРАТУРЫ

1. Бауэрсокс, Д.Дж. Логистика: интегрированная цепь поставок [Текст] : пер. с англ. / Д.Дж. Бауэрсокс, Д.Дж. Клосс. – М. : Олимп-Бизнес, 2001. – 640 с.
2. Джонсон, Д.В. П. Современная логистика [Текст] : пер. с англ. / Д.В. Джонсон [и др.]. – 7-е изд. – М. : Вильямс, 2002. – 624 с.
3. Кун, А. Цепочки процессов в логистике: тенденции развития и стратегии преобразования [Текст] / А. Кун. – Дортмунд, 1995.
4. Кун, А. Внедрение концепции управления логистическими цепями (Supply Chain Management) [Текст] / А. Кун, Б. Хеллинграт, Д. Иванов // Логистика и управление цепями поставок. – 2006. – № 2.
5. Проценко, И.О. Стратегическая логистика [Текст] / И.О. Проценко. – М. : МЕ-ЛАП, 2005. – 368 с.
6. Сток, Дж.Р. Стратегическое управление логистикой [Текст] : пер. с англ. / Дж.Р. Сток, М.Д. Ламберт ; под ред. В. Сергеева. – М. : ИНФРА-М, 2005. – 797 с.
7. Хольст, Г. Интерактивная компания: перспективы и подходы к ее формированию [Текст] / Г. Хольст // Принцип электронного бизнеса. – М. : Открытые системы, 2001. – С. 35–53.

Л.А. Сосунова, Г.М. Креймер

РАЗВИТИЕ КОНЦЕПЦИИ ЛОГИСТИКИ

В статье дается анализ развития концепции логистики как науки начиная с середины XX века, рассматривается значение логистики в стратегии бизнеса, современное состояние, тенденции и направления оптовой торговли.

логистика, логистический менеджмент, обслуживание потребителей, оптовая торговля, эффективность, кооперация, интеграция, информационные системы, автоматизация управления.

Понятие «логистика» – результат развития ряда соотносящихся друг с другом концепций. Концепция логистики была сформирована под влиянием воздействия на промышленность, в ходе чего менялись и приоритеты логистики, возникали новые концепции, которые объединялись со старыми как результат процесса эволюции. До 1950 года сферы деятельности логистики были разъединены. После появления «Полного анализа стоимости» возникли новые модели планирования, особенно для физического распределения, и к концу этого периода логистика была признана единой концепцией для всех понятий, таких, как физическое распределение и управление материалами. Открылись первые логистические общества и образовательные институты, в том числе Национальный совет по управлению физическим распределением (CLM) Великобритании, который определял логистику как широкий спектр деятельности, связанный с эф-

фективным движением готовой продукции с конца производственной линии до потребителя, а в некоторых случаях включал движение сырья от источника поставки до начала производственной линии, что объединяло процессы транспортировки (фрахта), складирования, обработки, защитной упаковки, инвентаризации, контроля, выбора места расположения завода или склада, обработки заказов, прогнозирования рынка и обслуживания клиентов.

Исходя из этой формулировки, «производство» было исключено из логистики. Основной тенденцией на рынке в 1960-е годы являлось улучшение сервиса и появление более разнообразных товаров и услуг. Контроль запасов в то время был основным механизмом согласования спроса и предложения. Логистика приобретала черты системной науки и занималась вопросами физического распределения, поставки материалов и контроля запасов.

В начале 1960-х годов появилось понятие «логистика бизнеса» как интегрированный инструмент управления, которое включало управление всеми видами деятельности, способствующими движению и координации спроса и предложения и созданию приоритетов времени и места для товаров.

Во многих зарубежных компаниях в 1970-е годы резко возросли логистические затраты и в то же время увеличилась стоимость капитала. Товарооборот стал главным показателем производственно-коммерческой деятельности. Основной тенденцией являлось развитие административно-контрольных систем на базе компьютера, центральным звеном в логистической дисциплине стало управление производством. Многие специалисты в разных странах считают, что логистика должна рассматриваться с системной позиции и предлагают ввести в нее теорию непредвиденных обстоятельств с организационной точки зрения. В этот период логистика применяется в промышленности и, миновав концептуальную стадию, превращается в практический инструмент.

Революция в информационных технологиях в 1980-е годы имела огромное влияние на логистику. Основанные на использовании компьютеров административно-контрольные системы, например MRP, электронная идентификация и связь, стали доступны даже небольшим компаниям, что открыло новые возможности для логистики. Все это сыграло важную роль в исследованиях по логистике. Однако основной тенденцией, которая повлияла на все области исследования бизнеса, стало японское производство (just-in-time) и качество во всех аспектах. Организационные перемены, ориентированные на логистику и внедрение информационных систем, представляли особый интерес. В 1986 году CLM определяло логистику как процесс планирования, обеспечения и контроля за эффективным, прибыльным потоком и хранением сырья, инвентаризации внутри процесса, готовой продукции и соответствующей информации от источника происхождения до пункта потребления в соответствии с запросами клиентов. В этом определении акцент делается на планировании, обеспечении и контроле как в материальном администрировании, так и в информационном, относящимся к потоку материалов. С появлением таких понятий, как конкуренция и стра-

тегия, роль логистики в стратегии бизнеса приобрела концептуальное значение. Так, в 1990 году CLM рассматривал стратегию как наиболее важный вопрос исследований в области логистики.

Условия использования логистики лучше всего определяются как комплексные (сложные), динамические и изменчивые. Концепция логистики развивалась как следствие изменения окружающей обстановки, приоритетов в промышленности и логистике. Некоторые важные тенденции этих изменений показаны в таблице.

Таблица

Эволюция концепций промышленности и логистики

<i>Период</i>	<i>Окружающая обстановка</i>	<i>Центр внимания промышленности</i>	<i>Центр внимания логистики</i>
50-е годы	объем производства	цены	контроль запасов
60-е годы	продажи, маркетинг	услуги	распределение
70-е годы	использование капитала	прибыльность	производство
80-е годы	конкуренция	качество	закупка, производство, продажи
90-е годы	глобализация, партнерство, экология	бизнес-процесс	время
2000-е годы	ресурсосбережение	инновации	интеграция, глобальные цепи поставок

В 1990-е годы появилось большое количество таких понятий, как глобальное производство, партнерство, экология, которые затронули даже небольшие компании. Многие исследователи и практики выделили «время» как наиболее важный фактор в логистике. Возросли требования к уровню обслуживания клиентов и управлению жизненным циклом продукции на логистических принципах.

В начале 2000-х годов сформировалась инновационная логистика как качественный скачок в развитии ее традиционных форм, методов и степени влияния на макро- и микроэкономические процессы воспроизводства продукта, труда и капитала.

В научной литературе существуют исследования функционального изменения логистического подхода к управлению компаниями, которые касаются услуг, взаимоотношений субъектов рынка, территориальных аспектов, стратегий конкурентоспособности и т.д.

Современное состояние и тенденции развития оптовой торговли во многом обусловлены необходимостью логистизации коммерческих процессов в сфере обращения на основе оптимального (рационального) управления товарно-материальными потоками в оптовом звене, обязательной их синхронизацией с другими звеньями воспроизводственного процесса (производством и произ-

водственным потреблением). Несмотря на в целом завершённые коренные социальные, экономические, организационно-правовые преобразования сферы товарного обращения, существуют возможности ее дальнейшего эволюционного развития. На это, в частности, указывают недостаточное число оптово-посреднических организаций, наличие убыточных коммерческих предприятий, экономическая целесообразность повышения уровня обслуживания потребителей, необходимость повышения специализации на основе рационального разделения труда и концентрации коммерческой деятельности.

Зарубежные ученые рассматривают современную логистику как науку, объектом приложения которой является стратегическая инновационная система. Логистический менеджмент охватывает межфункциональную координацию частных видов деятельности как внутри, так и вне фирмы. Наиболее яркое проявление современной логистики, по мнению американских ученых, заключается в том, что она обеспечивает комплексный результат за счет внутренней и внешней интеграции одной из ключевых сфер компетентности делового предпринимательства. Рассматривая вопросы компетентности в логистике, они определяют ее как обслуживание некоторых или даже всех потребностей производства и маркетинга таким образом, чтобы в полной мере реализовать способности фирмы к своевременной и надлежащей поставке продуктов или услуг потребителям. Стратегия логистики сводится к тому, чтобы обеспечить высочайший уровень обслуживания потребителей при общих издержках ниже среднеотраслевых. Стратегическое значение определяется тем, в какой степени компания полагается именно на эту сферу компетентности в достижении конкурентных преимуществ.

Основные стратегии развития в оптовой торговле достаточно полно исследованы в научной литературе, однако требуют более глубокого обоснования и систематизации.

Последовательное развитие оптовой торговли и ее организационных форм в настоящее время идет по таким направлениям, как департаментизация, специализация и концентрация, диверсификация, децентрализация, кооперация и интеграция.

Кооперация в деятельности коммерческих предприятий сферы товарного обращения связана с более тесным экономическим, технологическим и сервисным их взаимодействием с изготовителями и потребителями реализуемой продукции, чем предусматривается традиционными договорами (контрактами). Формальными признаками кооперации с изготовителями продукции являются гибкие отпускные цены, льготный порядок расчетов за поставляемую продукцию, более строгие требования к ее качеству, обновлению и срокам поставок, тесный информационно-коммуникационный обмен и поддержка. Основным недостатком кооперации в деятельности предприятий оптовой торговли состоит в том, что каждый из партнеров пытается достичь максимальных промежуточных результатов, а не конечных, определяемых в процессе производства конечного продукта.

Интеграционное развитие предприятий оптовой торговли предполагает такое их взаимодействие с партнерами (поставщиками, потребителями, транспортными и сервисными организациями), при котором коммерческие процессы (заготовительные, складские, распределительные, транспортные) в оптовом

звене становятся частью общего целого технологического процесса производства, распределения и потребления конечного продукта. Необходимость интеграции

в деятельности предприятий и организаций возникает на определенном этапе развития экономики, когда отсутствие единых интересов и ориентации на конечный результат препятствуют дальнейшему росту эффективности производственного процесса и снижают конкурентоспособность не только отдельного предприятия (организации), а всех предприятий единой технологической цепи.

Интеграция торговых, транспортных и производственных процессов требует автоматизации управления товародвижением. Основным требованием эффективности интегрированных процессов является единая информационная политика. Информационные системы представляют собой лишь часть логистических систем, увязывающих, наряду с информацией, технику, технологию, планирование и экономику участков товародвижения. Использование единой технологической системы при работе с товаром и информацией, сопряженная техника, своевременное получение и обработка заказа, согласованное планирование позволяют своевременно довести товар до покупателя с минимальными затратами и потерями.

СПИСОК ЛИТЕРАТУРЫ

1. Миротин, Л.Б. Логистика: обслуживание потребителей [Текст] / Л.Б. Миротин, Ы.Э. Тышбаев, А.Г. Касенов. – М. : ИНФРА-М, 2002. – 190 с.
2. Сосунова, Л.А. Основные тенденции развития услуг в экономике России [Текст] / Л.А. Сосунова, Д.В. Чернова // Логистика, бизнес-статистика, сервис: проблемы научных исследований и подготовки специалистов : материалы Междунар. науч.-практ. конф., 22–24 мая 2006 г. – Самара : Изд-во Самар. гос. экон. ун-та, 2006. – С. 141–145.
3. Чернова, Д.В. Сила услуг [Текст] / Д.В. Чернова, Л.А. Сосунова // Российское предпринимательство. – 2003, март. – С. 33–37.

АННОТАЦИЯ И КЛЮЧЕВЫЕ СЛОВА НА АНГЛИЙСКОМ ЯЗЫКЕ

B.S. Kiryakov

THE FAMILY OF ARITHMETIC TRIANGLES: PROPERTIES AND APPLICATION

Some family of arithmetic triangles, which define the disposition of identical and not distinguished particles upon quant states with prohibition of disposition for two, three, four and more particles in one state, has been considered. The geometrical analogy for this family is suggested. Some properties of arithmetic triangles and their possible applications have been considered. The possibilities of such method are demonstrated on the example of spectral characteristics for control tasks, used for evaluation of studying results.

arithmetic triangles, geometrical analogy, properties, application, studying results, control tasks, spectral characteristics.

Y.V. Lazarev

«BURNING QUESTION»: THE LITERARY TEACHER'S PROBLEM OF EXERCISE-BOOK CORRECTIONS (BASED ON JOURNAL ARTICLES OF LATE XIX – EARLY XX CENTURY).

In this article, which is based on an analysis of publications in educational journals of late XIX – early XX century, the problem of teachers' overworking is considered, which is associated with the need to correct a large amount of works, written by students, at no extra charge. The new material, which allows supplementing history of formation of literary school education, is involved.

history of literary school education, pedagogical publicism, pedagogical journalism.

O.I. Amurskaya

HISTORIOGRAPHIC ANALYSIS OF A.A. BEZBORODKO'S ACTIVITIES.

The article refers to historical literature and origin analyses of a person of Alexander Andreevich Bezbordko. He was famous as a statesman, diplomat and particular person.

Bright official of the epoch of Catherine The Great, he commemorated himself in history of Russia of the last quarter of the XVIII century. Unfortunately, this person was baselessly unfaired by the attention of historians. Thanks to his professional abilities and state activities, he became a phenomenon of a new type of bureaucrat at the end of the eighteenth century. Those people made a career, using their professional skills and abilities despite favouritism and importance of generation, which were widely spread at that time.

XVIII century, history of Russia, A.A. Bezborodko, states service, diplomatic activity, home policy, foreign policy, historiographic aspect.

T.V. Antonova, N.V. Asipova

THE PROBLEM OF "ZEMSKAYA SVOBODA" IN A. HERZEN AND N. OGAREV JOURNALISM

The article analyzes the issue devoted to civil liberties in Russia in Alexander Herzen and Nikolai Ogarev journalism. The authors compare the interpretation of "Kolokol" and "Obschee Veche" notions of freedom of speech and freedom of conscience, government policies relating to the press and religious dissent of Old Believers, the Russian socialists proposition of Zemsky Sobor as a program on the issue of democratization of the political regime in Russia.

freedom of speech, freedom of conscience, civil liberties, censorship reform, the Old Believers, journalism, Zemsky Sobor, Russia, nineteenth century, Alexander Herzen, Nikolai Ogarev, Emperor Alexander II

A.V. Kareva

THE SILVER AGE OF RUSSIAN HISTORY AND CULTURE: CAPITAL AND PROVINCE.

The article analyzes the development of Russian culture at the turn of the 20th century and its dependence on social, economic and political conditions of the time. The article focuses on the role of the capital and the provinces of Russia in the social and cultural development of the country. The author believes that Russian silver age witnessed the cooperation of the capital and the provinces of the country in forming Russian history in culture.

Russian history, 19th century, 20th century, Russian culture, silver age, capital, province, intelligentsia.

I.M. Erlihkson

**MERCANTILISM AND PROJECTS OF PAUPER' EMPLOYMENT
IN ENGLAND IN THE SECOND HALF OF THE 17TH CENTURY.**

The article is devoted to the British socio-economic thought development in the second half of the 17th century in the context of that period most actual problem solution – the problem of pauperism and unemployment. The author and demonstrates that English poor law uneffectiveness was the cause for appearance of so called “full employment projects”. In the centre of author’s attention there are several projects, whose creators proposed various methods of paupers’ employment and social security.

England, 17th century, mercantilism, pauperism, unemployment, projects.

I.V. Pakhomova

**THE IMAGE OF ORPHEUS IN M.I. TSVETAeva'S
AND R.M. RILKE'S LETTERS.**

The article treats the epistolary “novel” written by a Russian poetess M.I. Tsvetaeva and an Austrian poet M. Rilke. The paper investigates the role of the image of a mythical character Orpheus in the poets’ letters. The image of Orpheus was one of the central symbols in the poets’ letters. The poets relied on it to prove that a real artist is a man of the world not a man of a nation.

Orpheus, epistolary “novel”, Tsvetaeva M.I., Rilke R.M., myth, the Sonnets to Orpheus, Eurydice, Hades, love, death.

E.V. Tsareva

**THE TRADITIONS OF D.DIDEROT'S PHILOSOPHICAL PROSE
IN M.BRADBURY'S NOVEL “TO THE HERMITAGE”**

The article analyzes the influence of D.Diderot’s philosophical prose on the works of M.Bradbury, an English writer of the second half of the 20th century. The comparative analysis of D.Diderot’s works “Jaques the Fatalist”, “Ramo’s Nephew” and M.Bradbury’s novel “To the Hermitage” shows that the two authors work within one genre, use a dialogical type of narrative and rely on the concepts of “road” and “chess game”.

English literature, M.Bradbury, D.Diderot, quotation, allusion, similarity of genre.

N.S. Artemyev, E.G. Polischuk

SOME ASPECTS OF VICTIMOLOGICAL PREVENTION OF CRIMES IN FAMILY LIFE

The article treats some aspects of victimological prevention of family crimes. A crime is understood as a result of a criminogenic situation, the actions of an offender and the actions of a victim. The paper investigates the structure and the measures of victimological prevention, as well as victimological behavior.

family relationships, victimological prevention, victimological behavior.

I.S. Tararyshkina

TERMINATION OF COMMON PARTICIPATORY SHARE OWNERSHIP LAW

The article deals with the questions of common participatory share ownership right termination on the basis of the prevailing legislation, court and arbitration practice taking into account the achievements of civil law in this field

The law of ownership, common participatory share right, common participatory share right termination

S.A. Kalashnikov, E.V. Zhukova

MODERN RETAIL FORMATS AND THEIR COMPETITIVE ADVANTAGES

The author analyzes modern retail formats as a number of retailer characteristics that predetermine retailers' position in the market, their form of organization, the services they provide, and their business strategies.

retail, retailer formats, competitive environment, competitive advantages.

D.T. Novikov, F.D. Novikov

STRATEGIC LOGISTICS IN SERVICE ECONOMY.

The article focuses on the problems of applying strategic and innovative logistics to service economy.

economics, service economy, strategic logistics, innovative logistics, logistic service, service organization, logistic enterprise.

L.A. Sosunova, G.M. Kreimer

THE DEVELOPMENT OF LOGISTICS.

The article traces the development of logistics as a science since the middle of the 20th century. The paper analyzes the role of logistics in business strategies, it also focuses on the tendencies of wholesale trade.

logistics, logistics management, consumer service, wholesale trade, efficiency, cooperation, integration, information systems, management automation.

СВЕДЕНИЯ ОБ АВТОРАХ

Амурская Оксана Игоревна – кандидат исторических наук, доцент кафедры истории России Рязанского государственного университета имени С.А. Есенина.

Антонова Татьяна Викторовна – доктор исторических наук, профессор кафедры отечественной истории Московского государственного гуманитарного университета имени М.А. Шолохова. E-mail: antonov.05@mail.ru

Артемьев Николай Семенович – доктор юридических наук, профессор кафедры уголовного права и процесса Рязанского государственного университета имени С.А. Есенина, заслуженный работник высшей школы Российской Федерации.

Асипова Наталья Владимировна – кандидат исторических наук (г. Москва). E-mail: asipova@mail.ru

Жукова Елена Вадимовна – аспирант кафедры национальной экономики Рязанского государственного университета имени С.А. Есенина.

Калашников Сергей Александрович – доктор экономических наук, профессор, заведующий кафедрой национальной экономики Рязанского государственного университета имени С.А. Есенина.

Карева Алла Викторовна – кандидат исторических наук, старший преподаватель кафедры теории и истории государства и права Рязанского государственного университета имени С.А. Есенина.

Кирияков Борис Сергеевич – доктор педагогических наук, профессор, декан физико-математического факультета Рязанского государственного университета имени С.А. Есенина.

Креймер Геннадий Михайлович – аспирант Самарского государственного экономического университета.

Лазарев Юрий Васильевич – кандидат педагогических наук, доцент кафедры журналистики Рязанского государственного университета имени С.А. Есенина. Служ. адрес: 390000, Рязань, ул. Астраханская, 20, тел.: 8 (4912) 25-23-79. Дом. адрес: 390000, Рязань, ул. Пожалостина, 46, кв. 25. Сот. 8-920-971-00-50. E-mail: jurnalist.rgu@gmail.com

Новиков Дмитрий Тимофеевич – доктор экономических наук, профессор Российской экономической академии имени Г.В. Плеханова.

Новиков Федор Дмитриевич – ассистент Рязанского государственного университета имени С.А. Есенина.

Пахомова Ия Васильевна – кандидат филологических наук, доцент кафедры литературы Рязанского государственного университета имени С.А. Есенина.

Полищук Елена Геннадиевна – младший научный сотрудник центра европейского права и политики Рязанского государственного университета имени С.А. Есенина.

Сосунова Лильяна Алексеевна – доктор экономических наук, профессор, заведующая кафедрой коммерции и логистики Самарского государственного экономического университета.

Тарарышкина Ирина Сергеевна – кандидат юридических наук, старший преподаватель кафедры гражданского права и процесса Рязанского государственного университета имени С.А. Есенина.

Царева Елена Викторовна – кандидат педагогических наук, доцент кафедры литературы Рязанского государственного университета имени С.А. Есенина.

Эрлихсон Ирина Мариковна – кандидат исторических наук, старший преподаватель кафедры всеобщей истории и международных отношений Рязанского государственного университета имени С.А. Есенина.

ИНФОРМАЦИЯ АВТОРАМ

При направлении материалов в редакцию журнала просим соблюдать следующие условия.

Рукописи представляются в редакцию в одном экземпляре объемом 0,5–1,0 авторского листа (20 000–40 000 знаков), должны быть напечатаны четким шрифтом на белой бумаге с одной стороны листа с соблюдением изложенных ниже требований.

Статья должна содержать название, фамилию, имя, отчество автора, аннотацию (5–10 строк), ключевые слова (не более 10 слов), а также их переводы на английский язык.

Список используемой литературы формируется по алфавиту с соблюдением ГОСТ 71–2003 «Библиографическая запись. Библиографическое описание. Общие требования и правила составления» и помещается в конце статьи. Для книг должны быть указаны: автор, название работы, вид издания, место издания, издательство, год издания, количество страниц; для статьи: автор, название статьи, название журнала или сборника, год издания, том, номер (или выпуск), страницы начала и окончания статьи.

Ссылки оформляются в соответствии с ГОСТ Р 7.0.5–2008 «Библиографическая ссылка. Общие требования и правила составления».

Ссылки на цитаты обязательны. Для подтверждения правильности приводимых цитат в тексте на полях страниц, напротив цитат, автору следует ставить свою подпись.

Ссылки на неопубликованные работы (за исключением диссертаций) не допускаются.

Обязательным является предоставление электронной версии статьи.

Требования к электронным версиям издательских оригиналов:

– электронная версия должна быть записана на дискете (гибком магнитном диске) 3,5 или CD-R(RW)-диске емкостью 650 Mb или 700 Mb;

– изображения и прочие графические данные должны быть записаны в формате TIF, JPG с разрешением от 400 * 400 до 600 * 600 dpi; оригиналы для сканирования (фотографии, графические изображения) должны быть качественными;

– архив электронной версии может быть представлен в одном из следующих форматов: *.ZIP, *.RAR.

Текст должен соответствовать следующим требованиям:

– выключка по ширине наборного поля с абзачными отступами;

– полиграфические (парные) кавычки: («) – Alt 0171, («) – Alt 0187;

– знаки препинания тире (Alt 0151) и дефис должны различаться по начертанию;

– многоточие должно быть обозначено одним символом (Alt 0133);

– буква ё употребляется для различения смысла и в собственных наименованиях и т.п.

Файлы, которые при проверке показывают наличие вирусов или подозрение на вирусы, не принимаются.

Статьи представляют в редакцию по E-mail: _____ на бумаге формата А4 по адресу: 390000, г. Рязань, ул. Свободы, д. 46, госуниверситет, _____.

Статья должна быть подписана всеми авторами и содержать следующие сведения о каждом из них:

фамилия, имя, отчество;

ученая степень, звание;

место работы, занимаемая должность;

адрес для переписки (с указанием почтового индекса);

телефон;

E-mail (обязательно).

В случае отклонения материала рукописи и электронные носители не возвращаются.

Для заметок

Научное издание

Вестник
Рязанского
государственного
университета
имени С.А. Есенина

2009

№ 4(25)

Научный журнал

Главный редактор Лиферов Анатолий Петрович

Редактор *Т.Н. Свитнева*
Технический редактор *А.Д. Польшкова*

Подписано в печать 26.10.09. Поз. № 106. Бумага офсетная. Формат 70x100 ¹/₁₆
Гарнитура Times New Roman. Печать трафаретная.
Усл. печ. л. 12,25. Уч.-изд. л. 11,3. Тираж 500 экз. Заказ № 293

Государственное образовательное учреждение
высшего профессионального образования
«Рязанский государственный университет имени С.А. Есенина»
390000, г. Рязань, ул. Свободы, 46

Отпечатано в редакционно-издательском центре РГУ имени С.А. Есенина
390023, г. Рязань, ул. Урицкого, 22